

UNIVERZITET U BEOGRADU  
FILOLOŠKI FAKULTET

Andrej Ž. Bjelaković

**VOKALI SAVREMENOG  
STANDARDNOG BRITANSKOG  
IZGOVORA I NJIHOVO USVAJANJE  
KOD IZVORNIH GOVORNIKA SRPSKOG  
JEZIKA**

doktorska disertacija

Beograd, 2018.

UNIVERSITY OF BELGRADE  
FACULTY OF PHILOLOGY

Andrej Ž. Bjelaković

**CONTEMPORARY STANDARD BRITISH  
VOWELS AND THEIR ACQUISITION BY  
NATIVE SPEAKERS OF SERBIAN**

Doctoral Dissertation

Belgrade, 2018.

УНИВЕРСИТЕТ В БЕЛГРАДЕ  
ФИЛОЛОГИЧЕСКИЙ ФАКУЛЬТЕТ

Андрей Бьелакович

**ГЛАСНЫЕ СОВРЕМЕННОГО  
НОРМАТИВНОГО БРИТАНСКОГО  
ПРОИЗНОШЕНИЯ И ИХ УСВОЕНИЕ  
НОСИТЕЛЯМИ СЕРБСКОГО ЯЗЫКА**

докторская диссертация

Белград, 2018 г.

## **Podaci o mentoru i članovima komisije**

### **Mentor:**

Prof. dr Biljana Čubrović, Katedra za anglistiku, Filološki fakultet, Univerzitet u Beogradu

### **Članovi komisije:**

### **Datum odbrane:**



## **Izjave zahvalnosti**

Želeo bih da se zahvalim svojoj mentorki, prof. dr Biljani Čubrović, na podršci i korisnim savetima i smernicama; zahvaljujem se Robin Karlin na neumornom naučnom ohrabrivanju i skriptu za Praat; na kraju, hvala Nikolini i Katarini na pomoći u sprovođenju ankete među studentima.

Naravno, zahvaljujem se i ispitanicima koji su pristali da učestvuju u istraživanju: Zorici, Tijani, Stefanu, Nataši, Katarini, Filipu, Anđeli, Matiji, Nini, Dragani, Jeleni, Kasandri, Aleksandru, Đorđu, Tamari, Jovani, Sofiji, Nikoli, Tamari, Bojanu, Nikoli, Svetlani, Siniši, Katarini, Sonji, Milici, Vuku, Jovanu i Nemanji.

## Vokali savremenog standardnog britanskog izgovora i njihovo usvajanje kod izvornih govornika srpskog jezika

### Rezime

Cilj ove disertacije je dvojak. S jedne strane se akustički ispituje kvalitet vokala u savremenom standardnom britanskom izgovoru engleskog jezika (Eksperiment 1), te se tako pruža slika o njihovom aktuelnom stanju. Uzorak na kome se vokali ispituju jeste govor četrnaestoro profesionalnih spikera Bi-Bi-Sija tokom čitanja vesti, a analizirani vokali su sledeći: 11 monoftonga (KIT, DRESS, TRAP, FOOT, STRUT, LOT, FLEECE, PALM, GOOSE, THOUGHT i NURSE) i 4 diftonga (GOAT, PRICE, MOUTH i FACE).

Sa druge strane (Eksperiment 3), ispituje se na isti način produkcija tih vokala kod govornika srpskog, studenata engleskog jezika i književnosti (n=26), podeljenih u dve jednake grupe, sačinjene od studenata prve godine i studenata završnih godina Katedre za anglistiku Filološkog fakulteta u Beogradu, od kojih su svi orijentisani na britanskom izgovoru engleskog jezika. Ispitanici su čitali tekst sastavljen od odabranih rečenica i pasusa iz kolekcije vesti Bi-Bi-Sija iz Eksperimenta 1.

Povrh toga, izmereni su i formanti srpskih vokala ispitanikâ radi upoređivanja produkcije glasova u L1 i L2 (Eksperiment 2). Ovde su ispitanici čitali dva kraća teksta na srpskom jeziku.

Broj izmerenih vokala u Eksperimentu 1 iznosio je 1874 vokala, u Eksperimentu 2 4266, a u Eksperimentu 3 7534. Vokali su analizirani merenjem prva dva formanta u programu Praat (v. 5.4), a za normalizaciju je korišćen onlajn paket NORM (v. 1.1).

Glavni nalazi Eksperimenta 1 su sledeći: vokal u leksičkom setu GOOSE, budući da se pomerao ka prednjem delu vokalnog prostora tokom većeg dela 20. veka, sada je i u standardnom izgovoru ispred centra, odnosno anteriorniji je od vokala šva; diftong u leksičkom setu GOAT, tačnije njegov glajd, prati kretanje ka napred vokala GOOSE i FOOT; diftonzi u leksičkim setovima PRICE i MOUTH, preciznije njihovi nukleusi, kreću se u suprotnim smerovima — sada je nukleus vokala PRICE dosledno zadnjeg reda (premda ne u istoj meri kao PALM/START), a nukleus vokala MOUTH prednjeg reda (ali nije dostigao vrednosti vokala TRAP).

Eksperiment 2, na uzorku mlađih govornika koji su odrasli u Beogradu, potvrđuje da kvantitet vokala srpskog jezika koji nisu zatvoreni utiče na njihov kvalitet. Najveća je razlika kod vokala /e/ (pod kratkim akcentima je znatno otvoreniji), a nešto

je manja razlika kod vokala /a/ i /o/ (/o/ je pod kratkim akcentima otvorenije, dok je /a/ zatvorenije).

Eksperiment 3 je pokazao da govornici srpskog na ovom nivou učenja engleskog uglavnom ne supstituišu vokale L2 vokalima L1, ali da takođe uglavnom ne dosežu vrednosti karakteristične za izvorne govornike engleskog, već proizvode svojevrsan kompromisni kvalitet. Izuzeci kod supstituisanja su, kada je o monofonzima reč, vokal DRESS i kod nekih ispitanika vokal TRAP (oba su supstituisana srpskim kratkim /e/). Kod vokala LOT je primećeno da, umesto supstitucije, koja bi dala dosta verodostojan savremeni britanski LOT vokal (što jeste prisutno kod dela naših govornika), više ispitanika proizvodi otvorenije vrednosti. Ovo pripisujemo velikoj izloženosti američkom engleskom, a to potvrđuje činjenica da su frekventnije svakodnevnne reči češće izgovorene na američki način (odnosno na kompromisni način, između britanskog i američkog kvaliteta); valja i dodati da se američka vrednost lako percipira kao 'strani' vokal, pa se i relativno brzo usvaja, kao što i Flegijev model usvajanja fonologije L2 predviđa. Što se tiče diftonga, postojala je izvesna tendencija supstitucije nukleusa monofonzima srpskog (/e/ kod FACE i /a/ kod MOUTH i PRICE). Potonje je naročito slučaj kod mlađe grupe ispitanika. Uopšte, što se tiče razlika između dve grupe, to jest studenata prve godine naspram studenata završnih godina, najveće su razlike bile kod sledećih vokala: i nukleusa i glajda diftonga GOAT (mlađim ispitanicima su i nukleus i glajd bili posteriorniji, kao u severnoameričkim varijetetima), nukleusa diftonga PRICE i MOUTH (kod starijih ispitanika su ovi nukleusi bili razdvojeniji, nalik na savremeno stanje u standardnom britanskom izgovoru), vokala GOOSE (iskusniji ispitanici su bliži anteriornosti savremenih izvornih govornika), i u nešto manjoj meri vokala THOUGHT (ponovo, iskusniji ispitanici imaju zatvorenije i posteriornije vrednosti, nalik na izvorne govornike).

**Ključne reči:** vokali, RP, britanski engleski, formanti, promena, usvajanje L2, srpski, izgovor, akustička analiza

**Naučna oblast:** filološke nauke (lingvistika)

**Uža naučna oblast:** fonetika i fonologija engleskog jezika, usvajanje fonologije L2

**UDK broj:**

## **Contemporary Standard British Vowels And Their Acquisition By Native Speakers Of Serbian**

### **Abstract**

The aim of the dissertation is twofold. On the one hand the vowel quality of contemporary standard British pronunciation is acoustically analysed (Experiment 1), based on the speech of fourteen BBC newsreaders in TV and radio broadcasts. The following vowels were analysed: 11 monophthongs (KIT, DRESS, TRAP, FOOT, STRUT, LOT, FLEECE, PALM, GOOSE, THOUGHT and NURSE) and 4 diphthongs (GOAT, PRICE, MOUTH and FACE).

On the other hand, in Experiment 3, the production of the same set of vowels by Serbian speakers, studying English language and literature, was analysed. The students (n=26) were divided into two groups of equal size, with the first group comprising freshmen, and the second group comprising fourth year and MA students. The participants were recorded reading a text that was subset of the paragraphs from the news copy collected in Experiment 1.

Also analysed were the students' Serbian vowels (Experiment 2), which made possible the cross-linguistic comparison between L1 and L2 vowels. The participants were recorded reading two very short stories in Serbian.

The number of analysed vowels in Experiment 1 was 1874, in Experiment 2 4266, and in Experiment 3 7534. Praat (v. 5.4) was used to measure the first two formants of vowels, while NORM (v. 1.1) was used to normalize the values and create charts.

The main results of Experiment 1 are the following: the GOOSE vowel, having been shifting forwards throughout the 20th century, is now, even in the standard variety, fronter than centre; the FOOT vowel and the glide of GOAT follow suit, and are also fronted, albeit to a lesser degree; the onset of MOUTH is now decidedly fronter than the onset of PRICE, although it is not as front as TRAP, nor is the onset of PRICE as back as PALM/START.

Experiment 2 confirms that the length of non-close Serbian vowels influences their quality (all of our informants are younger speakers who grew up in Belgrade). This effect is the most conspicuous for /e/ (tokens with short pitch-accents are noticeably

more open), followed by /a/ (short /a/ is more centralized) and /o/ (short /o/ is more open).

Experiment 3 suggests that Serbian-speaking learners, at the proficiency level of our informants, do not on the whole substitute their L2 vowels with L1 vowels; on the other hand, they also do not quite reach the qualities characteristic of native speakers, but rather reach compromise values. Exceptions, regarding substitution, are DRESS, and for some informants at least, TRAP (both are substituted by the Serbian short /e/). The LOT vowel occasionally exhibited American influence, which resulted in a more open quality (more open than both the closest Serbian equivalent and the contemporary British quality); this is perhaps due to the American LOT quality being more readily perceived as a 'new' quality, which according to Flege's model, is acquired more readily. Regarding diphthongs, a certain degree of substitution was noticed, with the nucleus of FACE being substituted with the Serbian /e/ by some of the informants, and the nuclei of PRICE and MOUTH being substituted with the Serbian /a/. In terms of the differences between the two groups of student informants, the most significant ones include the GOAT onset and glide (with younger students showing backer qualities), PRICE and MOUTH nuclei (older students show a clearer separation of the two, with the former being backer than the latter, resembling the contemporary native configuration), the GOOSE vowel (older students exhibit a larger degree of GOOSE-fronting), and to a lesser extent the THOUGHT vowel (with older students again showing somewhat closer and more retracted, i.e. more native-like qualities).

**Keywords:** vowels, RP, British English, formants, change, L2 acquisition, pronunciation, acoustic analysis

**Field of study:** linguistics

**Subfield:** English phonetics and phonology, L2 phonology acquisition

**UDC:**

# Sadržaj

1. Uvod	1
1.1 Standardni britanski izgovor (RP)	2
1.1.1 Poreklo	2
1.1.2 Nazivi standardnog britanskog izgovora	5
1.1.3 Definisane standardnog britanskog izgovora	7
1.1.4 Zastupljenost RP	12
1.1.5 C-RP	12
1.2 Vokali	13
1.2.1 Definicija i akustičko ispitivanje	13
1.2.2 Vokalski dijagrami	15
1.2.3 Normalizacija vokala	18
1.3 Vokalski sistem standardnog britanskog izgovora	20
1.3.1 Promene u vokalima standardnog britanskog izgovora	22
2. Eksperiment 1	36
2.1. Govornici i prikupljanje materijala	36
2.2 Metod	38
2.3 Prethodne akustičke studije	48
2.4 Rezultati i diskusija	53
2.4.1 GOOSE	53
2.4.2 FOOT	58
2.4.3 TRAP	61
2.4.4 THOUGHT i LOT	64
2.4.5 GOAT	65
2.4.6 PRICE i MOUTH	69
2.4.7 FACE	70
2.4.8 Pomeranje diftonga i RP	71
2.4.9 Vokalski sistem savremenog RP-ja — sinteza	73
2.5 Novi fonemski simboli	74
2.6 Moguće perspektive za dalji razvoj vokala	78
3. Eksperiment 2	81
3.1 Vokali srpskog jezika i dosadašnje studije	81
3.2 Ispitanici i metod	95
3.3 Rezultati	97
3.3.1 Vokal /i/	97
3.3.2 Vokal /u/	99
3.3.3 Vokal /e/	100
3.3.4 Vokal /o/	101
3.3.5 Vokal /a/	103
3.4 Diskusija i zaključak	105
4. Teorije usvajanja fonološkog sistema stranog jezika	110
5. Eksperiment 3	117
5.1 Ispitivanje engleskih vokala kod govornika srpskog jezika	117
5.2 Ispitanici	118
5.3 Metod	121
5.4 Monofonzi	124
5.4.1 FLEECE i KIT naspram srpskog /i/	124
5.4.2 DRESS i TRAP naspram srpskog /e/	127

5.4.3 PALM i STRUT naspram srpskog /a/ .....	131
5.4.4 LOT i THOUGHT naspram srpskog /o/ .....	135
5.4.5 FOOT i GOOSE naspram srpskog /u/ .....	139
5.4.6 Vokal NURSE .....	142
5.5 Diftonzi .....	144
5.5.1 PRICE i MOUTH .....	144
5.5.2 FACE .....	150
5.5.3 GOAT.....	153
5.6 Statistička analiza.....	156
5.7 Diskusija i zaključna razmatranja.....	160
6. Zaključak.....	165
7. Literatura.....	167
8. Prilozi .....	186
9. Biografija autora.....	219

## 1. Uvod

Ova disertacija se bavi vokalima dvaju jezika — srpskog i engleskog. U njoj ćemo akustički ispitivati promene koje ih zahvataju, njihova pomeranja u vokalskom prostoru, i njihove savremene konfiguracije, kako kod izvornih govornika tako i kod onih kojima je engleski strani jezik. Disertaciju sačinjavaju tri eksperimenta.

Prvi eksperiment obuhvata ispitivanje vokala profesionalnih spikera Bi-Bi-Sija, kao nosilaca savremenog standardnog izgovora britanskog varijeteta engleskog jezika. Tradicijom izučavanja standardnog britanskog izgovora dominirale su neformalne, impresionističke opservacije ili introspekcija (Hannisdal 2006: 5)<sup>1</sup>. Međutim, sveži empirijski podaci mogu poslužiti u razne svrhe: kako za sintezu govora, tako i za osavremenjivanje modela koji se koriste u predavanju engleskog kao stranog jezika, ili pri treniranju glumaca (Hawkins & Midgley 2005: 183–184). Ovaj relativni nedostatak svežih empirijskih akustičkih podataka bio je glavna motivacija za našu studiju, odnosno njen prvi deo. Obratićemo pažnju na vokalske promene u svetlu Labovljevih principa lančane smene vokala (Labov 1994: 116), a naročito nas interesuje savremeni položaj vokala TRAP i LOT, FOOT i GOOSE, kao i glajda vokala GOAT i relativne pozicije nukleusa diftonga PRICE i MOUTH. Analizirani materijal predstavljaju radio i televizijske vesti u izvođenju četrnaestoro spikera, a ukupno su analizirana 1874 vokala.

Drugi eksperiment obuhvata ispitivanje vokala srpskog jezika kod mlađih govornika beogradskog varijeteta, studenata engleskog jezika i književnosti. I za akustička ispitivanja glasova srpskog jezika se može reći da su relativno retka (naročito kada je reč o govornicima iz Beograda, budući da su, sticajem okolnosti, dosada uglavnom dominirala proučavanja govora ispitanika iz Novog Sada). Ovde ćemo obratiti naročitu pažnju na uticaj fonološkog kvantiteta na kvalitet vokala u srpskom jeziku. Ispitanika je dvadeset šestoro, a zadatak se sastoji od čitanja dva kraća teksta na srpskom jeziku; ukupno je analizirano 4266 vokala.

Najzad, treći eksperiment obuhvata ispitivanje engleskih vokala u produkciji studenata engleskog jezika i književnosti, istih ispitanika kao u drugom eksperimentu, kao govornika čiji je L1 srpski a L2 engleski jezik. U okviru ovog eksperimenta

---

<sup>1</sup> Slično tome, Fabricius (2017) ističe: „RP was not generally the subject of systematic quantitative variationist studies until around 2000 (for example, Fabricius 2000 ; Harrington *et al.* 2000; Altendorf 2003; Hawkins and Midgley 2005; Hannisdal 2007 ).“



poredimo engleske vokale srpskih ispitanika sa vokalima izvornih govornika iz prvog eksperimenta, i tako ispitujemo njihovu usvojenost. Ovo ćemo raditi u svetlu istaknutih teorija usvajanja fonologije L2, pre svega modela Dž. E. Flegija (Flege). Ispitanici su podeljeni u dve grupe — studente prve godine i studente završnih godina, tako da ispitujemo i to da li relativno mala vremenska razlika u učenju (u proseku tri godine) može ostaviti merljivog efekta na produkciju glasova L2. Ispitanici su čitali tekst sastavljen od odabranih rečenica i pasusa iz kolekcije vesti Bi-Bi-Sija iz Eksperimenta 1, a ukupan broj analiziranih vokala je 7534.

Rezultate sva tri eksperimenta, osim u tabelama sa vrednostima prva dva formanta u hercima, predstavimo, normalizovane, na vokalskim dijagramima, iscrtanim pomoću onlajn paketa NORM (v. 1.1, Thomas & Kendall 2007a).

Struktura disertacije je sledeća: ostatak ovog, uvodnog, dela baviće se, redom, opštim karakteristikama standardnog britanskog izgovora, njegovim poreklom, nazivim i načinom definisanja; potom ćemo pružiti opšti opis vokala kao govornih glasova, kao i njihovog akustičkog ispitivanja; najzad, prikazaćemo vokalski sistem standardnog britanskog izgovora i navesti neke od fonetsko-fonoloških promena koje se najčešće navode kao tekuće u ovom varijetetu. U narednom odeljku ćemo opisati Eksperiment 1 — metod koji je korišćen, rezultate eksperimenta, a odeljak ćemo završiti tako što ćemo se osvrnuti na tradicionalne simbole za fonemsku transkripciju ovog standardnog varijeteta i implikacije koje naši i rezultati mogu imati po njih, te reći nešto o potencijalnim budućim perspektivama razvoja vokalskog sistema ovog varijeteta engleskog jezika. Potom sledi Eksperiment 2, čiji opis započinjemo pregledom prethodnih akustičkih studija srpskog jezika, nakon čega sledi opis našeg metoda i rezultata. U narednom odeljku navodimo glavne teorije usvajanja fonologije L2. Najzad, pružamo opis metoda i rezultata Eksperimenta 3, nakon čega sledi zaključno razmatranje rezultata do kojih smo došli.

## **1.1 Standardni britanski izgovor (RP)**

### **1.1.2 Poreklo**

U ovom odeljku ćemo reći nešto o poreklu standardnog (južno)britanskog izgovora kao i o najčešćim nazivima koji se za njega koriste.

Bar od 16. veka nadalje postoji predstava o tome da, kada je o govornom engleskom reč, postoje varijeteti koji su prestižniji od ostalih. Rani komentari koji se najčešće navode jesu opaska Džona Harta (Hart) iz 1570. godine u kojoj hvali govor kraljevskog dvora i Londona<sup>2</sup>, i naročito komentar Džordža Patnama (Puttenham) u *The Arte of English Poesie* (1589), u kome preporučuje govor Londona i pokrajina koje se prostiru oko 60 milja oko njega<sup>3</sup> (Cruttenden 2014: 74).

Krajem 18. veka autori koji pišu o govoru počinju da se usredsređuju sve više na 'politeness', odnosno na prefinjenost, manire, eleganciju. Drugim rečima, 'dobar' govor više nije prosto pitanje geografskog porekla, već se posmatra kao statusni simbol, te je stoga od velike važnosti za govornike koji pretenduju na društvenu pokretljivost ka višim staležima (Mugglestone 2003: 58).

Isto tako, krajem 18. veka se sve više pažnje pridaje samom izgovoru, dok je ranije on bio od drugorazredne važnosti u poređenju sa gramatikom i stilom (MacMahon 1998: 382). Pet puta više pisanih dela o elokuciji se pojavilo između 1760. i 1800. nego u godinama pre 1760. (Mugglestone 2003: 3). Najpopularnija su bila *Lectures on the Art of Elocution* Tomasa Šeridana (Sheridan, 1762) i *Elements of Elocution* Džona Vokera (Walker 1781).

Međutim, najbitnije je istaći da u ovom periodu još ne postoji, ni u jednom društvenom staležu, neregionalan, izrazito homogen govor. Voker piše kako i najobrazovaniji ljudi u provinciji ispoljavaju jake lokalne crte govora<sup>4</sup>; odnosno kako D. Maršal (Marshall) piše u *Industrial England 1776-1851*: "Even the gentry thought it no disgrace to speak with a provincial accent" (cit. u Mugglestone 2003: 4). Gotovo vek kasnije, malo se šta promenilo. Vidimo da 1869. godine Alegzander Elis (Ellis) piše o opšteprihvaćenom govoru među obrazovanima<sup>5</sup>, ali naglašavajući da i u pomenutim

---

<sup>2</sup> U pitanju je sledeći navod iz Hartovog pamfleta pod nazivom *An Orthographie*: "[it is] in the Court and London [...] where the general flower of all English country speeches are chosen and read [...] for that unto these two places, do dayly resort from all towns and countries, of the best of all professions"

<sup>3</sup> "Ye shall therefore take the vsuall speach of the Court, and that of London and the shires lying about London within lx. myles, and not much aboue."

<sup>4</sup> "The best educated people in the provinces [...] are sure to be strongly tintured with the dialect of the county in which they live" (cit. u MacMahon 1998: 388)

<sup>5</sup> "In the present day we may [...] recognise a received pronunciation all over the country, not widely differing in any particular locality, and admitting a certain degree of variety. It may be especially considered as the educated pronunciation of the metropolis, of the court, the pulpit and the bar [...] the stage, the universities – and, in a minor degree, parliament, the lecture room, the hustings and public meetings"

profesijama uvek ima regionalnih uticaja: “But in as much as all these localities and professions are recruited from the provinces, there will be a varied thread of provincial utterance running through the whole” (cit. u MacMahon 1998: 390). Povrh toga Elis kaže da postoje primetne razlike u izgovoru kod obrazovanih govornika: “considerable divergences of pronunciation amongst educated speakers of all classes, even when speaking with the greater care usually taken in public delivery” (cit. u MacMahon 1998: 392).

U skladu s ovim, nije teško naći pisane dokaze o regionalnim crtama govora istaknutih ličnosti ranog viktorijskog perioda. L. Maglston pominje Vordsvortov severnjački akcent, Tenisonov linkolnširski (Mugglstone 2003: 261), a slična Hanijeva lista sadrži Roberta Volpola, Roberta Pila i Viliijama Gledstona (Honey 1988: 213). U Tekerijevom *Vašaru taštine* jedan od likova je aristokrata sa titulom koji ima izražene hempširske crte govora (Milroy 2001).

Ključna društvena promena koja će preokrenuti stvari jeste ustoličavanje ujednačenog i raširenog sistema obično ekskluzivnih škola internatskog tipa (tzv. public schools). Prvi učiteljski koledži se otvaraju 1840-ih, Tomas Arnold (Arnold), direktor škole Ragbi (Rugby), utiče na reforme ostalih drevnih škola kao što su Iton (Eton), Vestminster (Westminster), Vinčester (Winchester) Harou (Harrow) i Čarterhaus (Charterhouse), a njima se pridružuju nove škole (Marlborough, Radley, St Nicholas’s Lancing, Wellington, St John’s Hurstpierpoint, Haileybury itd.) (Mugglestone 2003: 220).

Kulminacija dolazi 1868. godine, kada je donet ukaz pod nazivom Public Schools Act. Ovom sistemu internatskih škola pripadale su i pripremne škole (prep(aratory) schools), u koje su dečaci kretali već sa osam godina, tako da bi ukupan period preduniverzitetskog školovanja trajao oko deset godina (Honey 2000). Dodatni faktor koji je doprineo nadregionalnosti ovog sistema škola jeste širenje železnice počev od 1840-ih i olakšana geografska pokretljivost. Ubrzo potom susrećemo komentare poput ovog: “Boys that are brought up at home and attend a Day School for instruction have seldom the tone [...] of those that are educated at a Boarding School” (G. Bartle 1875, cit. u Mugglestone 2003: 228). Drugim rečima, učenici su u formativnom periodu

bili uključeni u intenzivan proces jezičkog prilagođavanja (akomodacije<sup>6</sup>) usled dugoročne i učestale komunikacije licem u lice, što je dovodilo do jezičke nivelacije<sup>7</sup>.

Makman navodi i ostale faktore, mahom različite vrste kontakta, koji su doprineli stvaranju homogenijeg načina govora:

[C]ontact between urban and rural communities; speakers with different accents being educated together within a university setting; the pronunciation used in Church services by the clergy being imitated by their parishioners; and the role played by primary school teachers in teaching particular pronunciations to young children. (MacMahon 1998: 391)

Od velike važnosti je bilo to što su najbolji univerziteti, tj. Oksford i Kembridž, primali gotovo isključivo učenike koji su pohađali škole ovog tipa, pa su ostali studenti uvek bili u manjini, te pod jakim jezičkim uticajem ovih prvih (MacMahon 1998: 394). Širenje britanske imperije je zahtevalo veliki broj dobro obrazovanih činovnika i oficira, koje stara aritokratija nije mogla sama da pruži. Taj zadatak je poveren sve većoj srednjoj klasi, a sistem internatskih škola je predstavljao prvi korak ka ulasku u nju. Ovaj deo britanskog društva Dž. Milroj opisuje kao “high status politically powerful in-group (or set of interlocking social networks and coalitions) based on the public schools” (Milroy 2001).

### **1.1.3 Nazivi standardnog britanskog izgovora**

Najpre ćemo se osvrnuti na naziv ‘RP’ odnosno ‘Received Pronunciation’. Starije značenje prideva ‘received’ može se prevesti kao ‘naširoko prihvaćen’<sup>8</sup> (kao važeći ili

---

<sup>6</sup> Kratkoročnu i dugoročnu akomodaciju među govornicima različitih dijalekata između ostalog ispituje Trudgill (1986). Teoriju akomodacije u komunikaciji prvi je formulisao Haurard Džajls (Giles & Smith 1979, Giles et al. 1991).

<sup>7</sup> Danijel Džouns (Jones 1956: xv) je to ovako opisivao:

For centuries past, boys from all parts of Great Britain have been educated together in boarding-schools. If a boy in such a school has a marked local peculiarity in his pronunciation, it generally disappears or is modified during his school career under the influence of the different mode of speaking which he hears continually around him; he consequently emerges from school with a pronunciation similar to that of the other boys. Similar considerations apply to modern boardingschools for girls.

dobar), 'društveno priznat' itd. Zato Džon Voker u *Critical Pronouncing Dictionary* (1791) piše da je londonski izgovor "more generally received" (cit. u Parsons 1998: 5), a Alegzander Elis u svom *On Early English Pronunciation* (1869–1889) koristi 'received pronunciation' za izgovorni standard koji se u tom trenutku kristalisao, premda je za njega 'received' samo jedan od prikladnih prideva koje koristi, pored 'refined', 'literary', 'educated', 'cultivated', ili 'central' (naspram 'local') (Windsor Lewis 1985).

Elisov naslednik, Henri Svit (Sweet), nije koristio pridev 'received' već je standardni izgovor nazivao 'učenim južnim izgovorom' ('educated southern speech') (MacMahon 1998: 392). Početkom 20. veka, H. S. Vajld (Wyld) u *A History of Modern Colloquial English* eksplicitno dovodi u vezu standardni izgovor i internatske škole, te piše: "If we were to say that Received English at the present day is 'Public School English', we should not be far wrong" (cit. u Hannisdal 2006: 13). Premda Danijel Džouns isprva, do 1914. godine, koristi termin 'StP' (= standard pronunciation), on potom prelazi upravo na pomenutu odrednicu koja se tiče internatskih škola — 'PSP' ('Public School Pronunciation'). Najzad, u drugom izdanju rečnika *English Pronouncing Dictionary* (1924), Džouns usvaja 'Received Pronunciation', što će biti naziv koji će dominirati tokom ostatka 20. veka (Windsor Lewis 1985).

Kako se, međutim, 20. vek bližio kraju alternativni nazivi su postajali sve češći. 'Southern British Standard' su predložili Vels i Kolson (Wells & Colson 1971), a slično tome, priručnik Međunarodnog fonetskog udruženja (*Handbook of the International Phonetic Association*, 1999) i Lindzi (Lindsey 2014) koriste 'SSB' ('Standard Southern British'); Kolins i Mes (Collins & Mees 2014 i prethodna izdanja) koriste 'NRP' ('Non-Regional Pronunciation'); *English Pronouncing Dictionary*, koji uređuju Rouč (Roach) i dr., počev od 15. izdanja (1997) koristi 'BBC English'; Džek Vindzor Luis odavno zagovara 'GB' ('General British', Windsor Lewis 1987: 40), a taj se naziv koristi i u *Gimson's Pronunciation of English* počev od 8. izdanja (Cruttenden 2014).

Mi ćemo u ovom radu koristiti termin 'standardni britanski izgovor', ili tradicionalni naziv, 'RP'. To činimo pre svega zato što je to i dalje najprepoznatljivije ime za standardni britanski izgovor, kao i zato što ga koriste skorije empirijske studije

---

<sup>8</sup> U srpskom prevodu I. Klajna i B. Hlebca *Enciklopedijskog rečnika moderne lingvistike* (Kristal, 1999), RP je preveden kao 'prihvaćeni izgovor', a Hlebec ga u glosaru udžbenika *A Textbook of English Phonology* prevodi kao 'opšteprihvaćeni izgovor' (Hlebec 2004).

poput Fabricious (2000, 2002c, 2007), Hannisdal (2006), Wikström (2013), Badia Barrera (2015). Međutim, važno je istaći da je naziv koji se koristi odvojeno pitanje od toga kako se dati varijetet definiše. O tome više u narednom odeljku.

#### 1.1.4 Definisane standardnog britanskog izgovora

RP je, tipološki gledano, južnobritanski govor, i to konkretno jugoistočni. Trudgil navodi, osim toga, i da je izvornim govornicima ovog varijeteta nemoguće pripisati regionalnu pripadnost, te spominje ranije pomenute internatske škole:

Of course, typologically it has its origins in the southeast of England. Unlike accents from the southwest of England, for example, it is a non-rhotic accent. And unlike the accents of the north of England, it has /ɑ:/ rather than /æ/ in the lexical sets of *bath* and *dance*. The point is, however, that it is not possible to ascribe any geographical origins to a genuine native RP speaker other than that they are almost certainly British, and probably English. This peculiar lack of regionality must be due to a peculiar set of sociolinguistic preconditions, and has in fact often been ascribed to its origin in British residential, and therefore also non-regional, schools for the children of the upper-classes, the so-called Public Schools. (Trudgill 2002: 172)

I Danijel Džouns je, još u prvom izdanju *English Pronouncing Dictionary* (1917), isticao vezu ovog tipa govora i juga Engleske:

The pronunciation represented in this book is that most usually heard in everyday speech in the families of Southern English persons whose men-folk have been educated at the great public boarding-schools. This pronunciation is also used by a considerable proportion of those who do not come from the South of England, but who have been educated at these schools. (cit. u Hannisdal 2006: 14)

Dva glavna pristupa definisanju RP-ja bili bi fonološki i sociolingvistički pristup. Fonološki, koji definiše RP na osnovu konkretnih odlika, ima tu prednost da pruža

izvesnu jednostavnost i preciznost, pa odgovara potrebama nastave i opšteg, površnog opisa. Kada se zađe dublje, međutim, javljaju se problemi, jer su svi izgledi da se nijedno dvoje fonetičara neće složiti gde tačno treba povući granicu između onoga što jeste i onoga što nije RP: “No two British phoneticians are likely to agree where the line between RP and non-RP is to be drawn.” (Windsor Lewis 1985). Prosto, s obzirom da se svi varijeteti svih jezika menjaju sve vreme (Milroy 1992: 1–4, Aitchison 2001, Bybee 2015), nijedan govor, pa ni RP, nije homogeni, nevarijajući monolit (Wells 1982: 279). Dakako, koristeći fonološki pristup nemoguće je pratiti promene koje su u toku: “[i]f one excludes certain non-traditional forms from one’s data, how can one discover the ways in which the accent is changing?” (Ramsaran 1990: 180).

Sociolingvistički pristup, pak, možemo podeliti na uskosociolingvistički i opštesociolingvistički. Prvi od njih bi se bazirao na pripadnosti određenom društvenom staležu. Vels (Wells 1999) kaže: “I prefer to define RP sociolinguistically, as the pronunciation of people at the upper end of the social scale – whatever that is at any given time. From this perspective, RP gradually changes as it incorporates elements from lower down”. Slično tome, komentarišući podvrste ovog varijeteta, on kaže:

Personally, I incline towards a sociological definition of U-RP, as the accent typically used at any given time by those belonging to the English upper class (**not** the upper middle class) — the aristocracy, the peerage and landed gentry, exemplified (but not necessarily very typically) by the royal family. As such it changes over time, and has changed remarkably rapidly over my lifetime, as we can see by comparing the Queen’s pronunciation and Prince Harry’s. So my answer to the question is ‘yes’. If we still have an identifiable upper class, then by definition we still have U-RP. (Wells 2007)

Dakle, prema ovom načinu definisanja, kako god data grupa govornika govori u datom trenutku — to je RP (ili U-RP ako govorimo o višoj klasi itd).

S. Ramsaran se ne slaže s ovim pristupom, sumnjajući u mogućnost da se ovaj govor društveno definiše, te piše: “since it is [...] quite unrealistic to try to label the accent as belonging to a particular section of society, it is impossible actually to identify the accent under discussion in social terms” (Ramsaran 1990: 178). Sa ovim se slaže i

R. Hannisdal kada kaže: “RP is no longer the exclusive property of one identifiable class, and RP speakers therefore cannot be identified solely on the basis of their social background” (Hannisdal 2006: 26).

Zbog ograničenosti oba pristupa, neki istraživači, poput A. Fabrišus, pribegavaju kombinovanju: ona polazi od klasnog sociolingvističkog pristupa, uzimajući niz društvenih faktora kao kriterijum, ali potom uzima u obzir i fonološke faktore: “it was not possible to ignore linguistic criteria entirely. I established a phonemic definition of mainstream RP which I used as a check on the speakers chosen according to social and educational background” (Fabricius 2000: 78).

Ono što bismo mogli nazvati opštijim sociolingvističkim pristupom bi se ticalo uzimanja u obzir faktora kao što su govorna situacija, Belov ‘audience design’ (Bell 1984, 2001), a to nas vraća do Roučovog odabranog naziva za standardni izgovor — ‘BBC English’<sup>9</sup>. Naime, Rouč smatra da, ako se ograničimo na profesionalne spikere odrasle u Engleskoj koji čitaju vesti za kanale BBC1, BBC2, Radio 3 i Radio 4, onda postaje primetno da je i dalje u pitanju vrlo homogen izgovorni varijetet:

what I find really striking is just how little variation there is, even today. Phoneticians tend to concentrate on small deviations from an imagined norm, but for most purposes I believe there is a remarkably homogeneous body of speakers working for the BBC that provides a valuable model. (Roach 2014)

Hannisdal, slično tome, piše da je u medijima lako naći govor koji bi se opisao kao RP:

Although it is hard to find RP speakers, it is easy to find RP, as the accent is frequently heard in the broadcast media. In the newscasting genre RP still dominates as the most frequently used accent of English, [in spite] of the changing social status of the variety. Broadcast news is therefore well suited as a source for observing RP in use. (Hannisdal 2006: 125–126)

---

<sup>9</sup> Kao što smo ranije naveli, rečnik EPD, koji uređuje Rouč sa drugim autorima, od 15. izdanja, to jest od 1997. godine, koristi naziv ‘BBC English’ za ono što drugi autori nazivaju ‘RP’; međutim, još ranije su pojedini autori, da bi pobliže opisali RP, pribegavali pominjanju Bi-Bi-Sija, npr. Gimson koji ga opisuje kao „the form generally used by newsreaders of the BBC” (cit. u Hannisdal 2006: 22 [1970]).



Mi se slažemo sa ovim viđenjima, što se reflektovalo u našem odabiru korpusa za analiziranje savremenog standardnog britanskog izgovora (da ponovimo, govornici prvom eksperimentu naše studije jesu četrnaestoro spikera Bi-Bi-Sija).

Sada ćemo napraviti malu digresiju i reći nešto i istoriji odnosa Bi-Bi-Sija i standardnog izgovora. Ser Džon Rit (Reith), upravnik Bi-Bi-Sija od 1922. do 1938. godine, pomalo je uopšteno pisao o govoru na tada novom mediju:

Since the earliest days of broadcasting the B.B.C. has recognised a great responsibility towards the problems of spoken English. These are vexed but intriguing. They might have been evaded, leaving both general principles and particular words to chance. Tendencies might have been observed and either reinforced or resisted. As the broadcaster is influential, so also is he open to criticism from every quarter in that he addresses listeners of every degree of education, many of whom are influenced by local vernacular and tradition. There has been no attempt to establish a uniform spoken language, but it seemed desirable to adopt uniformity of principle and uniformity of pronunciation to be observed by Announcers with respect to doubtful words. The policy might be described as that of seeking a common denominator of educated speech. (cit. u Crystal 2004: 470)

Slično tome, Rit piše Robertu Bridžisu (Bridges), u to vreme pesniku laureatu i predsedavajućem u komitetu pod nazivom Advisory Committee on Spoken English (ACSE), koji je Rit osnovao 1926, da je načelna meta kada je reč o jeziku ona vrsta obrazovanog engleskog koja neće privući veću meru relevantne negativne kritike (“the type of educated English which can be broadcast without evoking any considerable degree of relevant adverse criticism” (cit. u Leitner 1982: 98)). Naravno, kako primećuje Fabricius (2017: 42), to je izjava koja dolazi sa izvesnog klasnog i ideološkog stanovišta.

U eseju naslova ‘RP – R.I.P.?’ u Collins & Mees (2014: 247) Dejvid Aberkrombi (Abercrombie) piše kako je to što su svi spikeri Bi-Bi-Sija govorili RP bio nužefekat opšteg kriterijuma prema kome su birani, a ne direktan razlog odnosno uslov njihovog odabira:

It has popularly been supposed that the BBC used to demand of its announcers that they speak RP, whose use the BBC promoted. ‘BBC English’ has often been used as a synonym for RP. All BBC announcers did speak RP, it is true, but in fact that was an accidental by-product of another policy: that BBC employees – administrators as well as announcers – should be of good social position, with appropriate interests and tastes. The BBC had an official whose business it was, by interview, to ensure this (he was a high-ranking ex-naval officer). The question of accent never arose; all suitable applicants naturally spoke RP. It is interesting, by the way, that Sir John, later Lord, Reith, the head of the BBC, did not speak RP (he was a Scot). There was an Advisory Committee on Spoken English to the BBC; not all of its members were RP speakers. So it is difficult to make a case for the BBC deliberately promoting RP<sup>10</sup>.

Više o istoriji Bi-Bi-Sija i RP-ja može se naći u Hannisdal (2006: 35–43), a pri razmatranju veze ta dva treba imati i na umu da, kako Bel ističe, danas ljudi u zapadnim zemljama čuju više govora iz medija nego uživo, od sagovornikâ: “People in Western countries probably hear more language from the media than they do directly from the lips of their fellow humans in conversation” (Bell 1991: 1).

Na kraju, ključan je faktor prestiža, a kako Vindzor Luis ističe neregionalan govor uvek povlači za sobom izvestan prestiž: “a fair degree of social prestige is associated with all speech which is completely non-regional” (Windsor Lewis 1985: 244).

Naravno, crte koje vremenom mogu dobiti status nadregionalnosti i prestiža često počinju kao vrlo geografski i društveno odredljive, te isprva bivaju stigmatizovane. Način na koji se može proveriti da li je neka govorna crta neregionalna jeste uvid u to da li potencijalni govornici RP-ja iz različitih regija odnosno dijalekatskih zaleđa pokazuju iste rezultate u pogledu date crte. Kao što će se videti u

---

<sup>10</sup> Naslednika pomenutog komiteta (Advisory Committee on Spoken English) predstavlja Bi-Bi-Sijeva jedinica za izgovor (BBC Pronunciation Unit), osnovana nakon Drugog svetskog rata. Međutim treba naglasiti da se Jedinica bavi pre svega izgovorom pojedinačnih reči, naročito imena, a da se ne bavi promovisanjem standardnog izgovora (akcenta) kao takvog (McArthur 2005, Sangster 2008).

odeljku u kome opisujemo prvi eksperiment, spikeri Bi-Bi-Sija čiji smo govor ispitivali doista pokazuju raznovrsno regionalno poreklo.

Nešto niže ćemo navesti neke od izgovornih promena koje se redovno navode kao tekuće u standardnom britanskom izgovoru i istaći na koje od njih će se naše ispitivanje fokusirati.

### **1.1.5 Zastupljenost RP**

Ovde ćemo se nakratko osvrnuti na to koliko je RP zastupljen među govornicima u Engleskoj<sup>11</sup>. Vels navodi cifru od oko 10% ali uz popustljivije definisanje toga šta spada u RP (Wells 1982: 118). S. Romejn kaže da je u pitanju najviše 5% stanovništva (Romaine 2000: 20). Kako Apton ističe, ti i svi slični navodi su paušalne procene, jer to pitanje niko nije temeljno, objektivno istražio (Upton 2015: 251). Tradgil (Trudgill 2002: 171–180) navodi da se brojka od 3% ukupnog stanovništva često sreće, i preuzima odgovornost za nju. Naime, Tradgil smatra da se taj procenat učestalo navodi zbog njegovih navoda u Trudgill (1974), koji su bazirani na slučajnom uzorku stanovnika grada Noriča<sup>12</sup>.

### **1.1.6 C-RP**

Kao što smo ranije naveli, studije koje empirijski proučavaju RP korisne su i za predavanje engleskog kao L2 (eng. EFL). Naime, kao što Wells (1997) kaže, u onim sredinama koje se orijentišu ka britanskom engleskom, i dalje je neophodno koristiti RP kao izgovorni model, međutim taj model se mora osavremenjivati i osvežavati u skladu sa promenama koje se u tom govoru odigravaju<sup>13</sup>.

Povezan s time je koncept nazvan ‘c-RP’ koji uvodi A. Fabrišus (Fabricius 2000, Fabricius 2002a, 2002b). C-RP (eng. construct-RP), koji stoji naspram n-RP (eng.

---

<sup>11</sup> RP funkcioniše kao izgovorni standard pre svega u Engleskoj, i donekle u Velsu, što nije slučaj sa Škotskom i Severnom Irskom: „RP does not enjoy the same tacit status in Scotland as it does in England and Wales; a Scottish accent can be prestigious in a way that a local English accent is not“ (Wells 1982: 393).

<sup>12</sup> Tradgil je sačinio slučajni uzorak od 50 stanovnika Noriča, a od njih je prema Tradgilu samo jedan govorio RP (dakle 2%). Tradgil onda uzima u obzir potencijalne greške u pravljenju uzorka, kao i to da u drugim gradovima može biti manje ili veći procenat govornika ovog varijeteta, i na kraju zaključuje: “In the end, I decided that 3 per cent was approximately correct, but if anybody wishes to say that we should raise the figure to, say, 5 per cent, I would have no objection” (Trudgill 2002: 172).

<sup>13</sup> Uvek treba imati na umu da standardni varijetet, u ovom slučaju standardni izgovor, podleže stalnoj varijaciji i promeni, kao i svaki drugi jezički varijetet (Hannisdal 2006: 2).

native-RP), odnosno model koji koristimo pri podučavanju jeste konstruiran, veštački, ali da bi bio koristan i smislen mora biti u stalnoj vezi sa izvornim, organskim varijetatom:

When we talk about ‘changes in RP’, then, we are talking about two related, but separate, processes: change in n-RP or change in c-RP. The former is change in speech or pronunciation production by successive generations, while the latter represents changes in language norms, in notions of correctness, and even in language attitudes more generally over time. Clearly the two processes of change are related, but must be considered separately. (Fabricius 2002a: 359)

The two processes are related, but separate. The former is change in language form over time, the latter change in language evaluation or attitude over time. The former is an object for sociolinguistic observation in the classic Labovian sense, the latter may also be explored, but other means are necessary. [...] Successive waves of change in the forms of n-RP gradually become part of c-RP. (Fabricius 2002b: 119)

Empirijske studije, poput naše, koje ispituju n-RP, na taj način pomažu da se c-RP održi savremenim i aktuelnim.

## **1.2 Vokali**

### **1.2.1 Definicija i akustičko ispitivanje**

Kako Kratenden navodi, termini ‘vokal’ i ‘konsonant’ mogu imati dva tipa definicije. Prva je fonološka, i ona definiše konsonante kao segmente koji se u datom jeziku nalaze na obodima slogova, dok su onda vokali oni segmenti koji se mogu naći u centru slogova. S druge strane, ako se pokuša pobliže odrediti priroda glasova koji se u tim pozicijama nalaze, ulazimo u vode fonetske definicije; tako kao primer Kratenden navodi definiciju prema kojoj vokali moraju biti medijalni (vazduh mora izaći niz sredinu jezika, a ne sa strane, što isključuje lateral [l]), moraju biti oralni (vazduh mora izaći kroz usta, što isključuje nazale poput [n]), moraju se proizvesti bez frikcije (što isključuje frikative poput [s]) i moraju biti kontinuantni (što isključuje plozive poput [p]);

sve glasove koje ovakva definicija isključuje smatrali bismo onda konsonantima (Cruttenden 2014: 27).

Slično tome, Ladefoged i Džonson prosto kažu da su vokali oni glasovi tokom čije produkcije artikulatori nisu mnogo blizu jedan drugog, te vazдушna struja može prolaziti relativno nesmetano (Ladefoged & Johnson 2011: 19).

Pajk je prvi uveo dodatnu podelu na vokoide i kontoide, pri čemu je vokoid centralni rezonantni oralni glas (eng. central resonant oral), a vokal je onda definisan kao slogotvorni vokoid (Pike 1943). To je, u praksi, kako navode Ladefoged i Madison (Ladefoged & Maddieson 1996: 281), vrlo slično fonološkoj definiciji koju Čomski i Hale nude u *The Sound Pattern of English* (Chomsky & Halle 1968), gde je vokal definisan kao segment sa obeležjima [+slogotvoran, -konsonant], a [-konsonant] poseduju svi glasovi koji nemaju centralnu prepreku u oralnom traktu.

Kada je reč o odlikama vokala, postoji visina tona, to jest frekvencija osnovnog tona ( $F_0$ ), koja zavisi od pulsiranja glasnih žica; nevezano za nju, postoje i dodatne frekvencije nadtonova koje zavise od oblika duplji koje rezoniraju u glasovnom traktu. Kvalitet vokala zavisi upravo od tih nadtonova. Do dodatnih frekvencija dolazi tako što se većina akustičke energije prilikom govora emituje sa usana, a manji deo se reflektuje nazad u glasovni trakt; ta dodatna energija pojačava osnovnu energiju na nekim frekvencijama a umanjuje na drugim, u zavisnosti od dužine i oblika glasovnog trakta (Ladefoged & Johnson 2011: 21, 187–188).

Pojačane delove spektra nazivamo formantima a za vokale u ljudskom govoru bitna su prva tri formanta (Petrović i Gudurić 2010: 88–90).

Iz istorijske perspektive, prvi koji je otkrio ovu odliku vokala bio je Robert Willis (Willis, 1829), koga su eksperimenti sa trskom koja vibrira u cevi doveli do zaključka da je svaki vokal moguće odrediti pomoću dve akustičke odlike (koje su odgovarale frekvenciji same trske u njegovom eksperimentu i rezonantnom tonu cevi). Na Vilisov rad se nadovezuje Herman Helmholtz (Helmholtz) a potom i Alegzander Bel (Bell) i drugi. Međutim, tek se nakon 1945. godine sa dostupnošću zvučnog spektrografa pojavljuju radovi — Essner (1947), Joos (1948) i Potter i Peterson (1948) — koji povezuju frekvencije formanta sa tradicionalnim opisima vokala pomoću dijagrama, odnosno koji pokazuju na koji način su prva dva formanta,  $F_1$  i  $F_2$ , u vezi sa kvalitetom vokala, to jest stepenom otvorenosti odnosno zatvorenosti, te stepenom zadnjosti

odnosno prednjosti (posteriornosti i anteriornosti) vokala na tzv. vokalskom četvorouglu, prostoru omeđenom kardinalnim vokalima (Ladefoged 1967: 72–73, Harrington & Cassidy 1999: 61).

Način na koji frekvencije formanta koreliraju sa kvalitetom vokala je sledeći: frekvencija prvog formanta, F1, obrnuto je proporcionalna visini vokala (zatvoreni vokali imaju niži F1 od otvorenih vokala) (Ladefoged & Johnson 2011: 196).

Situacija sa F2 je nešto kompleksnija — premda prednji vokali imaju više frekvencije F2 od zadnjih, na vrednosti ovog formanta utiče i stepen labijalizovanosti vokala, a taj se uticaj donekle može otkloniti ako kao korelat pozicije vokala na horizontalnoj osi posmatramo razliku između prvog i drugog formanta (F2-F1); u tom slučaju, što su formanti bliži jedan drugom po vrednosti, odnosno što je ova razlika manja, to je vokal više pozadi (Ladefoged & Johnson 2011: 196, 198; Yavas 2011: 103). S obzirom, dakle, da taj parametar, razlika F2-F1, češće bolje korelira sa time koliko je vokal napred ili pozadi nego prosta vrednost F2, neki autori i na vokalskim dijagramima vole da koriste F2-F1 kao horizontalnu osu, umesto uobičajenog F2 (Ladefoged & Maddieson 1990, Hayward 2000: 308–309, Zsiga 2013: 136–137). Iz ovog razloga ćemo uključiti i ove vrednosti kasnije, prilikom predstavljanja rezultata naše prvog eksperimenta.

Frekvencija trećeg formanta, F3, uglavnom nije bitna za određivanje vokala engleskog (osim rotacizovanog vokala u rečima poput *bird* u rotičnim varijetetima, te je stoga nismo uzeli u obzir u našoj studiji<sup>14</sup>).

### 1.2.2 Vokalski dijagrami

Mnogi od autora koji su se bavili opisom vokala tokom 17. 18. i 19. veka<sup>15</sup> mislili su da pružaju artikulatorni opis, koji se ticao pozicije jezika tokom izgovaranja vokala, dok su zapravo pružali prilično dobar auditorni opis, odnosno precizno klasifikovali kako čujemo i percipiramo date vokale (Ladefoged 1967: 68).

---

<sup>14</sup> “This formant has very little function in distinguishing the vowels shown. For all English vowels, with one notable exception, the third formant frequency can be predicted fairly accurately from the frequencies of the first two formants. The exception is the vowel in most forms of American English *bird*.” (Ladefoged & Disner 2012: 46).

<sup>15</sup> Kraći pregled v. u Ladefoged (1967: 62–71).

To da pomenuti opisi ne odgovaraju dobro realnoj poziciji artikulatora saznalo se tek sa pojavom rendgenskih snimaka glasovnog trakta prilikom govora, pa tako Rasel (Russell 1928) kritički kaže kako „fonetičari razmišljaju o akustičkoj činjenici i koriste fiziološku fantaziju da iskažu svoju zamisao“ („phoneticians are thinking in terms of acoustic fact and using physiological fantasy to express the idea“) (cit. u Ladefoged 1967: 72). Nekoliko decenija kasnije, Ladefoged nešto pomirljivije piše „deluje verovatno da neki od naših utisaka vezanih za kvalitet vokala prosto bolje odgovaraju akustičkim merenjima nego artikulacionim podacima“ („it does seem probable that some of our auditory impressions of vowel quality may be more simply correlated with acoustic measurements rather than with articulatory data“) (Ladefoged 1967: 72). Slično tome, prikazujući vokale iscrtane na dijagramu prema akustičkim merenjima, Ladefoged i Dizner ističu razvedenost njih i artikulacionih podataka: „You may recall from that earlier chapter that these data points are formant frequency values, measured from spectrograms, and have nothing to do with X-rays” (Ladefoged & Disner 2012: 132).

Najpoznatiji od ranije pomenutih „artikulacionih“ a zapravo auditornih opisa vokala, odnosno sistema za opis vokala, jeste sistem kardinalnih vokala Danijela Džounsa<sup>16</sup> (Jones 1917), koji se i danas učestalo koristi (Slika 1). Kako Ladefoged ističe, Džouns je smatrao da kardinalni vokali, to jest njihova produkcija, ne mogu naučiti iz pisanih opisa, već se moraju naučiti usmenim putem od predavača koji ih već zna (cit. u Ladefoged 1967: 76).

---

<sup>16</sup> Mada o poreklu koncepta kardinalnih vokala Aberkrombi navodi sledeće: „The *idea* of cardinal vowels was put forward by Ellis, the *word* ‘cardinal’ by Bell, and Henry Sweet, too, spoke of ‘cardinal vowel positions’. But only Daniel Jones produced a fully worked out system“ (Abercrombie 1985: 17–18).

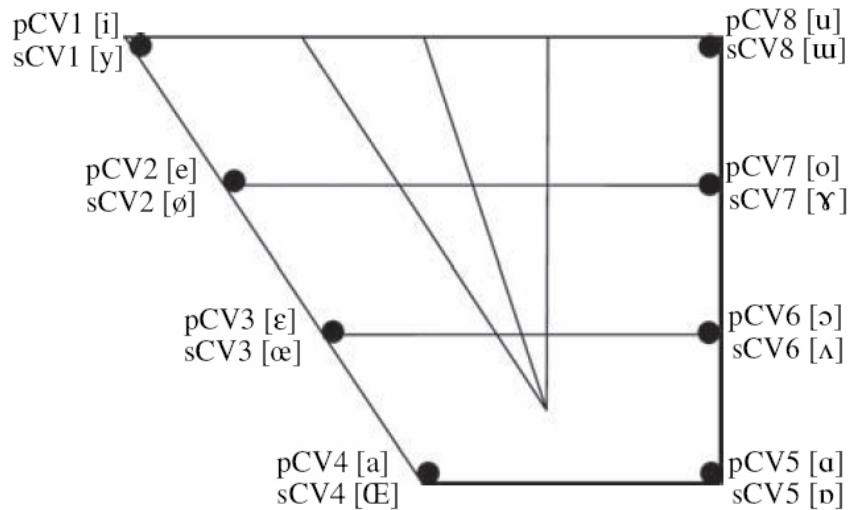

Slika 1 Tipičan prikaz sistema primarnih i sekundarnih kardinalnih vokala (Ashby 2011: 87)

Maločas pomenuta razlika između položaja jezika tokom artikulacije kardinalnih vokala i njihovog položaja na dijagramu mogu se videti ako uporedimo Sliku 2 s jedne strane (realno artikulaciono stanje), i naspram toga Slike 3 i 4 (dijagrami dobijeni akustičkim merenjem formanta vokala).

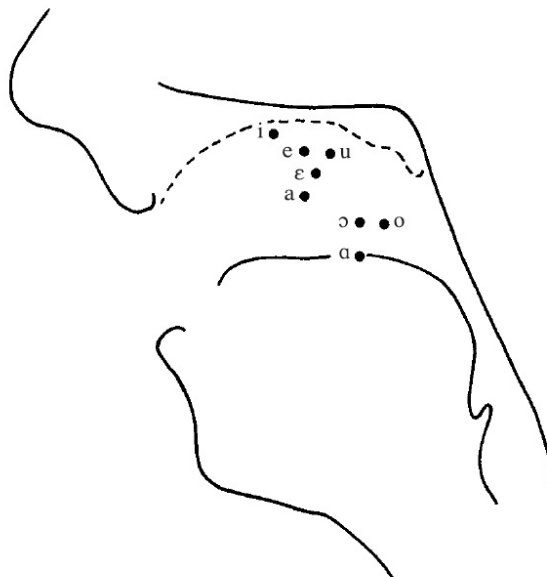

Slika 2 Položaj jezika pri izgovoru kardinalnih vokala, na osnovu rendgenskih snimaka (Ladefoged & Johnson 2011: 221)



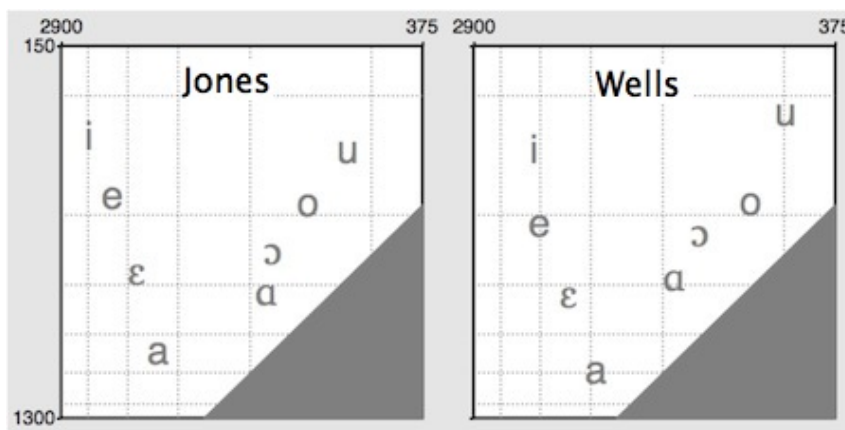

Slika 3 Dijagram akustički izmerenih kardinalnih vokala u izgovoru Danijela Džounsa i Džona Velsa (Lindsey 2013)

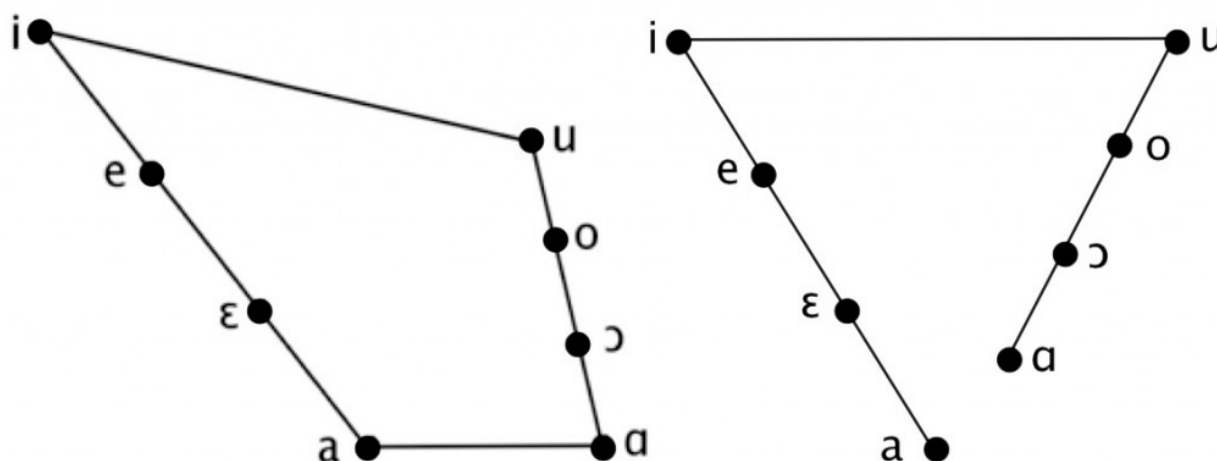

Slika 4 Desno je Lindzijeva reshematizacija Džounsovih kardinalnih vokala (levo, kao u npr. Jones 1956), tako da raspored više odgovara akustičkim podacima, odnosno uzimajući u obzir stanje kod nas prikazano na Slici 3 (Lindsey 2012a)

Raspored vokala na slikama iznad treba imati na umu kasnije, jer ćemo rezultate naših akustičkih merenja vokala predstaviti na dijagramu, a potom predložiti nove simbole za fonemsku transkripciju standardnog britanskog izgovora.

### 1.2.3 Normalizacija vokala

Budući da različiti ljudi imaju glasovne organe različitih veličina, vokali koji slušaocu zvuče isto, odnosno kao da su istog kvaliteta, mogu imati dosta različite vrednosti formanta izražene u hercima (naročito su uočljive razlike između muških i ženskih govornika, što se može videti na Slici 5). Ljudski auditorni sistem poseduje mehanizme

koji nam omogućuju da zanemarimo ove fiziološke razlike. Da bi istraživači mogli upoređivati izmerene vokale različitih govornika, sirove frekvencije moramo normalizovati<sup>17</sup> (Thomas & Kendall 2007c, Thomas 2013: 111).

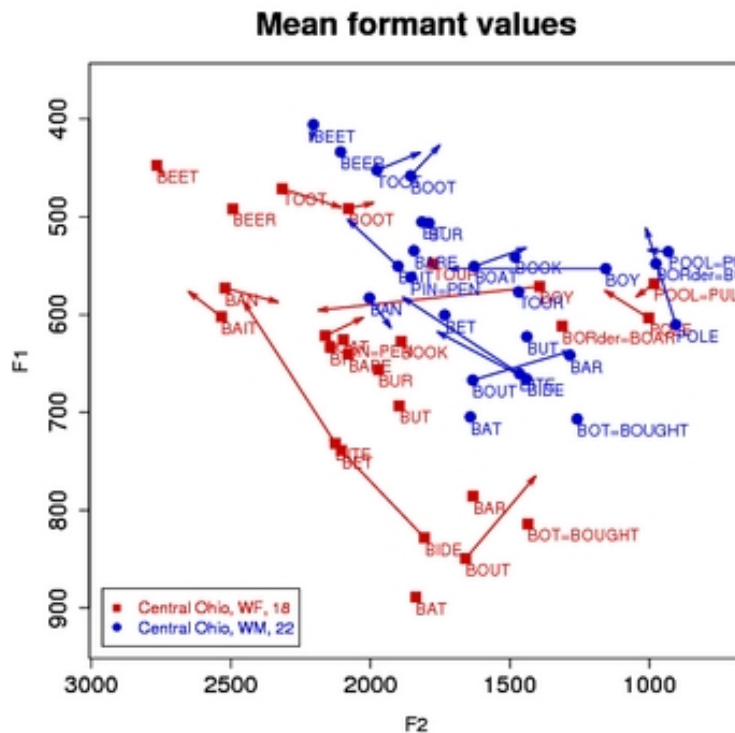

Slika 5 Nenormalizovani vokali muškog i ženskog govornika istog varijeteta (Thomas & Kendall 2007c)

Postoji više matematičkih metoda za normalizaciju vokala<sup>18</sup> (v. pregled i poređenje u Thomas & Kendall 2007b, Adank et al. 2004, Flynn 2011), a jedna od glavnih podela tiče se toga da li dati metod koristi samo podatke svojstvene jednom vokalu pri

<sup>17</sup> Često se navode četiri opšta cilja normalizacije, uz napomenu da su različite metode normalizacije u različitoj meri uspešne u tim ciljevima (Fabricius et al. 2009: 415, Thomas 2013: 112):

1. Smanjivanje međugovorničkog variranja koje je posledica fizioloških razlika.
2. Očuvanje međujezičkih i međudijalekatskih razlika u kvalitetu vokala.
3. Razlikovanje kontrastirajućih vokala pojedinačnog jezika/dijalekta, tj. očuvanje fonoloških distinkcija.
4. Modeliranje ljudske percepcije vokala, tj. kognitivnih procesa koji omogućuju ljudima da automatski normalizuju vokale.

<sup>18</sup> Bark Difference Metric (Syrdal & Gopal 1986), dve Nirijeve metode (Nearey 1 i Nearey 2; Nearey 1978, Adank et al. 2004), metoda iz ANAE (Labov et al. 2006; u pitanju je Nirijeva metoda modifikovana tako da bude ekstrinzična govorniku), metoda D. Vota i A. Fabrišusa (Watt & Fabricius 2002), Lobanovljeva metoda (Lobanov 1971), kao i prosto pretvaranje herca u barke, mele ili prema ERB skali (eng. Bark, mel, ERB (Equivalent Rectangular Bandwidth)), što su mere koje više odgovaraju ljudskoj percepciji nego herci (Harrington & Cassidy 1999: 18–19, Flynn 2011: 3).

normalizaciji njegovih vrednosti, ili uzima u obzir i podatke vezane za druge vokale istog govornika (najčešće podatke o najperiferinijim vokalima, tj. onima koji omeđuju vokalski prostor); engleski termin za prvu vrstu metoda normalizacije jeste 'vowel-intrinsic' a za drugu 'vowel-extrinsic' (Adank et al. 2004: 3099). Druga bitna podela tiče se toga da li metod koristi samo podatke o vokalima datog govornika da normalizuje njegove vokale, ili koristi i podatke od čitave grupe govornika; engleski termini su u ovom slučaju 'speaker-intrinsic' i 'speaker-extrinsic'.

Mi ćemo koristiti metodu koju je prvobitno predložio Lobanov (1971), zato što je redovno ocenjena kao najbolja ili među najboljima (Thomas & Kendall 2007b, Adank et al. 2004, Clopper 2009, Flynn 2011), zašto što je redovno srećemo u savremenim ispitivanjima vokala<sup>19</sup>, a posebno zato što je koriste akustičke studije standardnog britanskog izgovora, Ferragne & Pellegrino (2010) i Wikström (2013), sa kojima ćemo porediti naše rezultate.

Lobanovljev metod koristi sledeću formulu:

$$FN_n [V] = (Fn[V] - MEAN_n) / S_n$$

$FN_n[V]$  predstavlja normalizovanu vrednost  $Fn[V]$  gde je  $n$  formant vokala  $V$ ;  $MEAN_n$  je prosečna vrednost za formant  $n$  kod datog govornika, a  $S_n$  je standardna greška za govornikov formant  $n$  (Thomas & Kendall 2007b).

Normalizaciju smo vršili onlajn paketom NORM (Thomas & Kendall 2007a).

### 1.3 Vokalski sistem standardnog britanskog izgovora

RP ima vokalski sistem koji sačinjava 20 distinktivnih fonema i tradicionalno se predstavlja na sledeći način (Wells 1982: 120):

KIT, *happY* /ɪ/

DRESS /e/

TRAP /æ/

LOT, CLOTH /ɒ/

---

<sup>19</sup> Npr. Clopper et al. 2005, Dodsworth 2008, Cheshire et al. 2011, Hall Lew et al. 2011, Jacewicz et al. 2011, Labov et al. 2013, Fruehwald 2013, Risdal & Kohn 2014, Hall Lew 2015, Holmes-Elliott & Smith 2015, Kirtley et al. 2016 itd.

STRUT /ʌ/  
 FOOT /ʊ/  
 NURSE /ɜː/  
 FLEECE /iː/  
 FACE /eɪ/  
 PALM, BATH, START /ɑː/  
 THOUGHT, NORTH, FORCE /ɔː/  
 GOAT /əʊ/  
 GOOSE /uː/  
 PRICE /aɪ/  
 CHOICE /ɔɪ/  
 MOUTH /aʊ/  
 NEAR /ɪə/  
 SQUARE /ɛə/  
 CURE /ʊə/  
*letter, comma* /ə/

Kroz rad ćemo koristiti kao imena vokala gorenavedena imena standardnih leksičkih setova (koja se tradicionalno pišu u kapitaliku (eng. small capitals); dakle ne 'dress', ni 'DRESS', već 'DRESS'), koje je prvobitno predložio Dž. Vels u Wells (1982). Velsova ideja bila je da izabere jednu ključnu reč koja bi predstavljala grupu reči koje dele istu fonemu u naglašenom slogu: „set of keywords, each of which [...] stands for a large number of words which behave the same way in respect of the incidence of vowels in different accents“<sup>20</sup> (1982: 119–120). Vels ih naziva „standardnim“ zato što ih je bazirao na dvama referentnim govorima, a to su RP i GA, odnosno standardni britanski i standardni američki izgovor. U poslednje tri decenije su Velsovi setovi postali vrlo uobičajeni, pre svega među dijalektolozima i sociolingvistima koji se bave engleskim jezikom (kao i onima koji rade s glumcima na izgovoru, tzv. voice and dialect coaches).

---

<sup>20</sup> Vels je nazive setova birao tako da omogući što veću jasnoću, što znači da je npr. izbegavao reči kao što je npr. *beat* jer bi se u govoru mogla, u zavisnosti od dijalekta, pomešati sa *bait* ili *bit*; isto tako, Vels se trudio da bira reči koje se završavaju bezvučnim alveolarnim ili dentalnim konsonantom, kako bi smanjio alofonski efekat mesta tvorbe pratećeg glasa (Wells 1982: 123).

Vels je danas sklon tome da veruje da će u budućnosti biti upamćen pre svega po njima (Wells 2010b).

Ako pogledamo najskorija izdanja dvaju dominantnih rečnika izgovora (*Longman Pronunciation Dictionary* 2008 i *English Pronouncing Dictionary* 2011) videćemo da su razlike kada je reč o fonemskim simbolima u odnosu na gornju šemu iz Wells (1982) minorne: vokal u poziciji happy se transkribuje pomoću 'i' (premda se autori slažu da nije u pitanju zasebna fonema), a za vokal SQUARE se koristi /eə<sup>21</sup>/.

### 1.3.1 Promene u vokalima standardnog britanskog izgovora

Dž. Vels smatra da je veći deo inovacija koje su postale deo standardnog britanskog izgovora tokom poslednjih pet vekova ponikao u vernakularu Londona: “many, perhaps most, of the innovations that have come into RP over the last five hundred years seem to have originated in popular London speech<sup>22</sup>” (Čubrović 2009: 168). Gimson je takođe isticao južne, odnosno još konkretnije, jugoistočne korene standardnog britanskog izgovora: “what has remained constant is RP’s regional base: its characteristic phonological features have always been those of the south-eastern region of England” (1984: 47). Nolan (1999: 86) navodi kako RP sačinjava fonološki kontinuum sa jugoistočnim govorima, što se ne može reći za severne govore<sup>23</sup>. Međutim, u tom slučaju odlike ovog varijeteta koje su izvorno bile samo južne vremenom su postale regionalno neutralne i široko rasprostranjene.

Moglo bi se reći da fonetsko-fonološka inovacija može doživeti neku od sledećih sudbina: može ostati vezana za određeni region u kome se prvobitno pojavila i na duži period ostati odlika samo tog regiona; može se pojaviti, opstati relativno kratko i

---

<sup>21</sup> Mada kao što ćemo nešto niže navesti, sve više autora prelazi na novi simbol usled podmakle monoftongizacije ovog vokala.

<sup>22</sup> Up. Wells (1982: 118): „By the end of the [twentieth] century [...] some new non-localizable but more democratic standard may have arisen from the ashes of RP: if so, it seems likely to be based on popular London English“.

<sup>23</sup> Mada Dejvis i dr. (Davis et al. 2004) navode govornike iz Lidsa snimljene 1960-ih godina koji su ispoljavali crte koje će kasnije ući u savremeni RP, te predlažu da možda poreklo novijih odlika standardnog britanskog izgovora ipak leži u određenom segmentu društva a ne u određenom regionu (budući da je Lids tipičan predstavnik severa Engleske): “Given these data, we would like to suggest, albeit tentatively, that changes in today’s RP might well be social in origin rather than regional”.

potom potpuno iščeznuti<sup>24</sup>; i na kraju može se proširiti i na ostale regione, društvene staleže i stilove govora, te postati i deo nadregionalnog, standardnog govora<sup>25</sup>.

Sada ćemo navesti glavne promene koje se tiču vokala koje su primećene u standardnom britanskom izgovoru tokom 20. veka, a koje su obuhvaćene našim istraživanjem (nakon toga se nakratko osvrćemo i na promene koje nisu obuhvaćene našim istraživanjem). U ovom odeljku ćemo se osvrnuti na opise pružane u štivu udžbeničkog tipa, a rezultate drugih akustičkih istraživanja ćemo kasnije navoditi naporedo sa rezultatima našeg ispitivanja.

### 1.3.1.1 GOAT

Vokal u rečima kao što su ‘know’, ‘goat’, ‘home’ bio je u ranom savremenom engleskom dugi monoftong [o:]<sup>26</sup>. On je podlegao diftongizaciji oko godine 1800. i dao [ou], što je i dalje aktuelna varijanta u većini varijeteta severnoameričkog engleskog (Wells 1982: 193). Nukleus diftonga je potom bivao sve više prednji i manje labijalizovan, te je do kraja 19. veka dospelo do vrednosti [jø]. Ovaj trend se nastavio sve dok vokal nije dostigao (za manji broj govornika, pretežno podtipa koji Vels naziva ‘U-RP’) vrednost [ɛ̃j], i onda krenuo unazad, što znači da je tokom većeg dela 20. veka glavna neupadljiva realizacija u standardnom britanskom izgovoru bila [əʊ] (Cruttenden 2014: 146–147, Windsor Lewis 1995). Danijel Džouns je tokom čitavog radnog veka zadržao simbol koji je reflektovao viktorijanski vokal zadnjeg reda, /ou/, te je rečnik EPD prešao tek 1967. godine, pod Gimsonovim uredništvom, na /əʊ/.

Međutim, nas više od aktuelne pozicije nukleusa ovog diftonga, koji se izgleda stabilizovao, zanima pozicija mete, to jest fonetska vrednost glajda, odnosno kvalitet drugog dela ovog diftonga. Naime, Krattenden (Cruttenden 2014: 147) navodi kao “vrlo

---

<sup>24</sup> Kao jedan primer možemo navesti delimično stapanje fonema /w/ i /v/ u londonskom vernakularu 19. veka, što je po svemu sudeći regionalna odlika koja nije opstala do početka 20. veka (Wells 1982: 333, Mugglestone 2006: 288)

<sup>25</sup> Istina, postoje slučajevi gde se crta govora može okarakterisati kao nadregionalna, ali je dosledno i nedvosmisleno nestandardna — na primer izostavljanje /h/ (eng. h-dropping) prisutno je u gotovo svim varijetetima engleskog engleskog, pri čemu je, bar danas, svuda stigmatizovana, a nije u procesu promene statusa odnosno vertikalnog širenja kroz društvene staleže, ili prodora u pažljivije stilove govora (Wells 1982 253–255, Milroy 1992: 137–145).

<sup>26</sup> To rano savremeno /o:/ potiče iz sledećih izvora: od srednjoengleskog /ɔ:/ koje je poteklo ili od staroengleskog /ɑ:/ (*bān, stān, hām* itd.) ili od staroengleskog /o/ putem srednjoengleskog duljenja u otvorenim slogovima (/‘nosu/ > /‘nozə/ > /‘nɔːzə/, savremeno ‘nose’); od srednjoengleskog /ou/ koje je imalo više staroengleskih izvora: [oʏ] u *boga* ‘bow’, [o:ʏ] kao u *plōgas* ‘plows’, /o:w/ kao u *grōwan* ‘grow’, [ɑ:ʏ] kao u *āgan* ‘own’, ali i /ɑ:x/ kao u *dāh* ‘dough’, i /ɑ:w/ kao u *cnāwan* ‘know’ (Lass 1992: 49–50).

skoru pojavu” pomeranje mete ka napred tj. [əʊ], baš kao što se monofonzi FOOT i GOOSE pomeraju ka prednjem delu vokalskog prostora (Slika 6). S druge strane, Vels, pišući ranije (Wells 1982: 146, 294), ne spominje ovu promenu.

Kolins i Mes (Collins & Mees 2014: 107–108) samo navode varijantu [əʊ], ali dodaju da „mnogi govornici NRP-ja sada imaju više prednju artikulaciju“ (podsećamo da oni koriste 'NRP', 'Non-Regional Pronunciation', umesto 'RP'). Apton (Upton 2004: 225), po pravilu držeći se konzervativnijih varijanti, samo navodi da se glajd vokala GOAT kreće u pravcu monoftonga FOOT „što daje [əʊ]“. Kod Rouč i dr. u EPD 18<sup>27</sup> strelica glajda se kreće direktno naviše od centra, dok se u Roach (2004) strelica kretala unazad (Slika 8). Hjuž i dr. (Hughes et al. 2012: 53) ne komentarišu kvalitet glajda, a na dijagramu strelica se od startnog [ə] kreće manje-više pravo nagore, sa blagim otklonom ulevo (što bi reflektovalo umerenu dozu pomeranja glajda ka napred, mada kao što smo rekli autori to ne komentarišu eksplicitno) (Slika 7).

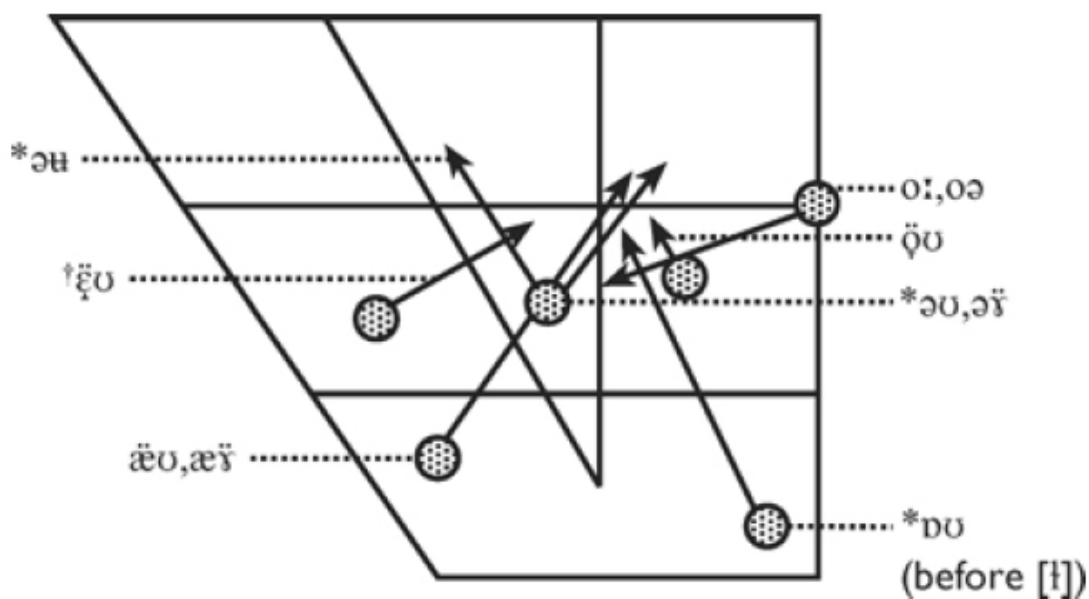

Slika 6 Vokal GOAT (zvezdicom su obeležene vrednosti za RP/GB) (Cruttenden 2014: 147)

<sup>27</sup> Osamnaesto izdanje rečnika *English Pronouncing Dictionary* (Jones 2011).

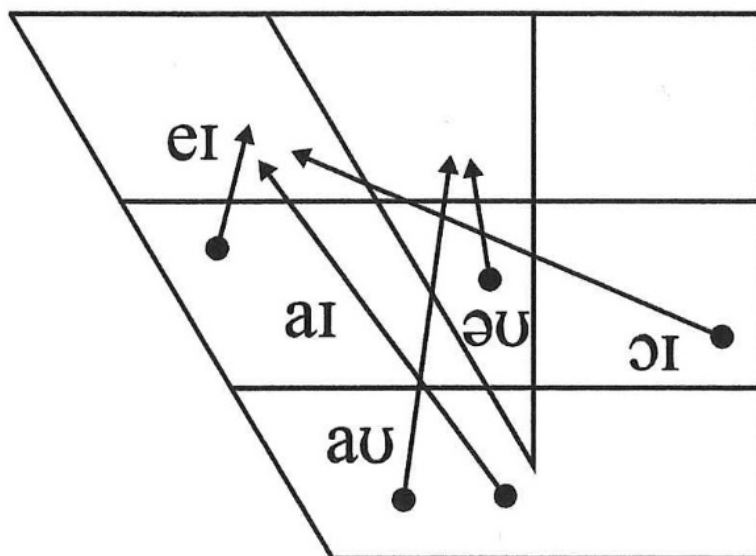

Slika 7 Diftonzi u RP-u (Hughes et al. 2012: 53)

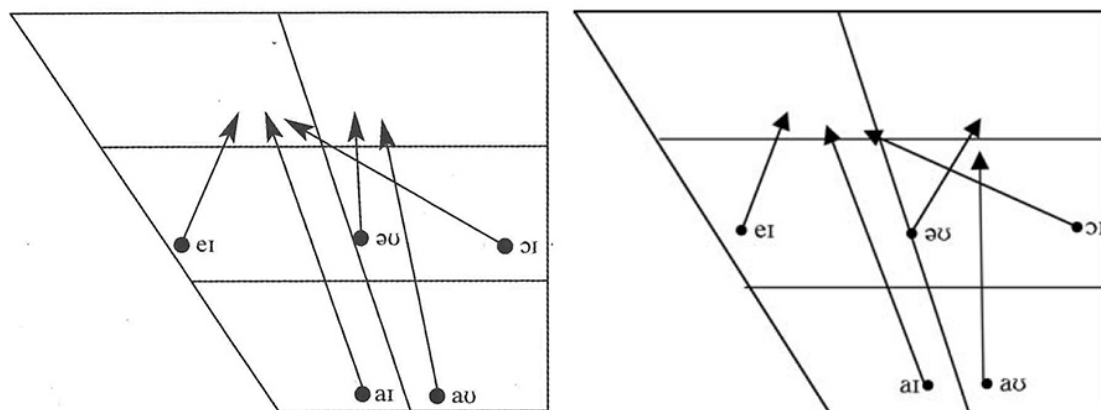

Slika 8 Diftonzi RP-ja u Roach 2004 (desno) i Jones (2011: vii) (levo)

### 1.3.1.2 GOOSE

Tokom čitavog perioda ranog savremenog engleskog ovaj monoftong je bio vokal zadnjeg reda, [u:]<sup>28</sup>. On se potom tokom većeg dela 20. veka pomerao ka prednjem delu vokalskog prostora (Gimson 1962, Wells 1982, Wells 1997). Gimson ga je opisao kao

<sup>28</sup> Iz istorijske perspektive, izvori ovog vokala su sledeći: s jedne strane tu je srednjoenglesko /o:/ koje je poteklo od staroengleskog /o:/ kao u *tōþ* 'tooth', i od staroengleskog /u/ putem srednjoengleskog duljenja u otvorenim slogovima; s druge strane tu su tri diftonga koji su svi na kraju postali ili /ju:/ ili /u:/; to su: 1) /iu/ (ili u francuskim pozajmljenicama *blue*, *fruit*, *rule*, ili od staroengleskog /i:w/ kao u *nīwe* 'new' ili *trīewþ* 'truth'), 2) /eu/ (ili u francuskim pozajmljenicama poput *pewter* ili od staroengleskog /e:ow/ kao u *hrēowan* 'rue'), 3) /ɛu/ u rečima koje su imale staroenglesko /æ:aw/ kao *scrēawa* 'shrew', *dēaw* 'dew' itd. (Lass 1992: 50–51).



„zatvoren vokal zadnjeg reda, ali je podignutost jezika opuštenija u odnosu na najzatvoreniju poziciju i unekoliko ispred istinske zadnje pozicije“<sup>29</sup>. Vels (Wells 1982: 147) za ovaj vokal kaže da je „relativno dug zatvoren vokoid zadnjeg reda, često sa izvesnim stepenom diftongizacije [ou] tipa“. Nakon ovog Velsovog komentara ćemo napomenuti da naše akustičko istraživanje nije ispitivalo stepen diftongizacije vokala FLEECE i GOOSE, ali da smatramo da je to interesantno pitanje kojim se valja pozabaviti, te dobar kandidat za naknadno istraživanje istog materijala). Vindzor Luis kaže:

Hardly anyone in the English-speaking world used a fully back version of /u:/ the *too* vowel like a Spanish speaker's [u] [...] But a very large proportion especially of younger speakers in England acquired very markedly advanced and weakly if at all rounded values, making *too true* much more like *tee tree* than it was in more conservative accents. (Windsor Lewis 1995)

Apton (Upton 2004: 225) za ovaj vokal navodi sledeće: “In all forms this is a long high back vowel with lip rounding. The characteristic point of RP articulation is slightly relaxed from fully raised, and also somewhat advanced, with fronting becoming evident among many speakers, especially the young”. Rouč i dr. daju dosta konzervativnu vrednost u EPD 18, odnosno GOOSE je na njihovom dijagramu dosta pozadi, a ista je situacija i u Roach (2004) (Slika 9).

Kratenden (Cruttenden 2014: 133) navodi da se dva tipa izgovora ovog vokala javljaju standardnom izgovoru: (i) centralizovaniji monoftong [ü:] ili sa delabijalizacijom [y̠:]; i (ii) kratak diftong [ou] ili sa delabijalizacijom [ɨ̠ü].

---

<sup>29</sup> “...a back close vowel, but the tongue raising is relaxed from the closest position and is somewhat advanced from true back” (Gimson 1962: 114).

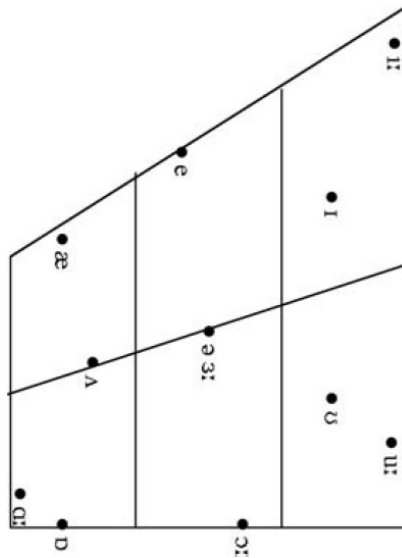
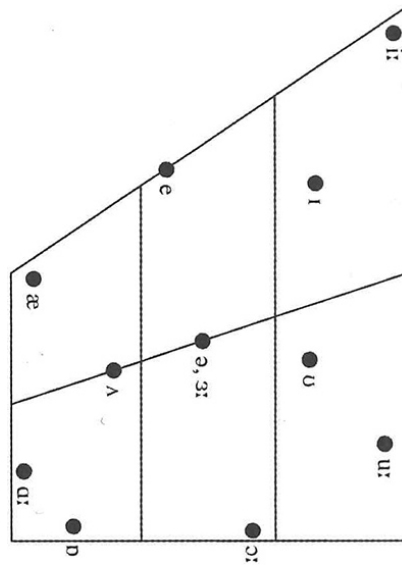

Slika 9 Monoftonzi RP u Roach 2004 (desno) i Jones (2011: vii) (levo)

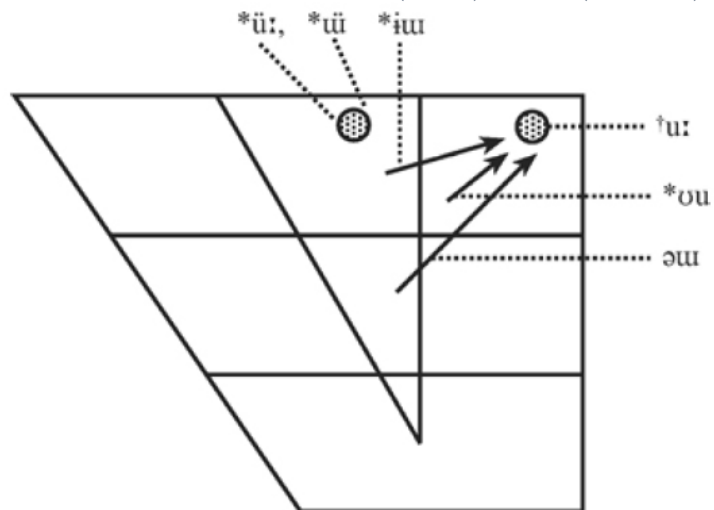

Slika 10 Vokal GOOSE (RP/GB vrednosti su obeležene zvezdicom) (Cruttenden 2014: 133)

Kolins i Mes (Collins & Mees 2014: 104) daju dijagram na kom je ovaj vokal tek na trećini puta od zadnjeg ka prednjem delu vokalskog prostora, mada dodaju da se među mnogim standardnim govornicima upečatljiva promena dogodila, čime je ovaj vokal postao znatno više prednji i delabijalizovan (2014: 106).

Hjuz i dr. (Hughes et al. 2012: 48) pokazuju najviše prednji položaj od svih autora. Na njihovom dijagramu ovaj vokal je na oko 70% razdaljine između vokala koji je skroz pozadi i vokala koji je najviše napred.

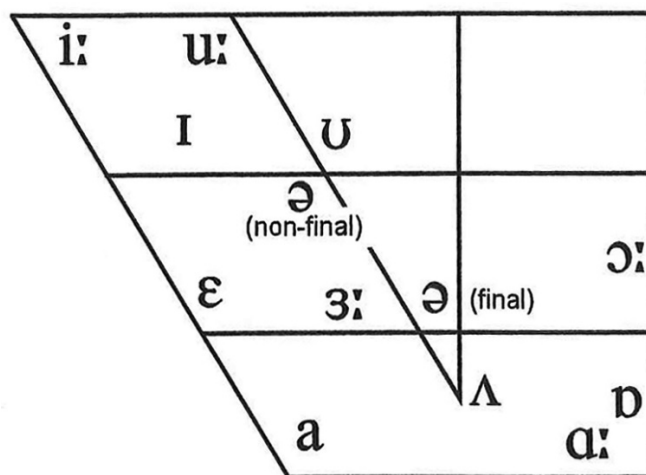

Slika 11 Položaj monoftonga karakterističan za savremeni RP (Hughes et al. 2012: 48)

Cilj našeg istraživanja u pogledu ovog vokala biće dakle da utvrdimo u kojoj meri je uznapredovao tzv. GOOSE-fronting, odnosno pomeranje ovog dugog monoftonga.

### 1.3.1.3 FOOT

Ovaj vokal<sup>30</sup> deluje kao da načelno prati kretanje vokala GOOSE. Tako Vels za njega isprva kaže da je relativno kratak, opušten vokoid, i velikoj meri zadnjeg reda i zatvoren, [ʊ] (Wells 1982: 133). Međutim nešto kasnije, Vels o FOOT i GOOSE piše:

Traditionally classified as back and rounded, these vowels are not only losing their liprounding but also ceasing to be very back. Thus *spoon*, conservatively

<sup>30</sup> Istorijски izvor ovog vokala je prvobitno srednjoenglesko /u/ (poteklo od staroengleskog /u/ i starofrancuskog /o/, kao i manje grupe reči sa staroengleskim /y/), mada se većina reči sa srednjoengleskim /u/ otepcila da formira leksički set STRUT (Dobson 1957: 572, 583); međutim potom su se ovom leksičkom setu, putem skraćivanja, pridružile neke reči koje su imale srednjoenglesko /o:/ koje bi inače završile u setu GOOSE (npr. *good, foot, look*) (Lass 1999: 90).

[spu:n], may now range to a loosely rounded [spoun] or even [spi:n], while *good* /gʊd/ is often pronounced with a schwa-like quality. (Wells 1997)

Apton (Upton 2004: 223) kaže za ovaj vokal sledeće: „quite uncontroversially, this is realized as a half-close and advanced rounded vowel in all types of RP“.

Hjuz i dr. (Hughes et al. 2012: 48) stavljaju ovaj vokal malo ispred centra, što znači malo iza vokala NURSE i nefinalnog šva, ali ispred finalnog šva. Oni dodaju da je za mnoge mlađe standardne govornike taj vokal izgubio labijalizovanost i dostigao vrednost sličnu [ə], te da kod nekih može doći i do zabune sa /ɪ/ (2012: 51) (v. Sliku 11).

Kolins i Mes (Collins & Mees 2014: 103) kažu da je FOOT često delabijalizovan i centralan, naročito u frekventnoj reči ‘good’.

Kratenden (Cruttenden 2014: 130–131) navodi za ovaj vokal da je „pronounced with a part of the tongue nearer to centre than to back raised just above the close-mid position“ i dodaje da se vokal pomerio ka napred u poslednje vreme, te da ima sve veću tendenciju da izgubi labijalnost. Simboli koje navodi su [ö] i [ʊ̟], ili [ʊ̟̟] i [i̟̟]; položaj koji je više napred od dva položaja na dijagramu je podjednako napred kao i ona Kratendenova varijante vokala GOOSE koja je više napred, mada je naravno otvorenija.

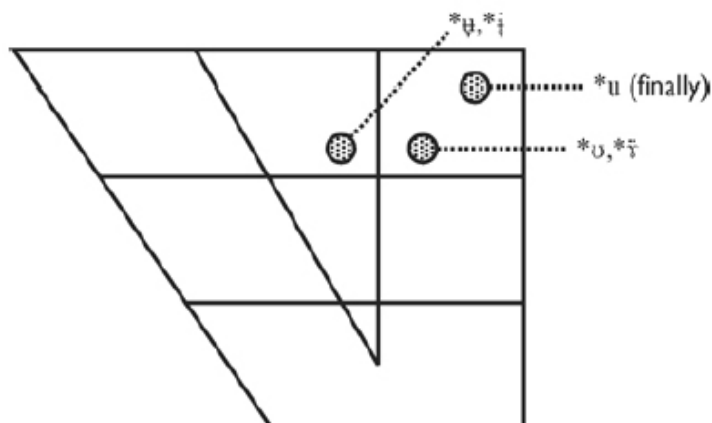

Slika 12 Vokal FOOT (RP/GB vrednosti su obeležene zvezdicom) (Cruttenden 2014: 131)

Uopšte, proces koji je zahvatio ova dva vokala, FOOT i GOOSE, a to je pomeranje zatvorenih zadnjih vokala ka napred, u skladu je sa Labovljevim trećim obrascem predviđanja lančanog pomeranja vokala (Labov 1994), kao što su primetili Torgersen i Kersvil (Torgersen & Kerswill 2004).

Isto kao i za GOOSE, cilj će nam biti da utvrdimo u kojoj meri je ovaj vokal postao vokal srednjeg ili prednjeg reda, odnosno koliko blisko prati kretanje vokala GOOSE.

#### 1.3.1.4 TRAP

U ranim decenijama 20. veka vokal u ovom leksičkom setu<sup>31</sup> je u standardnom britanskom izgovoru bio često blago diftongiziran i faringijalizovan (Windsor Lewis 1995, Wells 1997), i gotovo se podudara sa trećim kardinalom, [ɛ] (Cruttenden 2014: 120). Međutim, TRAP onda postaje sve otvoreniji tokom sredine i druge polovine 20. veka (Gimson 1962, Wells 1982, Wells 1997). S tim u vezi, pojedini autori prelaze sa /æ/ na /a/ pri fonemskoj transkripciji ovog vokala u standardnom britanskom izgovoru. Apton prvi to čini već 1995.<sup>32</sup> (v. Wells 2001 o Aptonovim izmenama kada je o fonemskim simbolima reč), a Kratenden usvaja /a/ u osmom izdanju *Gimson's Pronunciation of English* (Cruttenden 2014).

Vels je 1982. opisao ovaj vokal kao približno na pola puta između trećeg i četvrtog kardinalnog vokala, ali dodaje da je aktuelni trend u Engleskoj kretanje ka otvorenijem kvalitetu (Wells 1982: 129).

Apton o kvalitetu ovog vokala kaže „promena iz /æ/, svojstvenog za tradicionalni RP, u /a/ jedna je od najupečatljivijih promena u ovom govoru u skorije vreme“ (Upton 2004: 222).

Kratenden pokazuje dve vrednosti na svom impresionističkom dijagramu, od kojih jedna odgovara Velsovom opisu iz 1982. a druga se podudara sa četvrtim kardinalom (Cruttenden 2014: 120). Kolins i Mes zadržavaju tradicionalni simbol /æ/ ali kažu za vokal da je prednjeg reda i otvoren (“front open”, Collins & Mees 2014: 102).

---

<sup>31</sup> Preteča ovog leksičkog seta jeste srednjoenglesko /a/, koje je formirano od staroengleskog /æ/ (kao u *ræt* ‘rat’), staroengleskog /a/ (kao u *catt* ‘cat’) i staroengleskog /æd/ ‘ea’ (kao u *sceadu* ‘shadow’) (Dobson 1957: 555-557, Lass 1999: 107).

<sup>32</sup> Apton je zadužen za izgovor u nizu rečnika: *Oxford English Dictionary*, *The New Shorter Oxford English Dictionary* (počev od 1993), *The Concise Oxford Dictionary* (počev od 1995), *The New Oxford Dictionary of English* (1998, 2003), kao i za britanski izgovor u britansko-američkim rečnicima *The Oxford Dictionary of Pronunciation for Current English* (2001, 2003) i *The Routledge Dictionary of Pronunciation for Current English* (2017).

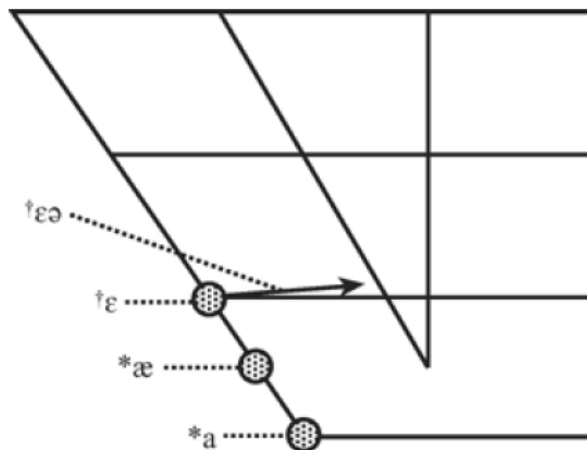

Slika 13 Vokal TRAP (RP/GB vrednosti su obeležene zvezdicom) (Cruttenden 2014: 120)

Hjuz i dr. takođe koriste novi simbol /a/, a na dijagramu pokazuju samo otvoreniji položaj, za razliku od Kratendena; međutim, oni dodaju da stariji i konzervativniji govornici realizuju /a/ kao nešto zatvoreniji i više prednji vokal [æ] (Hughes et al. 2012: 48–49) (v. Sliku 11).

Rouč i dr. zadržavaju stari simbol /æ/, ali ovaj vokal na dijagramu stavljaju na potpuno otvorenu poziciju, to jest daju mu savremenu vrednost (za razliku od Roach 2004, gde je položaj na dijagramu nešto zatvoreniji) (v. Sliku 9).

Opet, prema Labovljevim principima lančanih pomeranja vokala, kratki vokali se pomeraju naniže (drugi princip, Labov 1994: 116).

### 1.3.1.5 PRICE I MOUTH

Vels za ove diftonge<sup>33</sup> kaže da startni položaj /aʊ/ nikada nije ispred startnog položaja /aɪ/ kada je RP u pitanju (Wells 1982: 292). Štaviše, obrnuto stanje (eng. PRICE-MOUTH Crossover), odlika je govora koji Vels naziva Popular London (kompromis između koknija i standardnog izgovora) (Wells 1982: 310). Dakako, PRICE-MOUTH Crossover je

<sup>33</sup> Istorijski izvor diftonga PRICE je srednjoenglesko /i:/, poteklo od staroengleskog /i:/ kao u *bīdan* ‘wait’, ‘bide’, staroengleskog /y:/ iz nekih dijalekata kao u *hȳdan* ‘hide’, staroengleskog /yj/ i /ij/ kao u *ryge* ‘rye’ ili *bige* ‘buy’, staroengleskih /e:x/, /e:ox/ i /eox/ kao u *hēh* ‘high’, *þēoh* ‘thigh’ ili *feoht* ‘fight’, i najzad srednjoengleskog /ix/ nakon gubljenja tog konsonanta i kompenzatornog duljenja (kao u *bright*, *knight* itd.) (Dobson 1957: 667, Lass 1992: 51). Srednjoenglesko /i:/ je potom počevši od monoftonga prešlo u rastući diftong na sledeći način: i > iɪ > ɛi > ěi > aɪ (Lass 1999: 100–102). Što se tiče diftonga MOUTH on potiče od srednjoengleskog /u:/, koje potiče ili od staroengleskog /u:/ kao u *mūþ* ‘mouth’, ili od staroengleskog [uʏ] kao u *fugol* ‘bird’. Potom sledi sličan proces diftongizacije kao onaj koji je pretrpeo vokal u setu PRICE, opisan iznad (Lass 1992: 51, Lass 1999: 100–102).

i odlika svih varijeteta zahvaćenih glasovnom promenom koja se naziva smena vokala (eng. Diphthong Shift<sup>34</sup>), a to znači kokni, lokalni varijeteti južne i srednje Engleske, kao i Australije i Novog Zelanda (Wells 1982: 256).

Apton kaže za PRICE da je startna pozicija konvencionalno [a], ali da može biti bilo gde između centralizovanog prednjeg do centralizovanog zadnjeg položaja, te da je iznad potpuno otvorene pozicije. Za MOUTH on kaže da počinje blizu prednje otvorene pozicije (Upton 2004: 225).

Kao i sa vokalom GOAT, Kratenden nudi dve opcije za standardni PRICE: jednoj je nukleus gotovo potpuno napred, dok je drugoj centralan (Cruttenden 2014: 143). Za MOUTH, jedna varijanta je malo ispred centra a druga malo iza (na oko 72% odnosno 38% razdaljine od pozadi ka napred) (2014: 149). Drugim rečima, Kratenden dozvoljava da nukleus diftonga MOUTH bude ispred nukleusa diftonga PRICE, ali tako da je potonji centralan a prvi samo malo ispred centra (v. Sliku 14).

Rouč i dr. u EPD 18, kao i Roach (2004) (Slika 9) daju samo konzervativne vrednosti za nukleuse ova dva diftonga, pa PRICE počinje nešto ispred centra, a MOUTH nešto iza.

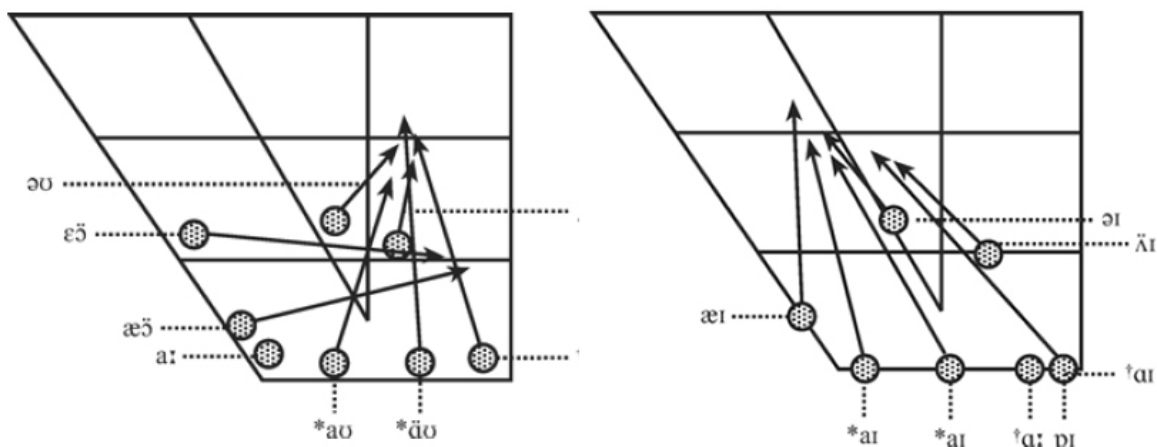

Slika 14 Vokali MOUTH i PRICE; RP/GB vrednosti su obeležene zvezdicom (Cruttenden 2014: 143, 149)

<sup>34</sup> Evo kako Vels opisuje Diphthong Shift (Wells 1982:257):

FLEECE shifts from [i:] to [eɪ], or more commonly actually [əɪ]; FACE shifts from [eɪ] to [aɪ], or sometimes just to [ʌɪ] (where the symbol [ʌ] denotes a central half-open vowel); PRICE shifts from [aɪ] to [ɔɪ] or sometimes just to [ɑɪ] or [ɒɪ]; CHOICE moves up from [ɔɪ] to [oɪ]. [...] GOOSE shifts from [u:] to [əʊ], though usually with the competing possibility [u:]; GOAT moves from earlier [oʊ] or [əʊ] to [ʌʊ], [œʊ], or even as far as [aʊ]; MOUTH shifts forwards to [æʊ ~ əə ~ εʊ].

Kolins i Mes na svom dijagramu pokazuju nukleus PRICE blago iza centralne pozicije, a MOUTH blago ispred (Collins & Mees 2014: 107).

Hjuz i dr. takođe pokazuju da je MOUTH ispred PRICE, pri čemu je startna pozicija MOUTH na oko 85% ukupne razdaljine od pozadi ka napred na dijagramu, a startna pozicija PRICE na oko 62% (Hughes et al. 2012: 53) (v. Sliku 7).

### 1.3.1.6 THOUGHT i LOT<sup>3536</sup>

U ranom savremenom periodu vokali LOT i THOUGHT su bili sličnog kvaliteta: /ɒ/ i /ɔ:/. (Lass 1999: 86–87, 94–95). Promena koja se prvenstveno odigravala tokom prve polovine i sredine 20. veka tiče se kvaliteta vokala u leksičkom setu THOUGHT. Naime, ovaj vokal se počev od kasnog 19. veka postepeno zatvarao, pre čega je bio oko šestog kardinala ili čak nešto otvoreniji (Sweet 1906 cit. u Parsons 1998: 20). Prema Hawkins & Midgley (2005: 195) kvalitet ovog vokala je bio prilično stabilan tokom druge polovine 20. veka. Naspram toga, vokal u setu LOT se upravo u tom periodu krenuo pomerati u istom smeru, ka zatvorenijim vrednostima (Hawkins & Midgley 2005, Wikström 2013). Stoga smo obratili pažnju na ove vokale i na to u kojoj meri naši rezultati potvrđuju te opservacije.

Kod Hjuz i dr. (Slika 11), LOT je tačno na pola puta između 5. i 6. kardinala, a THOUGHT tačno na pola puta između 6. i 7. kardinala. Kod Rouč i dr. (Jones 2011) i Roach (2004) (Slika 9) LOT je takođe na pola puta između 5. i 6. kardinala, ali je THOUGHT tik ispod 7. kardinala. Kod Kratendena (Slika 15), relevantna pozicija vokala

---

<sup>35</sup> Što se tiče istorijskih izvora vokala THOUGHT, on potiče od srednjoengleskog /au/, koje potiče iz staroengleskih [ɑ̆] (*dragan* ‘draw’), /aw/ (*clawu* ‘claw’) i /æax/ (*seah* ‘saw’), ali i nekih reči sa srednjoengleskim /ax/ poput *slaughter* i /al/ poput *walk*, *all*, *fall*; povrh toga srednjoenglesko /au/ se moglo naći u francuskim pozajmljenicama poput *fault* i u nekim rečima u kojima se [v] vokalizovalo ispred /l/ kao *hafoc/hafces* ‘hawk’ (Dobson 1957: 553, 555); drugi izvor seta THOUGHT bili su staroenglesko /oxt/ i /o:xt/ koji su dali srednjoenglesko /ɔuxt/ (kao u *dohtor* ‘daughter’ ili *sōhte* ‘sought’) (Lass 1999: 95). Naravno, u standardnom britanskom izgovoru i ostalim nerotičnim govorima, isti se vokal nalazi i u setovima FORCE i NORTH, a oni potiču od srednjoengleskog /o:r/ (*coarse*) ili /u:rC/ (*course*) (Wells 1982: 236), odnosno od srednjoengleskih /ɔr/ (*horse*) i /wa/ (*war*, *dwarf*) (Dobson 1957: 719)

<sup>36</sup> Što se tiče istorijskih izvora vokala LOT, on potiče pre svega od staroengleskog /o/ (*docga* ‘dog’) i srednjoengleskog /a/ ispred /w/ (*wasp*, *wash*, *watch*, *was* itd.) (Dobson 1957: 528, 717), a u manjem broju reči od staroengleskog /a/ ispred grupa kao što su –ng i –nd (*strong*, *long*, *bond* itd.) (Dobson 1957: 565)



LOT je tik ispod šestog kardinala, a vokala THOUGHT između šestog i sedmog kardinala, ili nešto ispod središnje tačke ili nešto iznad nje.

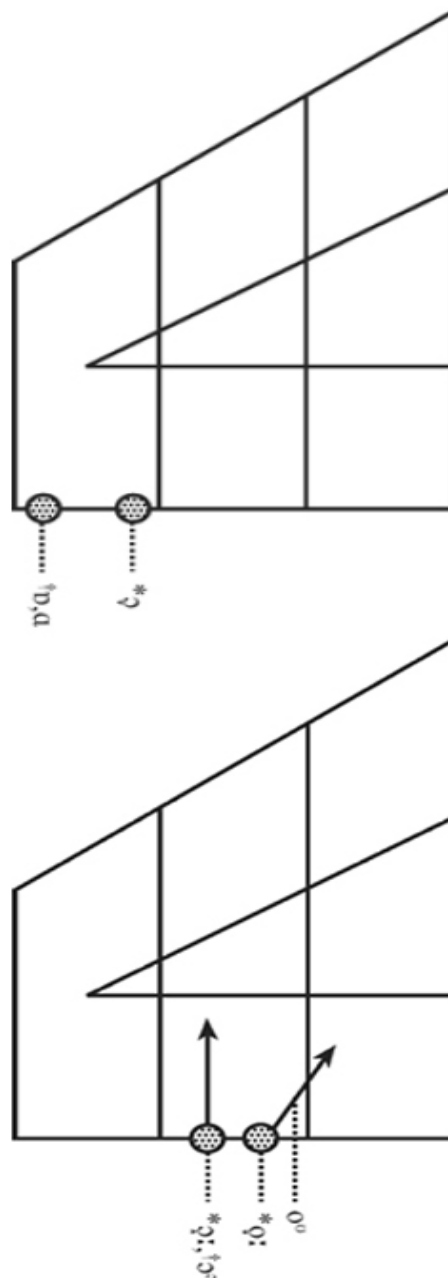

Slika 15 Vokali LOT (levo) i THOUGHT (desno); RP/GB vrednosti su obeležene zvezdicom (Cruttenden 2014: 126, 129)

### 1.3.1.7 Ostale promene

Kada je reč o aktuelnim odlikama vokala standardnog britanskog izgovora koje naša studija ne ispituje, a koje smatramo interesantnim, naveli bismo, kako je već iznad rečeno, stepen diftongizacije vokala FLEECE i GOOSE (kao što ćemo kasnije videti, mi

smo kod ovih vokala merili vrednost formanata samo u jednoj tački, najekstremnijoj; za ispitivanje diftongizacije bi trebalo vršiti merenje na više tačaka tokom trajanja vokala. Onda bi se recimo dobijene trajektorije/konture<sup>37</sup> mogle uporediti sa, kada je reč o vokalu FLEECE, kratkim monoftongom KIT, koji ne podleže diftongizaciji u ovom varijetetu, i ustanovljenim diftongom FACE).

Druga promena koju ćemo navesti, a koja se opet tiče stepena diftongizacije, jeste postepena monoftongizacija diftonga SQUARE i NEAR<sup>38</sup>. U ovome je SQUARE prednjačio, pa već 1969. vidimo da Windsor Luis piše kako je to u nekim pozicijama najčešće dug monoftong (Windsor Lewis 1995); u skorije vreme Rouč navodi da je u ovom vokalu glajd često toliko mali da je praktično neprimetan (Roach 2004: 241), a Apton ga opisuje kao monoftong uz komentar da se može javiti mali glajd (Upton 2004: 226). Apton je 1995. prešao na simbol /ɛ:/ za fonemsku transkripciju ovog vokala (Wells 2001), a od 2014. to čini i Krutenden (Cruttenden 2014: xvii, 118–119) (v. i Lindsey 2012b). Oskora autori navode da drugi centrirajući diftong, NEAR, ide istim putem, odnosno ka monoftongnom [ɪ:] (Cruttenden 2014: 153–154, Lindsey 2012a, Lindsey 2012c), mada nijedno referentno delo još nije prešlo sa /ɪə/ na \*/ɪ:/ kada je reč o fonemskoj transkripciji.

---

<sup>37</sup> Više o analizi formantskih kontura može se naći u npr. Hillenbrand & Nearey (1999), Nycz & DeDecker (2006), Fox & Jacewicz (2009).

<sup>38</sup> Gimson je pre nekoliko decenija primetio kako, budući da je diftong /ɔə/ uveliko nestao, a diftong /ʊə/ polako nestaje, to ostavlja sistem centrirajućih diftonga u disbalansu to jest asimetriji, budući da prednji centrirajući diftonzi, /ɪə/ /eə/, opstaju (Gimson 1984: 49).

## 2. Eksperiment 1

Ovaj odeljak se tiče našeg ispitivanja vokala savremenog standardnog izgovora britanskog engleskog. Izložićemo ga na sledeći način: najpre ćemo predstaviti korpus na kom smo ispitivali ovaj varijetet savremenog engleskog i metod koji smo koristili; potom ćemo navesti ostale akustičke studije koje su se bavile ovim varijetatom; zatim sledi pregled rezultata do kojih smo došli, uz poređenje sa pomenutim ranijim studijama; potom ćemo se osvrnuti na tradicionalne simbole za fonemsku transkripciju ovog standardnog varijeteta i implikacije koje naši i slični rezultati imaju po njih; najzad, reći ćemo nešto o potencijalnim budućim perspektivama razvoja vokalskog sistema ovog varijeteta engleskog jezika.

### 2.1. Govornici i prikupljanje materijala

Ranije smo objasnili zašto su profesionalni spikeri Bi-Bi-Sija dobri kandidati za ispitivanje standardnog izgovora. Pri odabiru govornika ograničili smo se na 'udarne' vesti, i na radiju i televiziji; konkretno, materijal je prikupljen iz *Six O'Clock News* koje se emituju na radijskom kanalu BBC Radio 4, i *News at Six* koje se emituju na televizijskom kanalu BBC 1. Sav materijal je prikupljen u periodu između septembra 2014. i januara 2015. godine. Spikeri koji su imali škotske ili severnoirske crte govora nisu uzeti u obzir<sup>39</sup>. To nas je dovelo do grupe od 14 spikera, sedam muških i sedam ženskih, koje ćemo obeležavati sa F1–7 i M1–7. Konkretno podatke o poreklu govornikâ koje smo uspeali da prikupimo predstavljamo u tabeli ispod.

Tabela 1 Podaci o govornicima u Eksperimentu 1

	Ime i prezime	Godište	Obrazovanje
F1	Corrie Corfield	1961.	Stratford Girls' Grammar School u Stratfordu na Ejvonu; Goldsmiths, Univerzitet u Londonu
F2	Fiona Bruce	1964.	Gayton Primary School na Viralu, International School of Milan Haberdashers' Aske's Hatcham College u Londonu; Hartford koledž na Oksfordu

<sup>39</sup> Kao što smo ranije naveli, RP ne funkcioniše kao izgovorni standard u Škotskoj i Severnoj Irskoj: „RP does not enjoy the same tacit status in Scotland as it does in England and Wales; a Scottish accent can be prestigious in a way that a local English accent is not“ (Wells 1982: 393).

F3	Reeta Chakrabarti	1964.	King Edward's School u Birmingemu i International School u Kalkuti; Eksiter koledž na Oksfordu
F4	Sophie Raworth	1968.	Putney High School i St Paul's Girls' School u Londonu; Univerzitet u Mančesteru
F5	Caroline Nicholls		
F6	Carolyn Brown	1955.	Odrasla u Češiru
F7	Diana Speed	oko 1963.	Internatska škola u Kentu; diplomirala 1984. na Royal Scottish Academy of Music and Drama.
M1	Howard Phillpot	1953.	Bekshil u Istočnom Saseksu
M2	Zeb Soanes	1976.	Northfield St Nicholas Infants School, Harris Middle School i Denes High School u Loestoftu u Safoku; Univerzitet u Istočnoj Angliji
M3	Neil Sleat	oko 1964.	Detinjstvo u Batu. Univerzitet u Voriku.
M4	Alan Smith	1966.	Kambrija
M5	Charles Carroll		Diplomirao na Kornvol koledžu 1987. i od tad radi na Bi-Bi-Siju
M6	Chris Aldridge		Univerzitet u Londonu; radi na Bi-Bi-Siju od 1985.
M7	Vaughan Savidge	1956.	

Što se tiče blagog upliva regionalnih crta govora zbog kojih bismo neke od naših govornika mogli opisati kao govornike Near-RP-ja (up. Wells 1982: 297) navodimo sledeće: F6 ima jasne tragove severnjačkih crta govora, utoliko što koristi vokal TRAP u leksičkom setu BATH, a taj vokal je ponekad i kraći nego što bi se očekivalo; M4 takođe koristi vokal TRAP u leksičkom setu BATH, a njegov vokal MOUTH je kvaliteta koji bismo okarakterisali kao regionalan (početak vokala je manje otvoren i više napred nego

njegov TRAP, oko [æ], i zato smo njegove vokale iz leksičkog seta MOUTH izuzeli iz analize).

Tačnu vrstu govora koji smo akustički ispitivali bismo onda mogli opisati ovako: to nije spontani, opušteni govor, kakav bi se mogao dobiti sociolingvističkim intervjuom, ali nije ni govor tipičan za čitanje izolovanih reči ili rečenica u laboratorijskim uslovima; u pitanju je govor proizveden tokom čitanja vezanog teksta, ali u prirodnoj jezičkoj situaciji, premda formalnoj<sup>40</sup>. Mogli bismo reći da je takav govor onda najbliži onome što se naziva stil čitanja odlomka (eng. Reading Passage Style) u sociolingvističkim studijama, dok bi pomenuto čitanje pripremljenih izolovanih reči u laboratorijskim uslovima odgovaralo onome što se naziva stil čitanja liste reči (eng. Word List Style) (v. Schilling 2013 o govornom stilu u savremenim dijalektološkim istraživanjima), a upravo je potonja situacija prisutna u većini akustičkih studija koje ispituju RP (na njih ćemo se osvrnuti nešto kasnije). Ovo treba imati u vidu jer fonetsko-fonološke promene koje su u toku mogu biti osetljive na govorni stil, pa može doći do razlika u rezultatima u zavisnosti od tačne prirode govora koji se ispituje; na ovo ćemo se vratiti nešto niže.

## 2.2 Metod

Analizirano je petnaest vokala u naglašenim slogovima — 11 monoftonga (KIT, DRESS, TRAP, FOOT, STRUT, LOT, FLEECE, PALM, GOOSE, THOUGHT i NURSE) i 4 diftonga (GOAT, PRICE, MOUTH i FACE; kako početne tako i krajnje vokalske vrednosti diftonga<sup>41</sup>). Zvuk je iz vesti ekstrahovan pomoću programa *Wondershare Streaming Audio Recorder*. Fajlovi su potom analizirani u programu Praat, v. 5.4 (Boersma & Weenink 2014). Merena su prva dva formanta, F1 i F2. Kao što je uobičajeno (Boersma 2013: 395), za formante ženskih govornika gornja granična frekvencija (eng. *cut off*) bila je 5500 Hz, a

---

<sup>40</sup> Up. Hannisdal (2006: 8): „a non-regional, prestigious variety, produced in a formal, public setting, with a high level of self-monitoring. It is however no less ‘natural’ or ‘real’ than localised speech produced in a casual, everyday context”. Ili kako Liberman kaže, opisujući jedan korpus vesti na mandarinskom: „Obviously this is formal, standard, carefully-pronounced speech — but it’s still language used to communicate, not ‘citation forms’“ (Liberman 2018).

<sup>41</sup> Izostavljamo, dakle, diftonge CHOICE, NEAR, SQUARE i CURE. Razlog izostavljanja prvog od njih jeste delimično to što se vrlo retko javlja, te ne bismo u našim tekstovima našli dovoljan broj primera, a delimično i to što za razliku od drugih diftonga literatura ne navodi da je trenutno zahvaćen promenom; što se tiče preostala tri diftonga, kao što smo već naveli, oni su u procesu monoftongizacije, te bi za merenje njih trebalo upotrebiti poseban metod, tako da smo odlučili da podrobnije ispitivanje njih ostavimo za buduće istraživanje.

za formante muških govornika bila je 5000 Hz. Svi formanti su mereni ručno, uz pomoć funkcije 'Get formant' u Praatu 5.4.

Kada je reč o monoftonzima, merenje je vršeno u delu vokala gde su oba formanta stabilna, to jest gde je uticaj okolnih konsonanata najmanji (v. slike 16–22); kada takvog dela formantske konture nije bilo, kao kod nekih kratkih monoftonga, merenje je vršeno tačno na polovini vokala (Slika 20) (v. Harrington & Cassidy 1999: 59–60, Ladefoged 2003: 104, Harrington 2010: 85<sup>42</sup>).

---

<sup>42</sup> Mada recimo Labov i dr. (Labov et al. 2013) vrše merenje na trećini trajanja vokala prateći Evaninija (Evanini 2009).

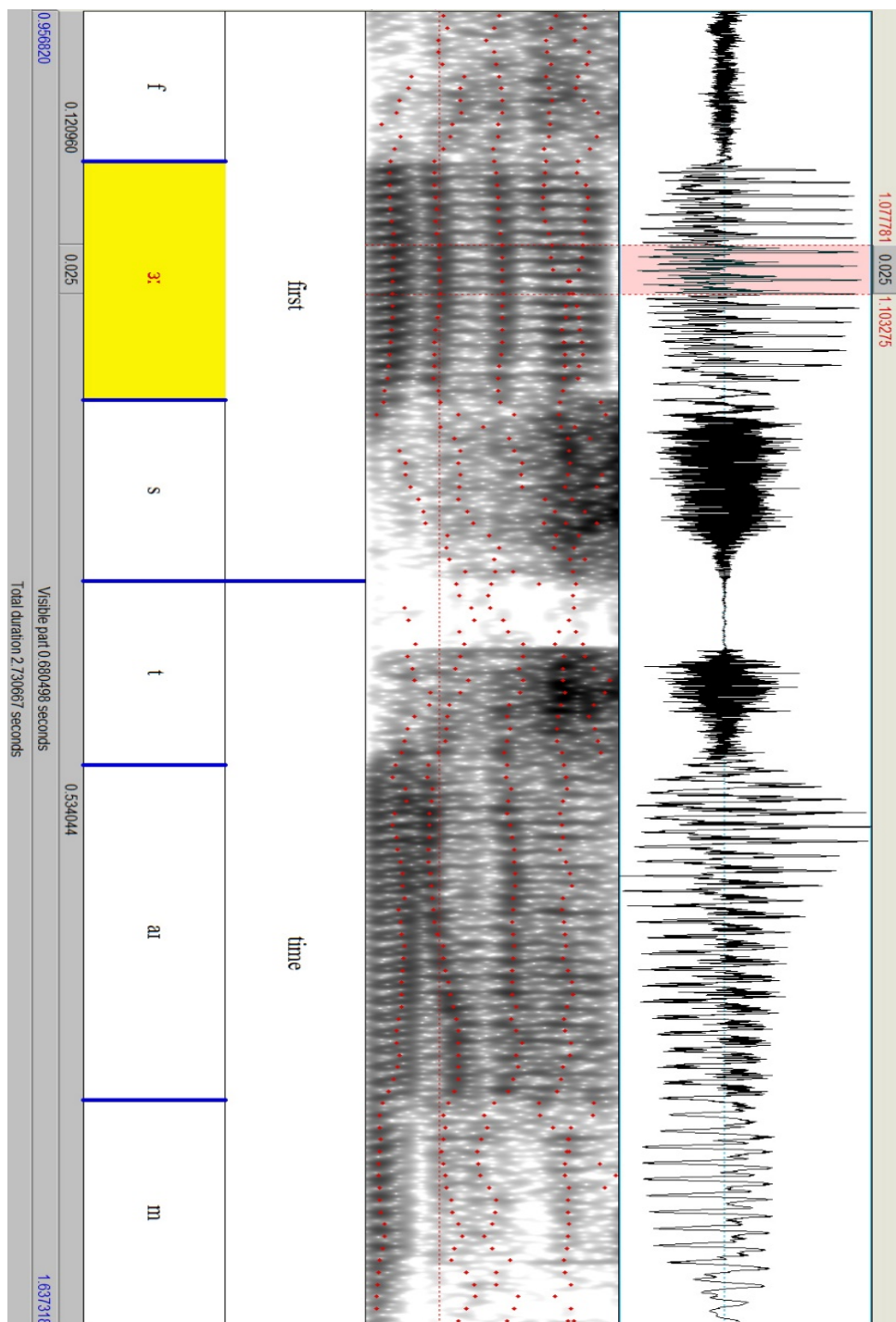

Slika 16 Merenje vokala NURSE u reči 'first' kod M1

Na slici iznad vidimo merenje vokala NURSE u reči 'first' u središnjem delu vokala, gde su formantske konture stabilne. Isti postupak vidimo na naredne tri slike, kod vokala THOUGHT, GOOSE, ali i kratkog monoftong LOT (koji je u ovom primeru bio dovoljno dug da postoji jasan deo sa stabilnim konturama, što je karakterističnije za duge monoftonge).

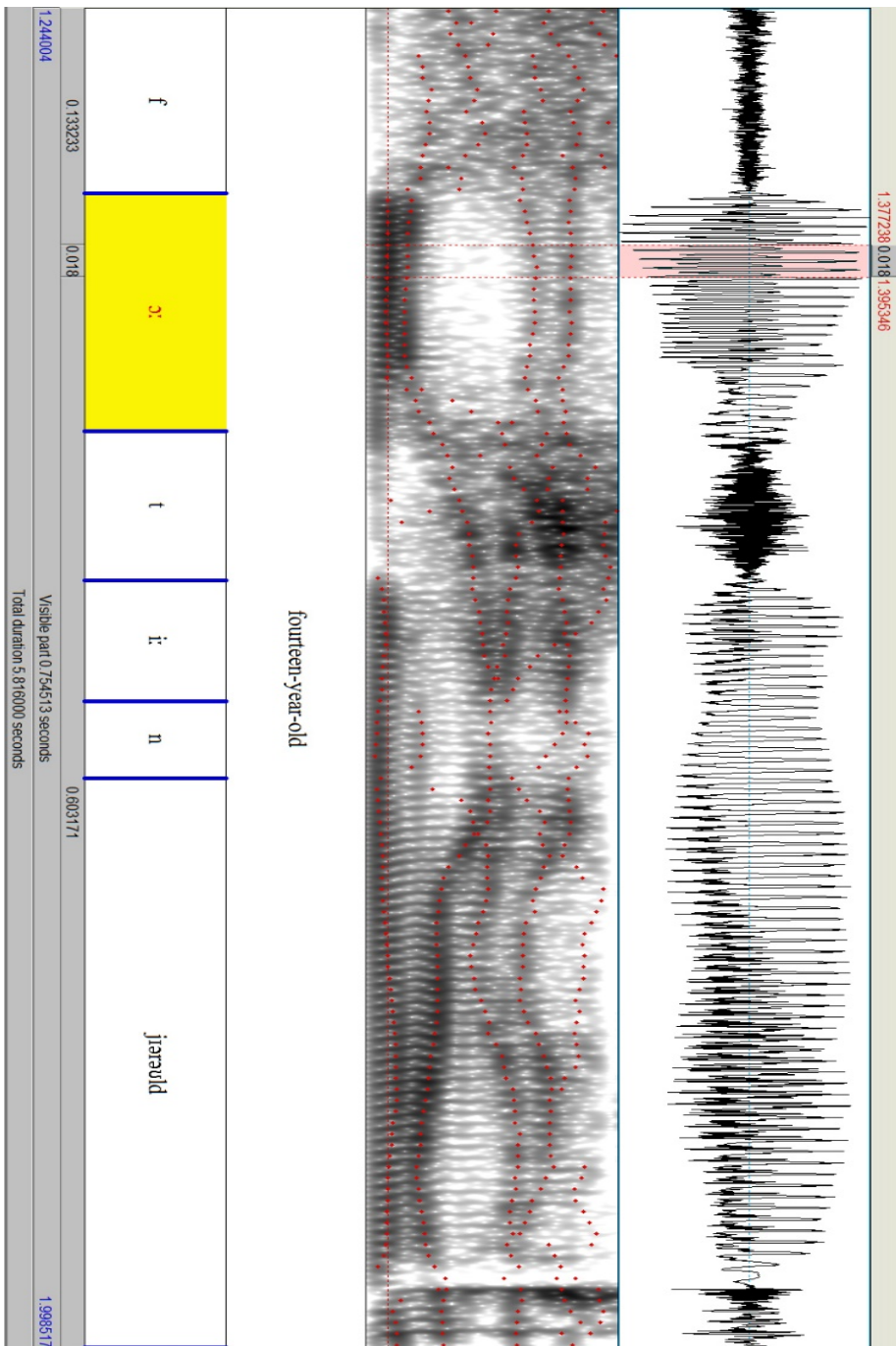

Slika 17 Merenje vokala THOUGHT u reči ‘fourteen-year-old’ kod F5



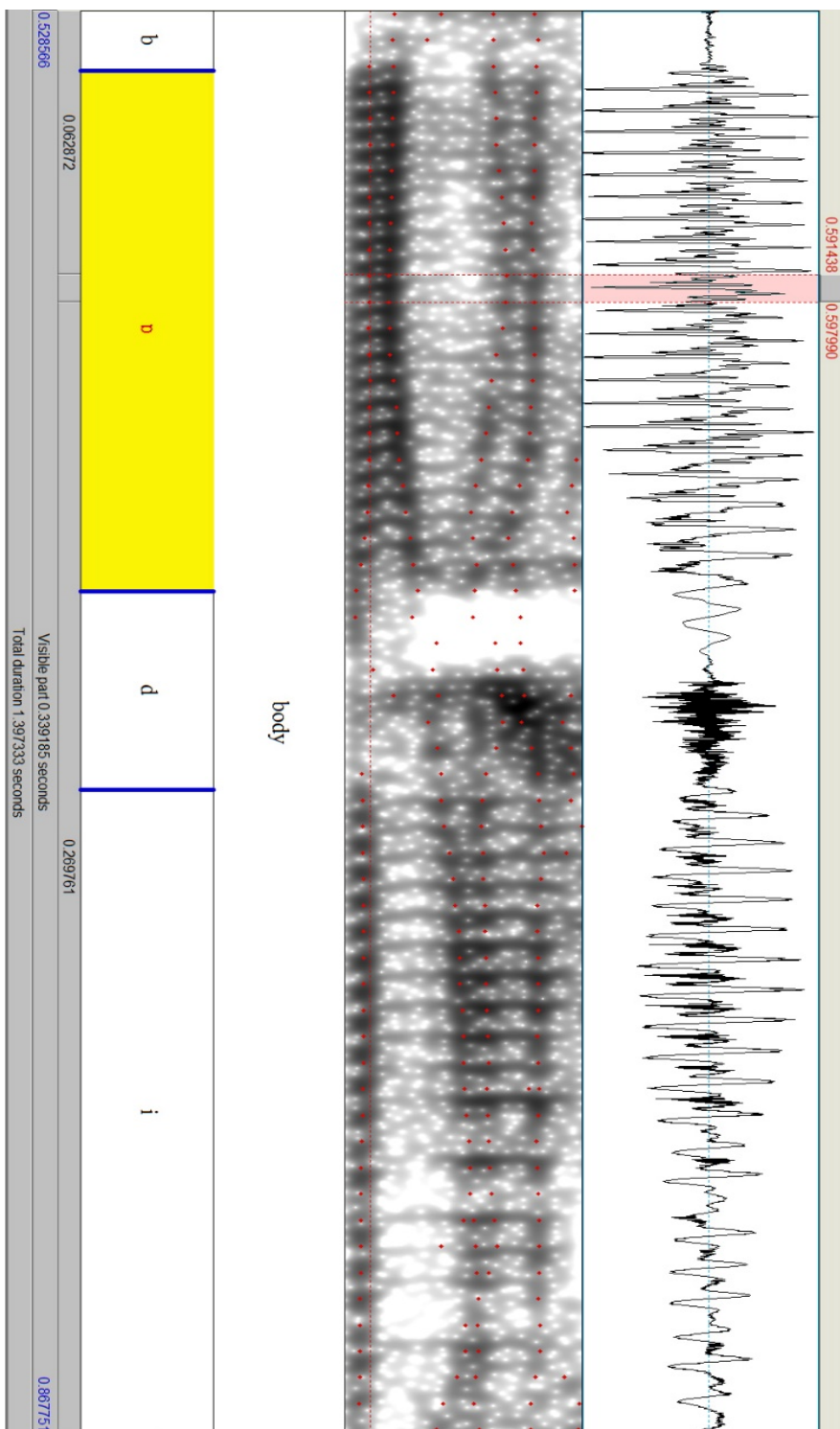

Slika 18 Merenje vokala LOT u reči 'body' kod F5

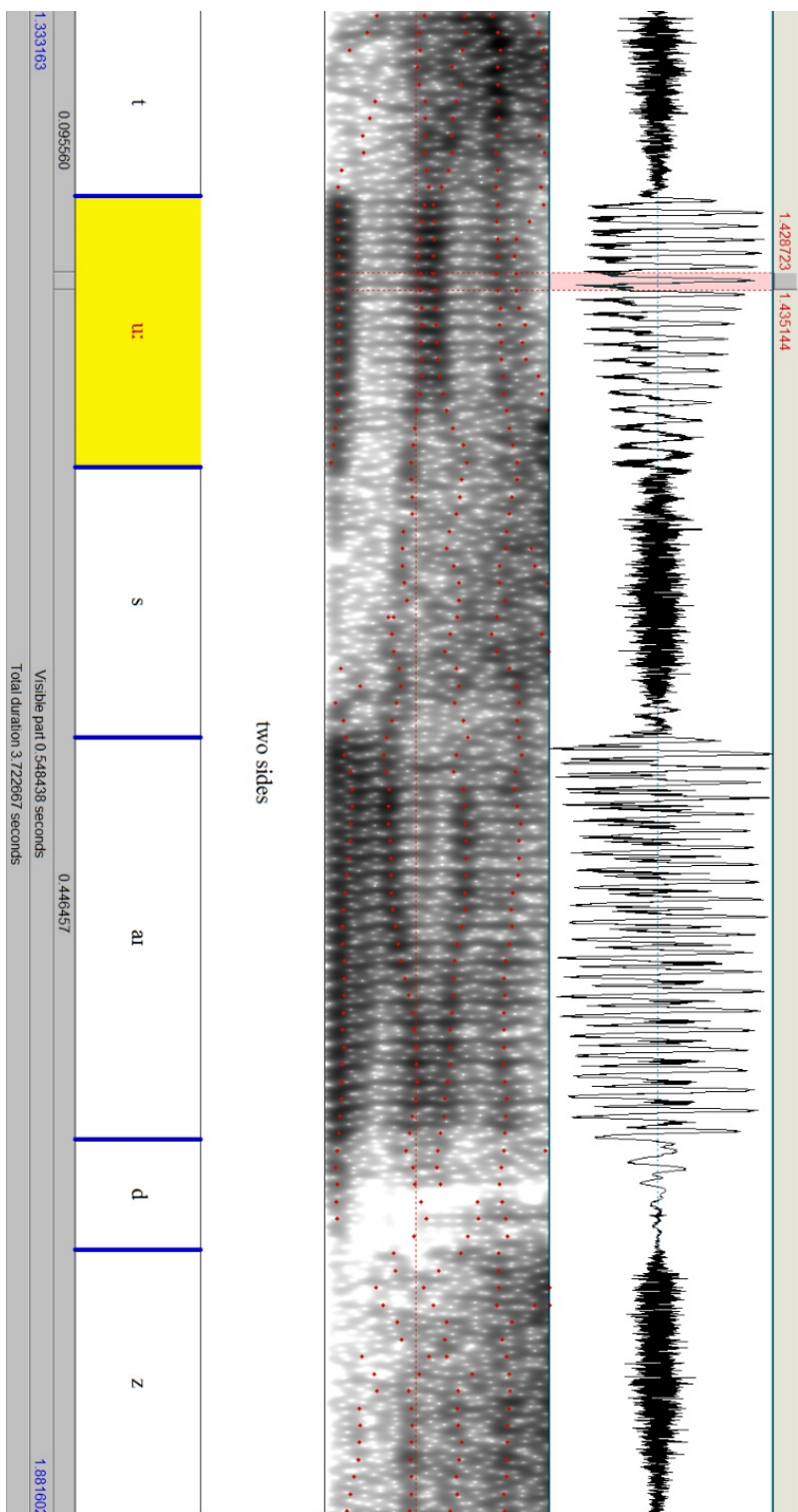

Slika 19 Merenje vokala GOOSE u reči ‘two’ kod F1

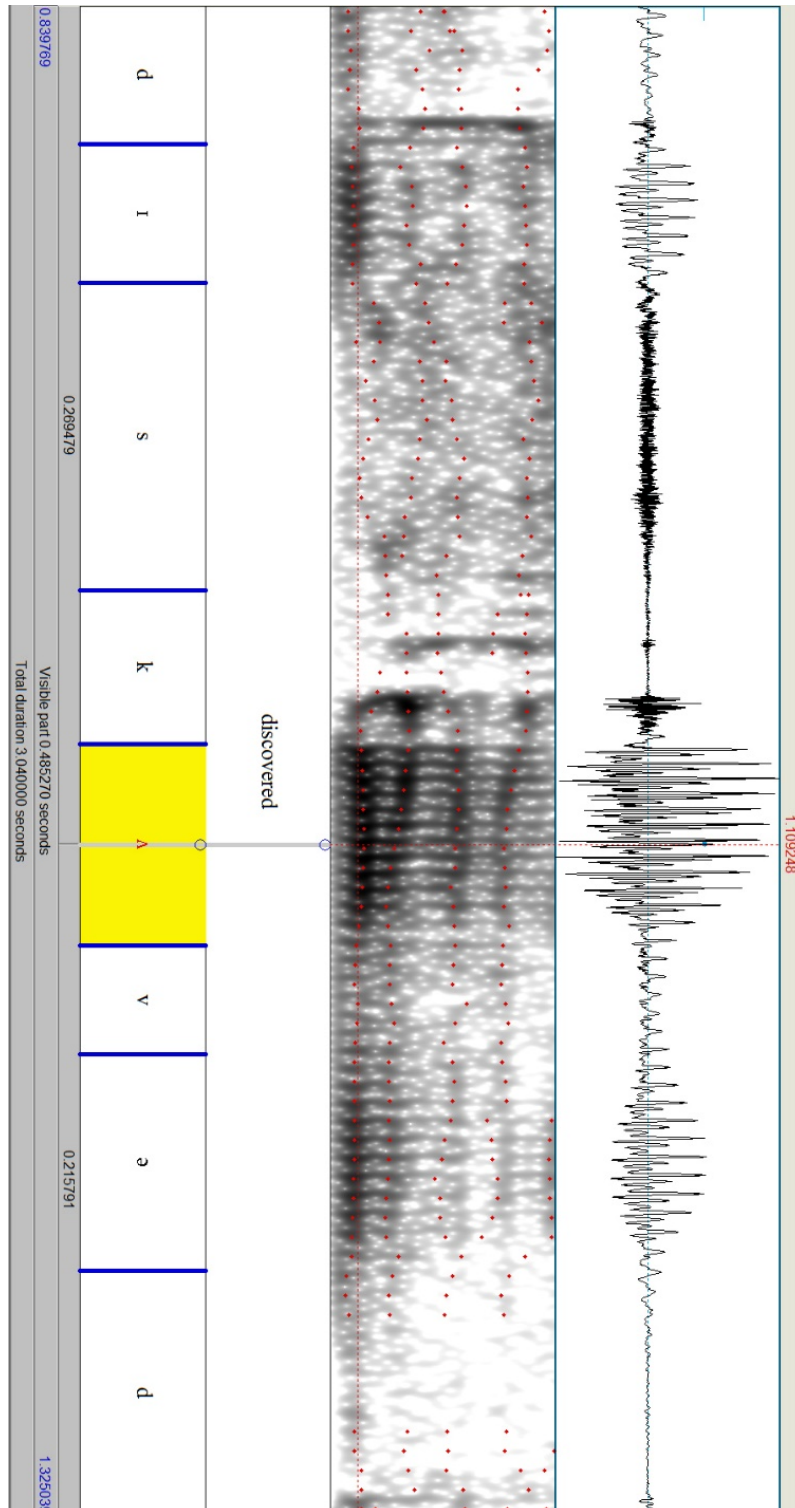

Slika 20 Merenje vokala STRUT u reči 'discovered' kod F4

Na slici iznad, vidimo drugačiji postupak od upravo opisanog. Naime, vokal STRUT u reči 'discovered' bio je toliko kratak da u njegovom središnjem delu nije bilo stabilnih kontura (gde bi, budući da je u pitanju monoftong, formantske linije F1 i F2 bile paralelne), pa smo pribegli merenju tačno na sredini vokala.

Kada je reč o diftonzima, merili smo vrednosti i nukleusa i glajda. Kod različitih autora se, međutim, sreću različite prakse za merenje formanata diftonga. Ladefoged (2003: 104–105) samo navodi da ako je vokal diftong treba ga meriti na dva mesta; jedno mesto je blizu početka vokala, ali ne toliko blizu da bude deo prelaza iz konsonanta, a drugo je blizu kraja vokala, ali opet dovoljno daleko od efekta konsonanta. Ako se merenje vrši samo na dva mesta, to je obično na 20% i 80% od ukupnog trajanja vokala (Fox & Jacewicz 2009: 2605). Jedan drugačiji pristup uzima u obzir centralnu tendenciju vokala, to jest u ovom slučaju odgovarajućeg dela vokala. Tako su Labov i dr. koristili sledeći metod, koji podrazumeva merenje većine vokala u tački gde je F1 najveći, to jest gde jezik dosegne najnižu tačku nakon spuštanja a pre ponovnog dizanja:

The identification of points of inflection depends on an analysis of the central tendency of each vowel – the main trajectory of the tongue during its articulation. The central tendency of most short vowels and many long upgliding vowels is a downward movement of the tongue into the nucleus, followed by a rise out of the nucleus into the glide or following segment. The acoustic reflection of this fall and rise is a rise and fall in F1, with a maximal value of F1 representing the lowest point reached by the tongue. Vowels displaying this tendency were therefore measured at the point where F1 reached its maximal value. F2 was then measured at the same point, since measuring it at any other point would suggest a vowel quality that did not in fact occur. (Labov et al. 2006: 38)

To je načelni metod koji smo i mi koristili (postoje i varijacije ovog metoda, pa otuda npr. Fruehwald (2017) radi sledeće: „The vowels reported on in this paper have specialized heuristics for choosing a measurement point. Both /ay/ and /ey/ are measured at maximum F1. Both /aw/ and /ow/ are measured midway between vowel onset and F1 maximum.“). Dodaćemo da je najlakše bilo merenje nukleusa diftonga PRICE zato što je kod ovog diftonga u varijetetu koji smo ispitivali nukleus toliko dug,

odnosno diftong je do te mere danas 'opadajući' (eng. 'falling')<sup>43</sup> da je često postojao jasan deo vokala, pre početka glajda, u kome su formanti imali stabilne vrednosti — dakle prvi deo ovog diftonga je često podsećao na monoftong. To u praksi znači da je merenje vrednosti formanta nukleusa bilo tipično između 12% i 16% trajanja ovih vokala, a merenje glajda, to jest krajnjeg dela diftonga na oko 79% do 85% trajanja. Budući da smo sva merenja vršili ručno, mogli smo da prilagodimo mesto merenja svakom pojedinačnom primeru.

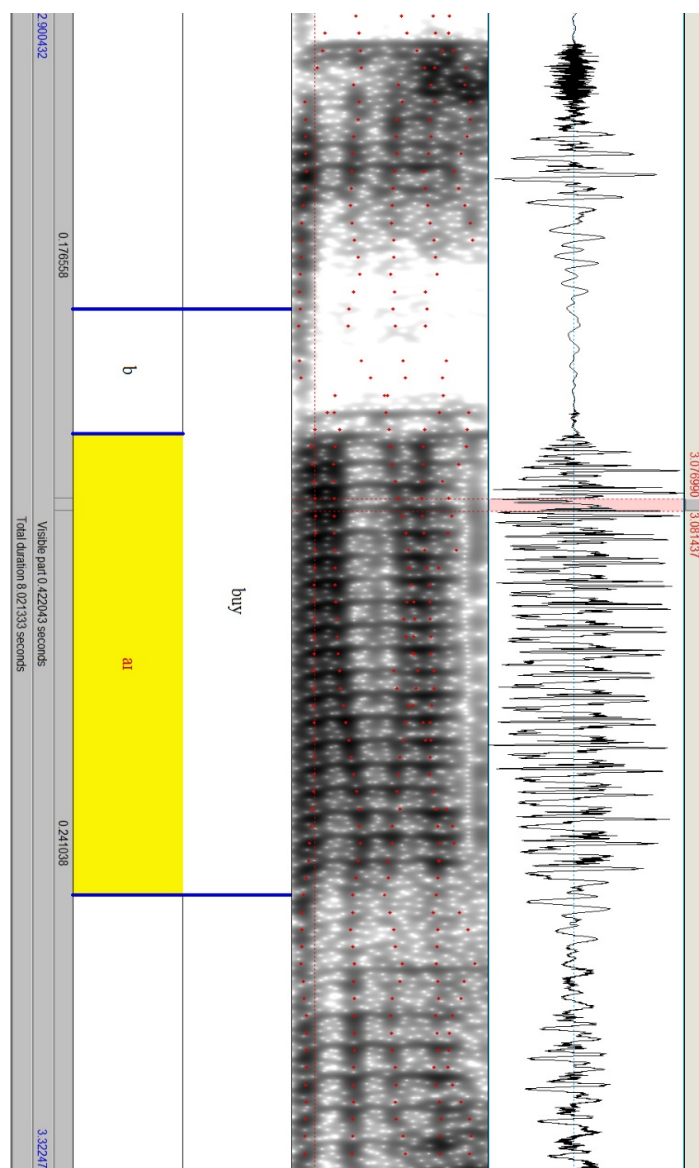

Slika 21 Merenje početka diftonga PRICE u reči 'buy' kod M3

<sup>43</sup> Istorijski je, kao što smo ranije rekli, ovaj vokal počeo kao monoftong pa onda prešao u rastući diftong, da bi najzad postao opadajući diftong:  $i > \text{ɪ} > \xi i > \xi \text{ɪ} > a \text{ɪ}$  (Lass 1999: 100–102)

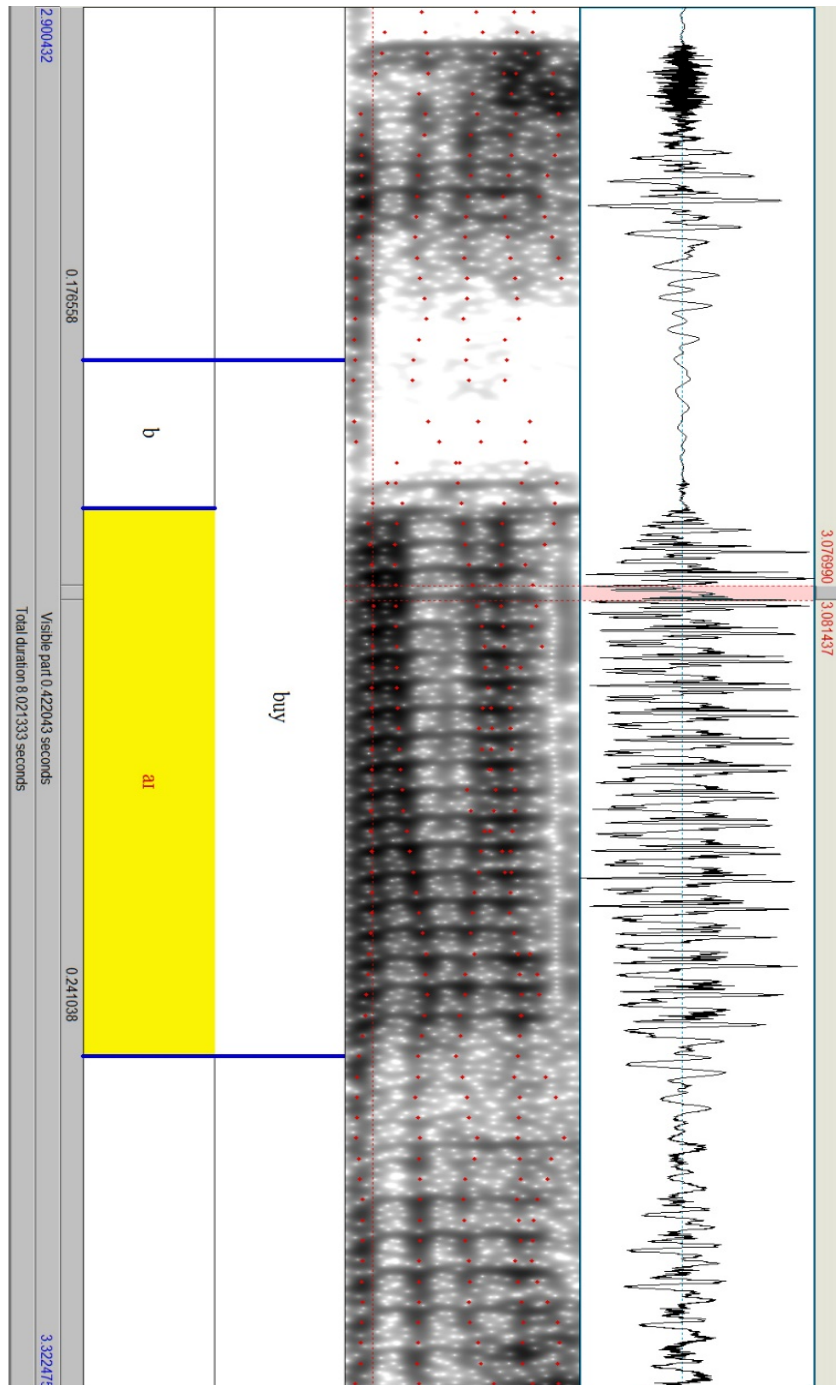

Slika 22 Merenje kraja diftonga PRICE u reči 'buy' kod M3

Što se tiče izbora reči u kojima smo vršili merenje, uzeli smo u obzir više faktora. Prvi je fonetski kontekst u kojem se vokala nalazi, to jest konsonantsko okruženje. Poznato je da okolni suglasnici imaju efekta na formantsku strukturu vokala (Stevens & House



1963, Hillenbrand et al. 2001)<sup>44</sup>. S tim u vezi, prateći Deterdinga (Deterding 1997: 49), nismo uzimali u obzir vokale koji su ispred ili iza glasova /w/, /r/, /j/ i /l/, a povrh toga smo se trudili da izbegavamo i vokale okružene drugim sonantima (tj. nazalima i drugim vokalima). Ovi uslovi su nešto ublaženi jedino za vokal FOOT, budući da se retko javljao u korpusu, te su analizirani i primeri sa predvokalskim /l/ i /r/.

Evo ukupnog pregleda fonetskih okruženja za primere vokala koje smo merili: glas ispred vokala /p/ 10,5%, /t/ 8,5%, /k/ 9,5%, /b/ 7%, /d/ 5,5%, /g/ 3,5%, /f/ 9%, /v/ 3%, /θ/ 2%, /ð/ 1%, /s/ 12%, /z/ 1%, /ʃ/ 3%, /ʒ/ 0%, /tʃ/ 1%, /dʒ/ 3%, /h/ 7%, /m/ 1,5%, /n/ 0,5%, /ŋ/ 0%, Ø 10%, V 0%, /l/ 1%, /r/ 0,5%; glas nakon vokala /p/ 6%, /t/ 17%, /k/ 10%, /b/ 2,5%, /d/ 11%, /g/ 2%, /f/ 4,5%, /v/ 6,5%, /θ/ 2%, /ð/ 1%, /s/ 11%, /z/ 6%, /ʃ/ 3,5%, /ʒ/ 0%, /tʃ/ 1,5%, /dʒ/ 2%, /h/ 0%, /m/ 0,5%, /n/ 4%, /ŋ/ 0%, Ø 8%, V 1%.

Dodatna mera koju smo preduzeli tiče se izbegavanja merenja više primera iste reči (dakle trudili smo se da jedan te isti vokal izmerimo u što različitijim fonetskim kontekstima). Opet, izuzetak je vokal FOOT, kod koga su reči *look* i *could* (naglašeno, neredukovano) disproporcionalno zastupljene u materijalu. Ukupan broj analiziranih vokala je 1874. To znači da je analizirano prosečno 8,92 primera po govorniku za svaku od 15 vokalskih fonema. Granica ispod koje nismo išli jeste sedam primera za svaki vokal kod svakog govornika<sup>45</sup>. U prilogu se mogu videti tabele sa spiskom svih primera i vrednosti formanata u Hercima (Prilog 1).

### 2.3 Prethodne akustičke studije

Kako Hanisdal ističe, tradicijom izučavanja RP-ja su dominirale neformalne, impresionističke opservacije ili introspekcija (Hannisdal 2006: 5). Postoji, ipak, izvestan broj akustičkih studija vokala ovog varijeteta i sada ćemo se na njih osvrnuti, odnosno navesti bitne detalje oko procedure korišćene u njima. Potom ćemo naše rezultate porediti sa rezultatima iz ovih studija. U pitanju su Wells (1962), Henton (1983), Bauer (1985), Deterding (1990), Deterding (1997), Hawkins & Midgley (2005), Fabricius

---

<sup>44</sup> “[T]he consonantal context causes systematic shifts in the vowel formant frequencies depending upon the place of articulation of the consonant, its manner of articulation, and its voicing characteristic” (Stevens & House 1963: 119).

<sup>45</sup> Jedini izuzetak tiče se vokala FOOT kod jednog govornika, M5, kod koga je izmereno samo pet primera.

(2007), Ferragne & Pellegrino (2010) (i Ferragne 2008) i Wikström (2013), kao i akustički podaci navedeni u Cruttenden (2014)<sup>46</sup> (v. niže).

Wells (1962) predstavlja MA tezu Džona Velsa. Eksperiment je obuhvatao 25 muškaraca koji su govorili RP i formante svih 11 monoftonga koji se mogu naći u naglašenim slogovima. Sve reči su bile modela /hVd/ i umetnute u rečenice-okvire tipa „*Number... The word is ...*“. Ispitanici su bili dvojica profesora i 23 studenta (dakle većina govornika ove studije je verovatno rođena početkom 1940-ih).

Henton (1983) je direktno inspirisana Velsovom studijom, pa se trudi da koristi što sličniju proceduru (11 monoftonga u /hVd/ okviru, u rečenicama forme „*The word is ...*“). Snimljeno je deset muških govornika, koji su 1982. imali između 25 i 37 godina (dakle rođeni su između 1945. i 1957. godine)

Bauer (1985) se ograničio na četiri monoftonga (GOOSE, TRAP, PALM/BATH/START, i STRUT), a ispitanika je bilo 37 — 8 muških i 19 ženskih. Ispitanici su čitali tekst, priču *The Story of Arthur the Rat*. Primeri vokala GOOSE bili su reči *do*, *food*, i *roof* (jednom ili dvaput); primeri vokala STRUT bili su reči *young* (dva puta), *come* i *coming*; primeri vokala TRAP bili su četiri ponavljanja reči *rat*; primeri vokala PALM bili su reči *half* (dva puta), *rafters* i *calf*.

Deterding (1990) koristi podatke od osam muških i osam ženskih govornika („RP and near-RP speakers from the Cambridge area“ Hawkins & Midgley 2005: 183), a kao i Wells (1962) koristi reči tipa /hVd/.

Deterding (1997), donekle slično našoj studiji, analizira programe emitovane na Bi-Bi-Siju, ali za razliku od nas ne analizira samo vesti. Naime, on koristi deo korpusa MARSEC (Roach et al. 1993) koji obuhvata pet muških i pet ženskih govornika u različitim vrstama programa emitovanih tokom 1980-ih. Obe Deterdingove studije pružaju podatke o svih 11 monoftonga.

Hawkins & Midgley (2005) koriste samo muške ispitanike, ali formiraju više starosnih grupa. U svakoj grupi je bilo pet govornika, a grupe su, prema godini rođenja, bile sledeće: 1928–1936, 1946–1951, 1961–1966 i 1976–1981. I Hawkins i Midgley koriste izolovane reči formata /hVd/ i analiziraju 11 monoftonga.

---

<sup>46</sup> Izostavljamo podatke iz Harrington et al. (2000) jer ta studija ispituje samo jednog govornika, kraljicu Elizabetu II, i to konkretno promene u njenom govoru tokom perioda od 36 godina, koristeći snimke njenih božićnih obraćanja podanicima. Takođe izostavljamo podatke iz Fabricius (2002c) jer se bavi isključivo nenaglašenim vokalima, za razliku od naše i svih ostalih navedenih studija.



Fabricius (2007) nudi podatke o samo šest vokala, kratkim monoftonzima KIT, DRESS, TRAP, STRUT, LOT i FOOT. Autorka koristi četiri muška govornika, koji su rođeni 1956, 1966, 1973. i 1980. godine, koje je snimila u periodu 1997–1998, a sav materijal je uzet iz intervjua sa ispitanicima.

Ferragne & Pellegrino (2010) koriste korpus The Accents of the British Isles (ABI; D’Arcy et al. 2004), za koji je materijal snimljen 2003. godine, a starost ispitanika je bila od 18 do 50 godina; dodatni uslov je bio da su učesnici proveli čitav život u datom gradu. Autori u radu navode samo podatke za muške govornike, njih šest, i analiziraju samo deo korpusa koji se sastoji od vokala u okviru /hVd/. Treba naglasiti da autori analiziraju više varijeteta britanskog engleskog, a referentni govor im je „Standard Southern English (SSE)“, pri čemu je svih šest predstavnika tog govora snimljeno u Londonu; ostali podaci o biografiji ispitanika nisu nam poznati. To znači da kod ovih govornika možemo očekivati izvesnu količinu jugoistočnog uticaja, stoga je pod znakom pitanja u kojoj meri možemo okarakterisati njihov govor kao RP. S druge strane, bitno je takođe naglasiti da ovaj rad za razliku od većine ostalih analizira i diftonge, međutim njih predstavlja samo na dijagramu, dok su za monoftonge date vrednosti u hercima.

Blisko povezana sa prethodnom studijom, Ferragne (2008) nudi nešto detaljnije podatke vezane za isto istraživanje. Prvo, dati su vokalski dijagrami ne samo za šest muških govornika iz korpusa ABI, kao u Ferragne & Pellegrino (2010), već i za četiri ženska govornika. Osim toga, date su vrednosti formanata u hercima za jednog govornika koji je dobio „najbolje“ rezultate prema oceni eksperta-slušaoaca.

Wikström (2013) analizira samo vokale LOT i THOUGHT, a koristi sedam ženskih i osamnaest muških govornika (prvima je godina rođenja između 1985. i 1993. a drugima između 1983. i 1991). Ova studija je u prvom delu, koji obuhvata ženske govornike, takođe koristila izolovane reči, i to sledeće: *heed* /hi:d/, *Keith* /ki:θ/, *head* /hed/, *Etty* /'eti/, *had* /hæd/, *cat* /kæt/, *hard* /hɑ:d/, *cart* /kɑ:t/, *cot* /kɒt/, *odd* /ɒd/, *caught* /kɔ:t/, *awed* /ɔ:d/, *who'd* /hu:d/ and *coot* /ku:t/. Drugi deo, koji je obuhvatao muške govornike, koristio je korpus DyViS (Nolan et al. 2009), te su analizirane reči iz čitanih pasusa, i to *Deacon*, *Beetle*, *teacher*, *Detman*, *headlights*, *Dexter*, *Pat*, *Hatfield*, *Baxter's*, *part*, *Harper*, *Parkville*, *opposite*, *Scott*, *Hobbs*, *hoards*, *Court*, *sports*, *poodles*, *Coot* i *Hooper's*.

Williams & Escudero (2014) ispituju 11 monoftonga i 5 diftonga, a koriste 7 muških i 10 ženskih ispitanika srednje starosti od 23 godine (18–30). Varijetet koji autori ispituju oni nazivaju SSBE (Standard Southern British English), a od podataka o ispitanicima navode da su svi visoko obrazovani i da su ceo život proveli na jugoistoku Engleske, u regionu koji se naziva Home Counties (London i pokrajine oko Londona). Stoga se može reći da za rezultate ove studije važi isto što i za Ferragne & Pellegrino (2010) odnosno (2008), a to znači s jedne strane mogući regionalni jugoistočni uticaji, a s druge, tu je prisustvo akustičkih podataka i o diftonzima, što većina studija ne nudi. Što se tiče materijala, ispitanici su čitali pripremljene okvirne rečenice sa izmišljenim rečima sledećeg tipa: /bVp/, /gVk/, /dVt/, /sVs/, i /fVf/.

Na kraju ćemo pomenuti i podatke koje Kratenden navodi u *Gimson's Pronunciation of English* (Cruttenden 2014). Naime, dve tabele, koje sadrže podatke za monoftonge, i dva prateća dijagrama (str. 104, 105 i 108) preuzeti su iz studija Deterding (1990) i (1997). Međutim, treća tabela, ona koja sadrži podatke o diftonzima, a ti akustički podaci su kao što smo upravo videli prilično retki, potiče direktno od autora (nju ne prati vokalski dijagram, za razliku od dve tabele posvećene monoftonzima). Konkretno, Kratenden je snimio tri muška i tri ženska govornika starosti između 35 i 55 godina 1993. godine, što znači da su u pitanju govornici rođeni između 1938. i 1958; ispitanici su čitali rečenice koje su sadržale sledeće reči: *high, hide, hay, hail, scarce, hair, Ruhr, tour, ahoy, voice, hope, hoe, how, house, fierce* i *hear* (Alan Cruttenden, lična prepiska). Treba naglasiti da dijagrami u Cruttenden (2014) koji se navode pri opisu pojedinačnih vokala (2014: 111–155), neke od kojih smo preneli ranije (Slike 6, 8, 12, 13, 14 i 15), nisu direktno bazirani na ovim akustičkim podacima.

Sumirajući informacije o prethodnim akustičkim studijama RP-ja možemo reći sledeće:

studije koje koriste samo muške ispitanike su Wells (1962), Henton (1983), Hawkins & Midgley (2005), Fabricius (2007) i Ferragne & Pellegrino (2010); studije koje koriste i ženske ispitanike su Bauer (1985), Deterding (1990), Deterding (1997), Ferragne (2008), Wikström (2013), Williams & Escudero (2014), Cruttenden (2014 [1993]) i naša studija.

Studije koje koriste izolovane reči, ili reči u rečenicama-okvirima jesu Wells (1962), Henton (1983), Deterding (1990), Hawkins & Midgley (2005), Ferragne (2008), Ferragne & Pellegrino (2010), Williams & Escudero (2014) i Cruttenden (2014 [1993]); studije koje su koristile čitanje vezanog teksta jesu Bauer (1985), Deterding (1997) i naša studija; Wikström (2013) pripada obema prethodnim grupama budući da koristi oba pristupa (v. iznad); Fabricius (2007) jedina je studija koja koristi spontani govor.

Studije koje ispituju manji broj monoftonga su Bauer (1985) (GOOSE, TRAP, PALM/BATH/START, i STRUT), Fabricius (2007) (KIT, DRESS, TRAP, STRUT, LOT i FOOT) i Wikström (2013) (samo LOT i THOUGHT); studije koje ispituju sve monoftonge su Wells (1962), Henton (1983), Deterding (1990), Deterding (1997), Hawkins & Midgley (2005), Ferragne & Pellegrino (2010) (i Ferragne 2008) i naša studija; studije koje povrh toga pružaju podatke i o nekim diftonzima jesu Cruttenden (2014 [1993]), Williams & Escudero (2014) i naša studija (mada u Ferragne & Pellegrino (2010) i Ferragne 2008) postoje i dijagrami diftonga, ali ne i sirovi podaci u hercima).

Za kraj ćemo se sada osvrnuti na razlike između studija koje ispituju izolovane reči (eng. citation form) i onih koje ispituju vezani govor. Već smo pomenuli pitanje govornog stila iznad. Naime, s obzirom na poznata sociolingvistička otkrića (v. npr. Schilling 2013), možemo očekivati da je u studijama koje koriste izolovane reči veća šansa da govornici koriste pažljiviji govor, te su promene koje su u toku, bar neke od njih, manje izražene (recimo, vokal GOOSE bi u načelu u takvim studijama, *ceteris paribus*, mogao biti artikulisan manje napred). Obrnuto, u studijama koje ispituju vezani govor tokom čitanja vesti, mogli bismo očekivati da govornici nešto manje mogu da kontrolišu svoj govor nego kod čitanja izolovanih reči, te da ova vrsta govora bar za nijansu bolje reflektuje promene u toku.

Donekle s tim u vezi, Hawkins & Midgley (2005: 187) ističu da je deo razloga što se njihova merenja, razlikuju od onih u starijim studijama poput Wells (1962), konkretno kod vokala koji nisu pretrpeli veće promene, jeste taj što je u potonjima češće dolazilo kod hiperartikulacije kod govornika, pre svega zbog procedure i stimulusa u eksperimentu (Wells 1962 nije koristio druge reči kao distraktore, tzv. ‘fillers’).

Nevezano za sociolingvistički stil govora, Cruttenden navodi, poredeći dve tabele sa vrednostima formata izolovanih reči i vezanog govora (mada treba naglasiti da nisu u pitanju isti govornici i isti izvor merenja), da su vrednosti svih formata u vezanom

govoru primetno centralizovanije, odnosno vokali su manje periferni (Cruttenden 2014: 105). Sve ovo treba imati u vidu kada se porede rezultati različitih ispitivanja.

## 2.4 Rezultati i diskusija

Kao što smo već naveli, u prilogu se mogu videti tabele sa spiskom svih primera i vrednosti formanta u hercima (Prilog 1).

U tabelama koje slede ćemo pribeći sledećem načinu notacije: nakon imena autora i godine publikacije, dodaćemo ‘M’ odnosno ‘Ž’ u zavisnosti od toga da li se podaci tiču muških ili ženskih govornika; povrh toga, dodaćemo ‘izol’ ili ‘vez’ u zavisnosti od toga da li su studije koristile izolovane reči (odnosno date reči umetnute u fiksne rečenične okvire, tzv. ‘carrier sentences’), ili je pak u pitanju vezani govor (npr. čitanje priče u eksperimentalnim uslovima ili autentičnih vesti). Pored vrednosti F1 i F2, nudimo i kolonu sa razlikom F2-F1; naime, ta vrednost češće bolje korelira sa time koliko je vokal napred ili pozadi nego prosta vrednost F2 (Ladefoged & Maddieson 1990, Hayward 2000: 308–309, Yavas 2011: 103, Zsiga 2013: 136).

### 2.4.1 GOOSE

U Tabeli 2 predstavljamo akustičke podatke iz ostalih studija, to jest: Wells (1962), Henton (1983), Bauer (1985), Deterding (1990, 1997), Hawkins & Midgley (2005) (s odvojenim starosnim grupama iz ove studije), Ferragne & Pellegrino (2010) i Williams & Escudero (2014). U Tabeli 3 su podaci iz naše studije (obeležene kao ‘BBC’).

Tabela 2 Prosečne frekvencije vokala GOOSE u hercima, iz ostalih studija, poredane od najnižeg do najvišeg F2-F1

	F1	F2	F2-F1
WELLS1962Mizol	309	939	630
H&M2005Mizol928-936	301	994	693
BAU1985Mvez	351	1066	715
HENT1983Mizol	347	1149	802
H&M2005Mizol946-951	283	1112	829
DET1990Mizol	302	1131	829
BAU1985Fvez	387	1226	839
DET1997Mvez	316	1191	875

H&M2005Mizol961-966	288	1336	1048
DET1990Žizol	339	1396	1057
DET1997Žvez	328	1437	1109
H&M2005Mizol976-981	289	1616	1327
W&E2014Mizol	304	1683	1379
F&P2010Mizol	291	1672	1381
W&E2014Žizol	350	2202	1852

Tabela 3 Prosečne frekvencije vokala GOOSE u Hercima u našoj studiji

	F1	F2	F2-F1
BBCŽvez	347	1853	1506
BBMvez	317	1684	1367

Prema tabelama iznad najviše vrednosti razlike F2-F1 (a i najviše vrednosti F2) imaju ženski govornici u Williams & Escudero. Iza njih su ženski govornici iz naše studije, a potom govornici iz Ferragne & Pellegrino (2010) i muški govornici iz naše studije, a za njima govornici iz najmlađe grupe (rođeni između 1976. i 1981) u Hawkins & Midgley (2005).

Međutim, ako umesto apsolutnih vrednosti pogledamo relativnu poziciju ovog vokala na dijagramima, vidimo nešto drugačiju situaciju.

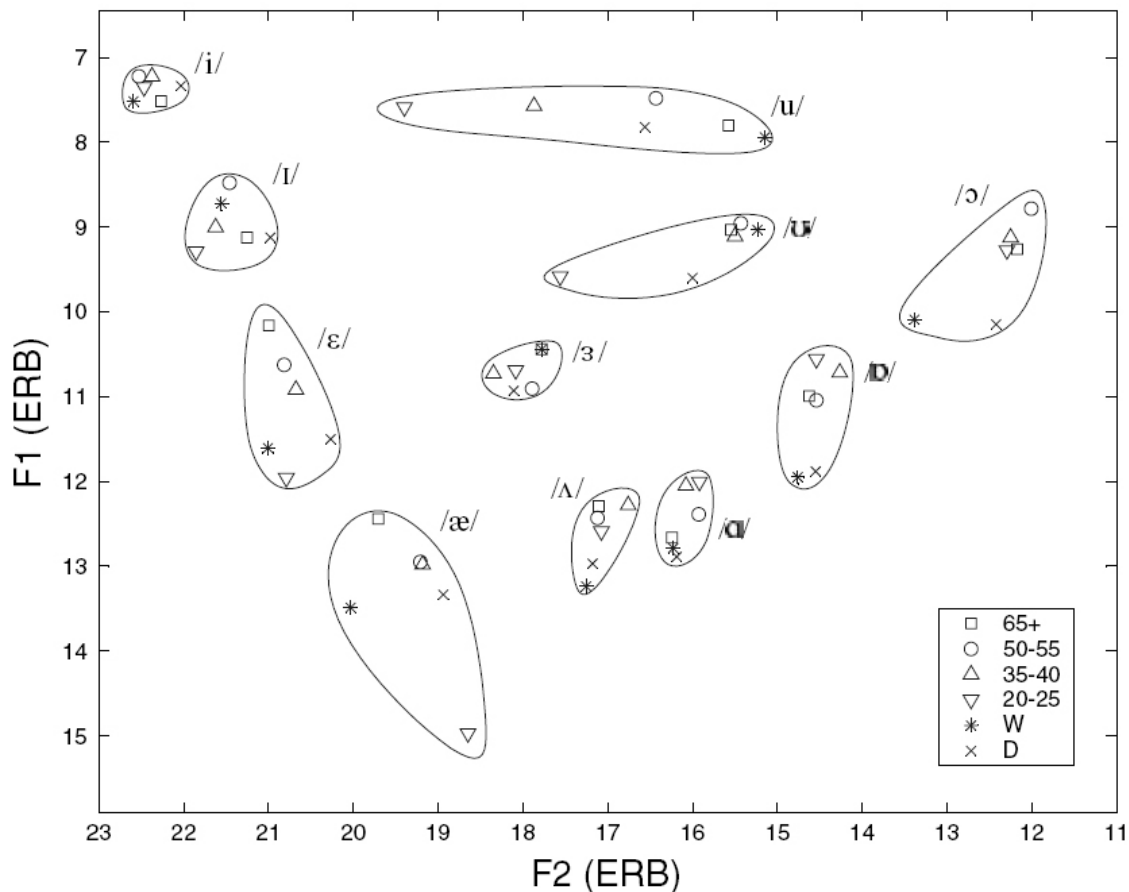

Slika 23 Pozicije vokala kod četiri starosne grupe S. Hokins i Dž. Midžlija uz vrednosti iz Wells (1962) i Deterding (1990); korišćena je ERB skala (Hawkins & Midgley 2005: 187) Poredeći položaj ovog vokala na dijagramima, vidimo da je za najmlađu grupu GOOSE kod Hawkins & Midgley (2005) na oko 70% udaljenosti između THOUGHT (vokala koji je najviše pozadi) i FLEECE (vokala koji je najviše napred), dok je za narednu starosnu grupu (r. 1961–1966) na oko 55% udaljenosti (Slika 23). Ako pogledamo Slike 24 i 25, vidimo da je i u Ferragne & Pellegrino (2010) odnosno Ferragne (2008) GOOSE na oko 70% udaljenosti između THOUGHT i FLEECE (pod ovim podrazumevamo distancu na samome dijagramu).

Slično tome, na Slici 26 možemo videti da se rezultati naše studije grupišu sa rezultatima iz Ferragne & Pellegrino (2010), muškim govornicima iz Williams & Escudero (2014) i sa najmlađom grupom iz Hawkins & Midgley (2005), utoliko što je vokal GOOSE na oko 60% udaljenosti između vokala THOUGHT i FLEECE.

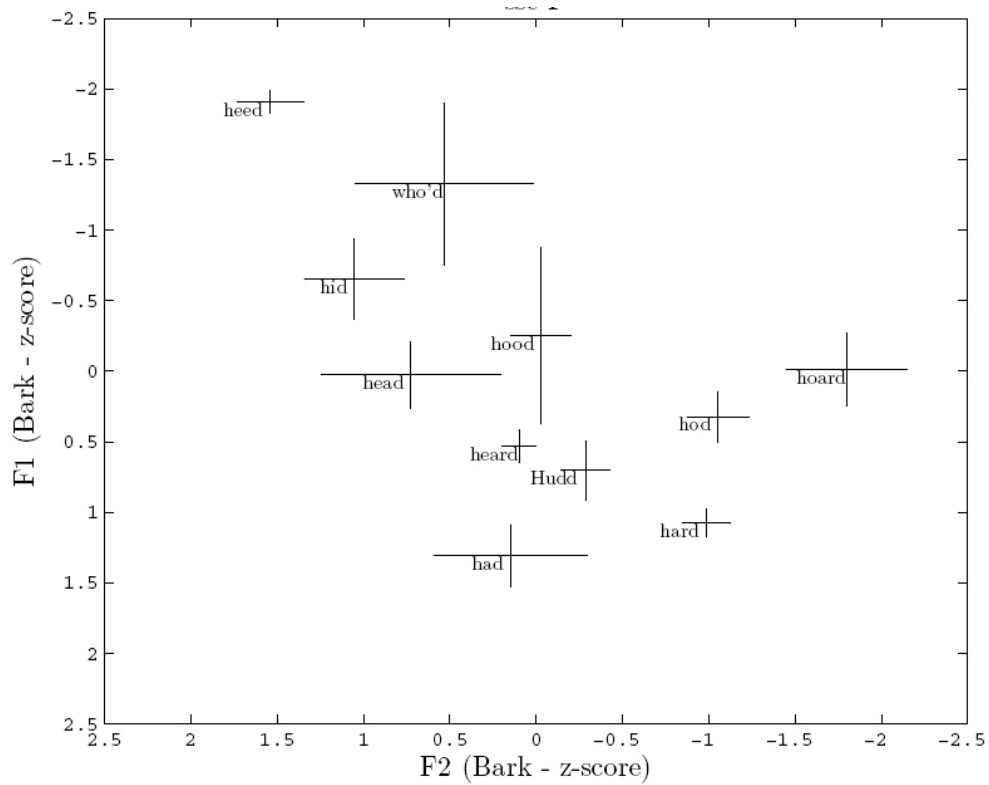

Slika 24 Pozicije monoftonga kod četiri ženska govornika (Ferragne 2008: 183)

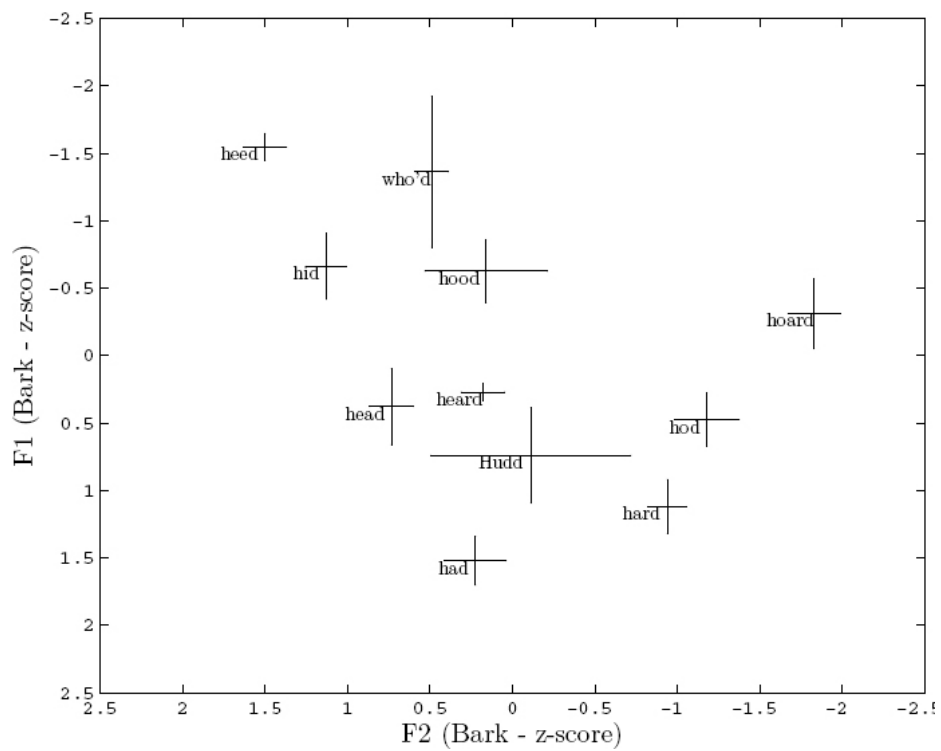

Slika 25 Pozicije monoftonga kod šest muških govornika (Ferragne 2008: 183)

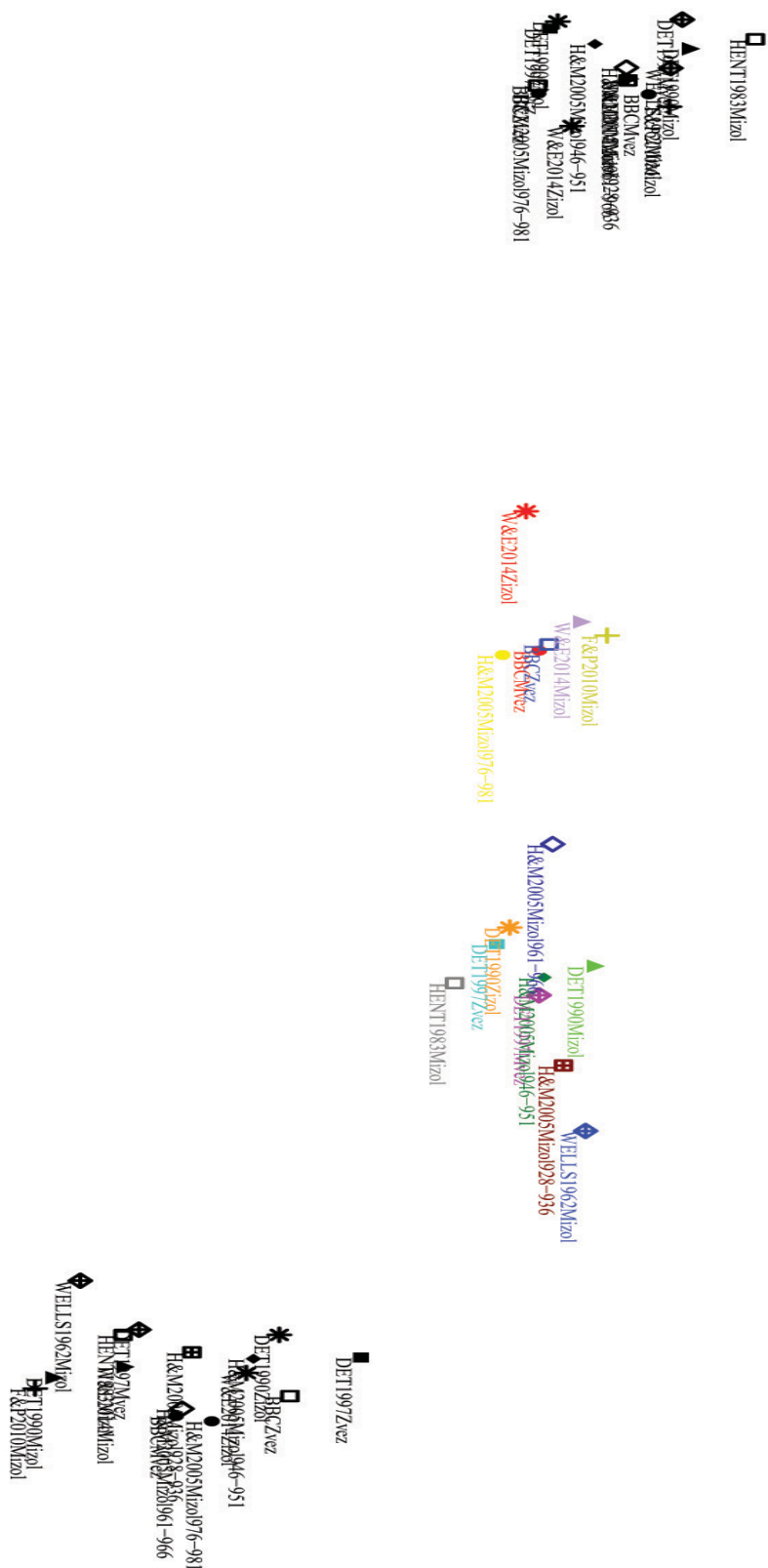

Slika 26 Pozicije vokala FLEECE, GOOSE i THOUGHT iz različitih studija (normalizovano Lobanovljevom metodom pomoću paketa NORM, Thomas & Kendall 2007a)



Iz priloženog se vidi da je GOOSE sada u standardnom britanskom izgovoru, za govornike srednje generacije, kao što je većina naših govornika, vokal srednjeg reda<sup>47</sup>, dok za mlađe govornike deluje da on prelazi u prednju trećinu vokalskog prostora, te bi se uskoro mogao klasifikovati kao prednji labijalizovani vokal.

## 2.4.2 FOOT

Prema našim rezultatima (Slika 27), vokal u leksičkom setu FOOT svakako je manje pomeren ka napred nego vokal u leksičkom setu GOOSE. Ne samo to, već je i nešto iza vokala u setu NURSE.

Tabela 4 Prosečne frekvencije vokala FOOT u hercima, iz ostalih studija, poredane od najnižeg do najvišeg F2-F1

	F1	F2	F2-F1
WELLS1962Mizol	376	950	574
H&M2005Mizol961-966	381	984	603
H&M2005Mizol946-951	371	975	604
H&M2005Mizol928-936	376	990	614
DET1990Mizol	414	1051	637
HENT1983Mizol	406	1103	697
DET1990Žizol	414	1203	789
DET1997Mvez	379	1173	794
W&E2014Mizol	455	1320	865
H&M2005Mizol976-981	413	1285	872
DET1997Žvez	410	1340	930
FABR2007Mvez	425	1416	991
F&P2010Mizol	397	1550	1153
W&E2014Žizol	509	1705	1196

<sup>47</sup> Mada treba naglasiti da je za svakog od četrnaestoro naših govornika GOOSE ispred njihovog NURSE (ovo se može videti na pojedinačnim dijagramima u Prilogu 3).

Tabela 5 Prosečne frekvencije vokala FOOT u hercima u našoj studiji

	F1	F2	F2-F1
BBCŽvez	444	1492	1048
BBCMvez	390	1345	955

Slično vidimo i kada uporedimo Slike 23, 24, 25 i 27. Za razliku od GOOSE, koji je decidirano ispred NURSE, vokal FOOT, premda više prednji nego ranije, nije ispred NURSE ni u jednoj studiji osim u Ferragne & Pellegrino (2010).



Slika 27 Vokali FLEECE, KIT, NURSE, GOOSE, FOOT i THOUGHT u studijama sa konzervativnijim vrednostima (iznad) i studijama sa progresivnijim vrednostima (ispod), (normalizovano Lobanovljevom metodom pomoću paketa NORM, Thomas & Kendall 2007a)

Ovaj je vokal, dakle, kod svih autora, kao i kod nas, bliži sredini vokalskog prostora u odnosu na GOOSE, odnosno može se reći da se sporije od njega pomera ka napred. Naime, vokal FOOT, koji pripada vokalskoj podgrupi kratkih vokala, kao i ostali kratki vokali u engleskom, donekle je centralizovan, te se kreće unutrašnjom stazom (naspram dugog vokala GOOSE, koji se kreće perifernom, spoljnom stazom) (Labov et al. 2006: 16–17). Mogli bismo pretpostaviti da su te dve činjenice u vezi jedna s drugom — dugi vokali, koji se kreću po perifernoj stazi, brže se kreću to jest prelaze veći deo vokalskog prostora za isto vreme.

Dodaćemo ovde da kada je reč o labijalizovanim vokalima ('zaokrugljenim', kako ih neki autori nazivaju; eng. 'rounded') ono na šta treba obratiti pažnju jeste da labijalizovanost utiče na akustičke vrednosti formanta to jest poziciju vokala na dijagramu (Ladefoged & Maddieson 1996: 285); konkretno, labijalizovanost smanjuje F2 (Thomas 2001: 30). Ovo je relevantno naročito za vokale GOOSE, FOOT i za glajd vokala GOAT (v. niže).

### **2.4.3 TRAP**

Ovaj vokal je danas najotvoreniji vokal u standardnom britanskom varijetetu, što se može videti sa Slike 23, 24, 25 i 28. Njegove aktuelne akustičke vrednosti u potpunosti opravdavaju prelazak Kratendena i Hjuza i dr. na simbol /a/ kada je reč o fonemskoj transkripciji (Cruttenden 2014; Hughes et al. 2012).

U narednim dvema tabelama vidimo sirove frekvencije poredane prema vrednosti F2-F1 (niske vrednosti ove razlike kod mlađih govornika ukazuju na srazmerno nizak F2 a visok F1, odnosno ukazuju na otvoreniji, povučeniji vokal).

Tabela 6 Prosečne frekvencije vokala TRAP u hercima, iz ostalih studija, poredane od najvišeg do najnižeg F2-F1

	F1	F2	F2-F1
H&M2005Mizol928-936	644	1678	1034
BAU1985Žvez	807	1832	1025
WELLS1962Mizol	748	1746	998
BAU1985Mvez	652	1647	995
HENT1983Mizol	713	1615	902
H&M2005Mizol946-951	693	1579	886
H&M2005Mizol961-966	696	1574	878
DET1997Mvez	690	1550	860
F&P2010Mizol	751	1558	807
DET1990Mizol	732	1527	795
FABR2007Mvez	661	1451	790
DET1997Žvez	1018	1799	781
DET1990Žizol	1011	1759	748
W&E2014Žizol	956	1682	726
W&E2014Mizol	773	1466	693
H&M2005Mizol976-981	917	1473	556

Tabela 7 Prosečne frekvencije vokala TRAP u hercima u našoj studiji

	F1	F2	F2-F1
BBCŽvez	845	1663	819
BBCMvez	698	1545	847



Slika 28 Vokali FLEECE, TRAP, NURSE, GOOSE, PALM i THOUGHT u različitim studijama (normalizovano Lobanovljevom metodom pomoću paketa NORM, Thomas & Kendall 2007a)

Ovo pomeranje naniže u skladu je sa drugim Labovljevim principom lančanog pomeranja vokala (kratki vokali vokali postaju otvoreniji, Labov 1994: 116). Međutim ako pogledamo Sliku 23, tj. rezultate iz Hawkins & Midgley (2005), vidimo da, premda je vokal DRESS krenuo u istom smeru kao TRAP, znatno se manje pomerio, a vokal KIT je, deluje, mirovao.

#### 2.4.4 THOUGHT i LOT

Kao što smo ranije naveli, oba ova vokala su se podizala tokom 20. veka, pri čemu se THOUGHT zatvarao mahom tokom prve polovine veka, a LOT tokom druge (v. Sliku 23). Prema našim rezultatima (Slika 29), THOUGHT je sada decidirano u poluzatvorenoj teritoriji (eng. close-mid), odnosno najbliži je sedmom kardinalu. Naspram toga, LOT, budući da je i dalje otvoreniji od THOUGHT, sada je u poluotvorenoj poziciji (eng. open-mid), odnosno blizak je šestom kardinalnom vokalu. Ovim zaključkom u potpunosti potvrđujemo rezultate Wikström (2013).

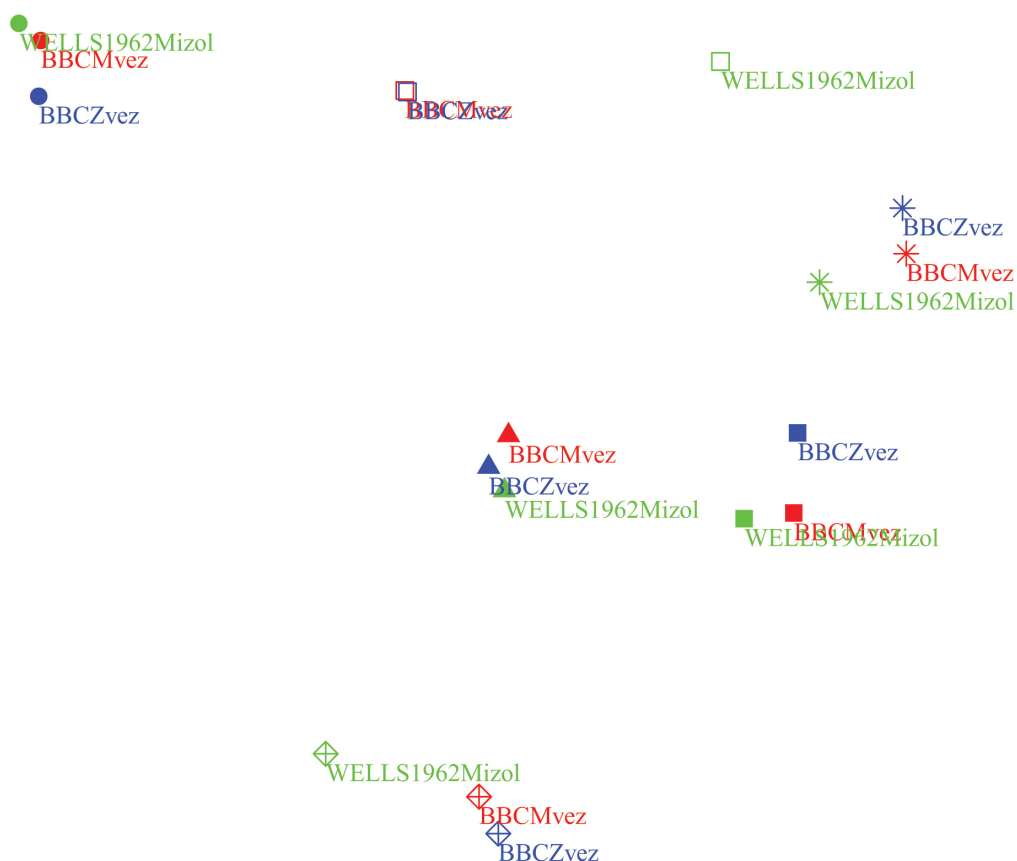

Slika 29 Vokali FLEECE, GOOSE, NURSE, TRAP, LOT i THOUGHT u našoj i Velsovoj studiji (normalizovano Lobanovljevom metodom pomoću paketa NORM, Thomas & Kendall 2007a)

Ovo pomeranje vokala THOUGHT naviše takođe je u skladu sa Labovljevim principima lančanog pomeranja vokala (prvi princip, Labov 1994: 116), pa možemo reći da se u smeru obrnutom od kazaljke na satu GOOSE pomera ka napred da bi oslobodio prostor za THOUGHT koji ide ka gore<sup>48</sup> (mada fonetsko okruženje ispred glasa /l/ utiče na ovu konfiguraciju; v. niže u odeljku 2.5 o budućim perspektivama vokalskog sistema). Međutim, pomeranje vokala LOT u istom smeru (ka prostoru koji je oslobodio FOOT u unutrašnjoj stazi pomerajući se napred), nije u skladu sa drugim Labovljevim principom (kratki vokali postaju otvoreniji, Labov 1994: 116), mada i sam Labov ističe, navodeći izuzetke od ovog principa: „It is possible that there are no general constraints on the movements of short vowels: we must end the survey of completed changes by concluding that this is a possibility” (1994: 138).

#### 2.4.5 GOAT

Kod diftonga GOAT pre svega nas je interesovao njegov drugi deo, to jest njegov glajd. Konkretno, interesovalo nas je u kojoj meri glajd ovog diftonga prati pomeranje monoftonga FOOT i GOOSE ka prednjem delu vokalskog prostora. Prema našim rezultatima (Slika 30), glajd se završava u srednjem delu vokalskog prostora, između trenutnih vrednosti monoftonga FOOT i GOOSE. Što se nukleusa ovog diftonga tiče, sasvim očekivano on je i dalje u centralnom srednjem delu vokalskog prostora i uglavnom se poklapa sa položajem monoftonga NURSE.

Ovo čini naše rezultate sličnim rezultatima Ferragne & Pellegrino (2010) i Ferragne (2008) (koji su, da podsetimo, koristili manji broj govornika, i to manje raznovrsnog porekla), što možemo videti na Slici 31 i 32.

---

<sup>48</sup> Vredi pomenuti da je u severnoameričkom engleskom fonološka situacija obrnuta — THOUGHT je načelno ostao u poluotvorenoj poziciji, te se u mnogim podvarijetetima stopio sa LOT (tzv. ‘cot-caught merger’ odnosno ‘low back merger’, fonemsko stapanje koje obuhvata sve veći broj govora u severnoameričkom engleskom, Labov et al. 2006: 58–65).



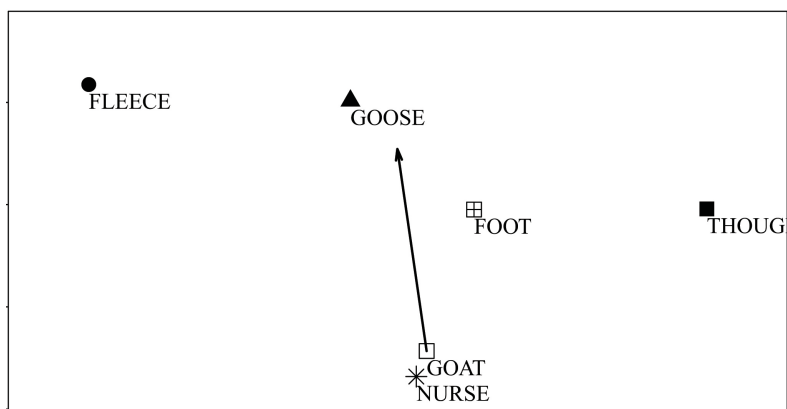

Slika 30 Vokali FLEECE, GOOSE, GOAT, NURSE, FOOT i THOUGHT u našoj studiji (normalizovano Lobanovljevom metodom pomoću paketa NORM, Thomas & Kendall 2007a)

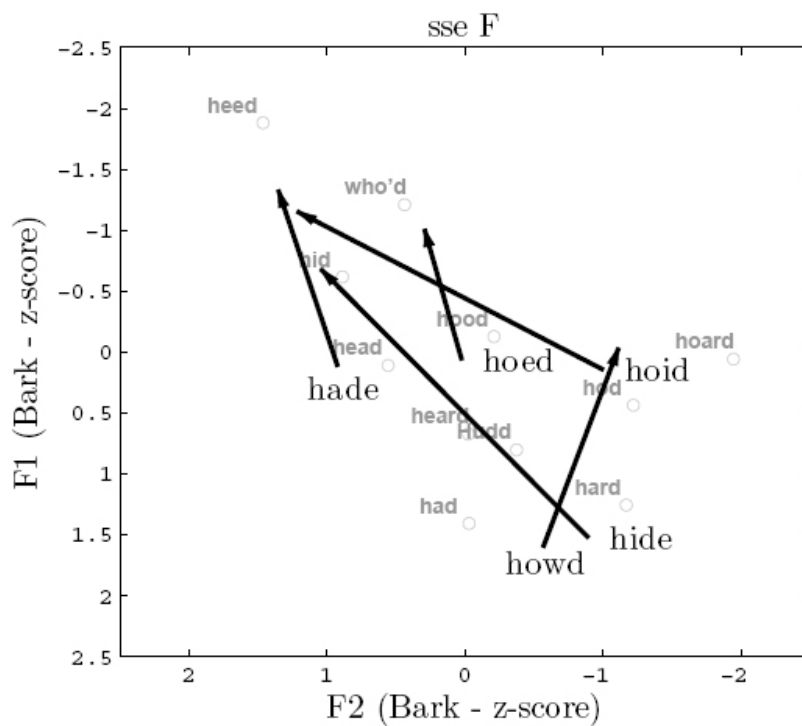

Slika 31 Položaj diftonga kod ženskih govornika (Ferragne 2008: 185)

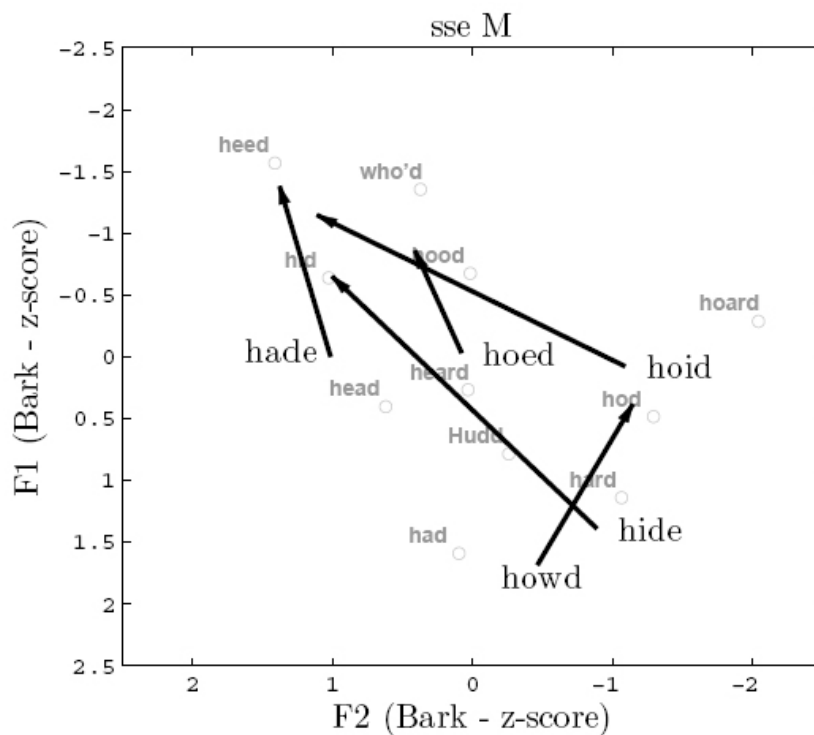

Slika 32 Položaj diftonga kod muških govornika (Ferragne 2008: 186)

Kada je reč o diftonzima, od sirovih vrednosti starijih studija dostupne su one koje je izmerio Kratenden 1993. godine (Cruttenden 2014, Cruttenden lična prepiska) (da podsetimo, on je koristio tri muška i tri ženska ispitanika, rođena između 1938. i 1958. godine), i podaci iz Williams & Escudero (2014), mada, kao i ranije, treba imati u vidu postupak odabira govornika u toj studiji. Podaci iz sve tri studije se mogu videti u Tabeli 8.

Tabela 8 Sirove prosečne frekvencije početka i kraja vokala GOAT

	F1nukl	F2nukl	F1gld	F2gld
CRUTT1993Mizol	537	1266	379	1024
BBCMvez	492	1438	348	1523
W&E2014Mizol	554	1378	374	1446
CRUTT1993Žizol	545	1573	380	1267
BBCŽvez	570	1687	392	1752
W&E2014Žizol	613	1786	438	2043

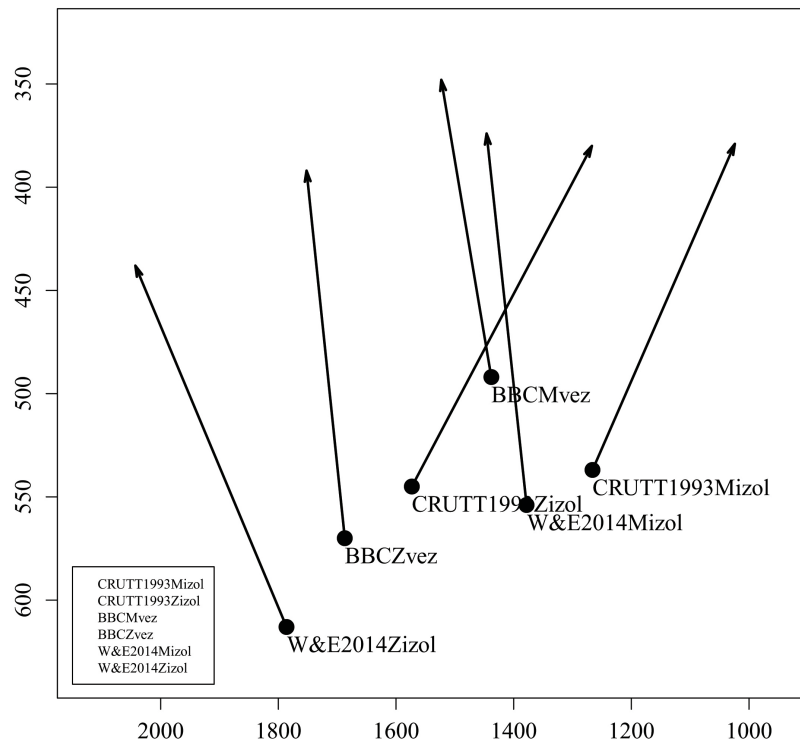

Slika 33 Nenormalizovane vrednosti vokala GOAT u tri studije  
 Kao što se vidi iz Tabele 7 i Slike 33, kod Kratendenovih, starijih, govornika glajd ovog diftonga se završava iza nukleusa, dok je kod naših govornika cilj diftonga ispred nukleusa (dok je kod ženskih govornika iz Williams & Escudero 2014 kretanje glajda ka prednjem delu vokalskog prostora još izraženije).

Ponovićemo ovde upozorenje vezano za položaj labijalizovanih vokala na vokalskim dijagramima. Kako Tomas navodi, budući da se labijalizovanost povećava pri kraju vokala GOAT, a labijalizovanost smanjuje F2, onda GOAT čiji glajd zapravo ide ka prednjem delu vokalskog prostora može izgledati na grafiku i tako što vektor ide pravo ka gore (kao da se F2 ne menja):

Because rounding increases through the course of the [GOAT] diphthong and rounding decreases F2, front-gliding [GOAT] appears on the vowel formant plots not only when the vector moves leftward (i.e., when F2 increases), but also when the vector moves straight upward (i.e., when F2 shows little change). (Thomas 2001: 30)

#### 2.4.6 PRICE i MOUTH

Prema našim rezultatima (Slika 34), i u savremenom standardnom britanskom izgovoru došlo je do zamene mesta nukleusa ova dva diftonga. To znači da je početak diftonga MOUTH definitivno prednjega reda, dok je početak diftonga PRICE zadnjeg reda. Ovo potvrđuje rezultate Ferragne & Pellegrino (2010) odnosno Ferragne (2008) (Slika 31 i 32), međutim povodom ovih vokala u njihovoj studiji, autori ističu sledeće: “given that our subjects have all been recorded in London, it may well be that their type of Standard English is influenced by local features such as the PRICE-MOUTH Crossover” (Ferragne & Pellegrino 2010: 8). Slično važi i za Williams & Escudero (2014), kao što smo istakli pri pregledu akustičkih studija. Budući da je naša studija koristila veći broj ispitanika znatno raznovrsnijeg porekla, smatramo da je od velike važnosti to što i naši ispitanici dosledno ispoljavaju tzv. PRICE-MOUTH Crossover. No, bitno je istaći da, premda prednjeg reda, početak vokala MOUTH ne dostiže vrednosti monoftonga TRAP (koji je ipak anteriorniji od njega), kao što početak vokala PRICE, premda zadnjeg reda, ne dostiže vrednosti monoftonga PALM/START.

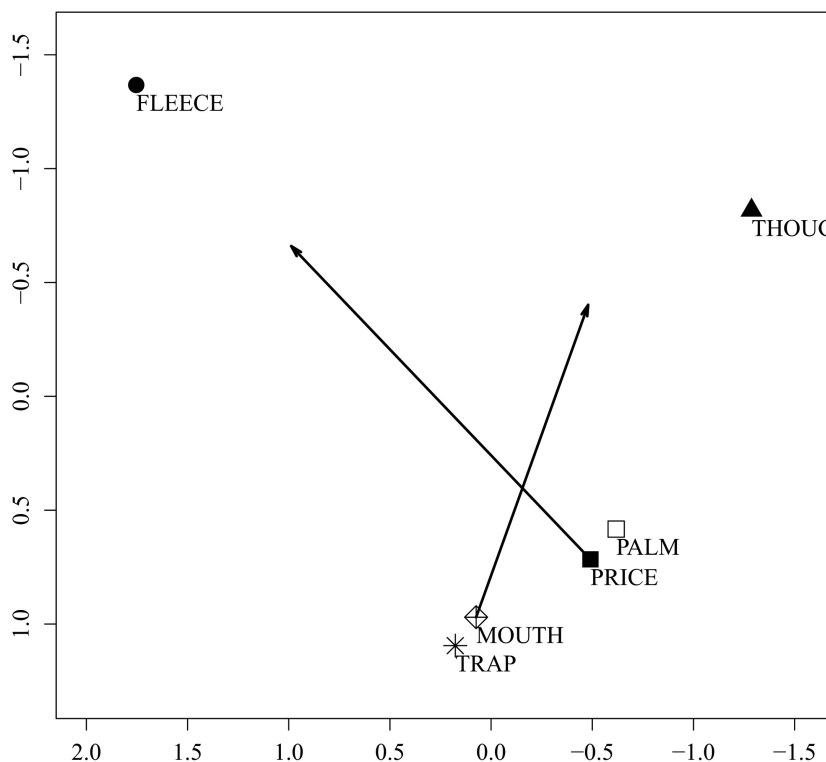

Slika 34 Vokali FLEECE, THOUGHT, TRAP, MOUTH, PRICE i PALM u našoj studiji (normalizovano Lobanovljevom metodom pomoću paketa NORM, Thomas & Kendall 2007a)

Na pojedinačnim dijagramima (v. Prilog 2) vidi se izvesna razlika među našim govornicima, kada je o ovim diftonzima reč. Naime, početak vokala MOUTH i vokal TRAP se u velikoj meri poklapaju kod govornika F1, F2, F3, F4, F5, F6 i M3; donekle se preklapaju za M6 i F7, a ne preklapaju se za M1 M2, M5 i M7. Što se tiče početka vokala PRICE i vokala PALM/START, oni se donekle preklapaju za F1, F2, F3, F4, M2, M3, M4, M6 i M7; potpuno se preklapaju za F7 i M5, a ne preklapaju se za F5, F6 i M1.

Što se glajda vokala MOUTH tiče, možemo primetiti da on ne ispoljava pomeranje ka napred koje glajd diftonga GOAT ispoljava (koji, kao što smo iznad naveli, kao da prati pomeranje monoftonga GOOSE i FOOT ka napred). Mada se može među našim govornicima primetiti izvesna varijacija u tom pogledu: za govornike F2, F3, F4, M1, M3, M5 i M6 glajd diftonga MOUTH ide u pravcu monoftonga THOUGHT; međutim za govornike F1, F5, F6, F7, M2, M4 i M7 on ide u pravcu njihovog vokala FOOT.

Kao i sa GOAT iznad, od sirovih vrednosti starijih studija dostupne su za poređenje one koje je izmerio Krattenden 1993. godine (Cruttenden 2014, Cruttenden lična prepiska) i one iz studije Williams & Escudero 2014 (v. tabelu ispod).

Tabela 9 Sirove prosečne frekvencije početka i kraja vokala PRICE i MOUTH

	PRICE		MOUTH		PRICE		MOUTH	
	F1nukl	F2nukl	F1nukl	F2nukl	F1gld	F2gld	F1gld	F2gld
CRUTT1993Mizol	734	1117	780	1368	439	2058	372	1074
CRUTT1993Žizol	822	1275	901	1538	359	2591	403	1088
BBCMvez	632	1174	667	1468	395	1951	439	1157
BBCŽvez	767	1274	828	1620	499	2170	552	1300
W&E2014Mizol	645	1143	718	1462	498	1729	578	1094
W&E2014Žizol	771	1420	892	1693	566	2078	672	1272

Kao što se iz tabele može videti, i kod Krattendenovih govornika, i kod govornika iz Williams & Escudero 2014, početak diftonga PRICE je iza početka diftonga MOUTH.

#### 2.4.7 FACE

Prema našim rezultatima (Slika 35), početak ovog diftonga je nešto zatvoreniji od monoftonga NURSE i DRESS, a dosta udaljen od monoftonga TRAP i početka diftonga MOUTH. Ovo navodimo u svetlu pozicije nukleusa diftonga PRICE i MOUTH, odnosno

njihove zamene mesta, a sve u kontekstu potencijalnog napredovanja tzv. pomeranja diftonga (Diphthong Shift, Wells 1982: 256–257) u standardnom britanskom izgovoru (v. niže). Naime, nukleus diftonga FACE se, prema našim podacima, ne spušta, ne postaje otvoreniji, to jest ne približava poziciji karakterističnoj za varijetete koji ispoljavaju pomeranje diftonga, [æɪ ~ aɪ].

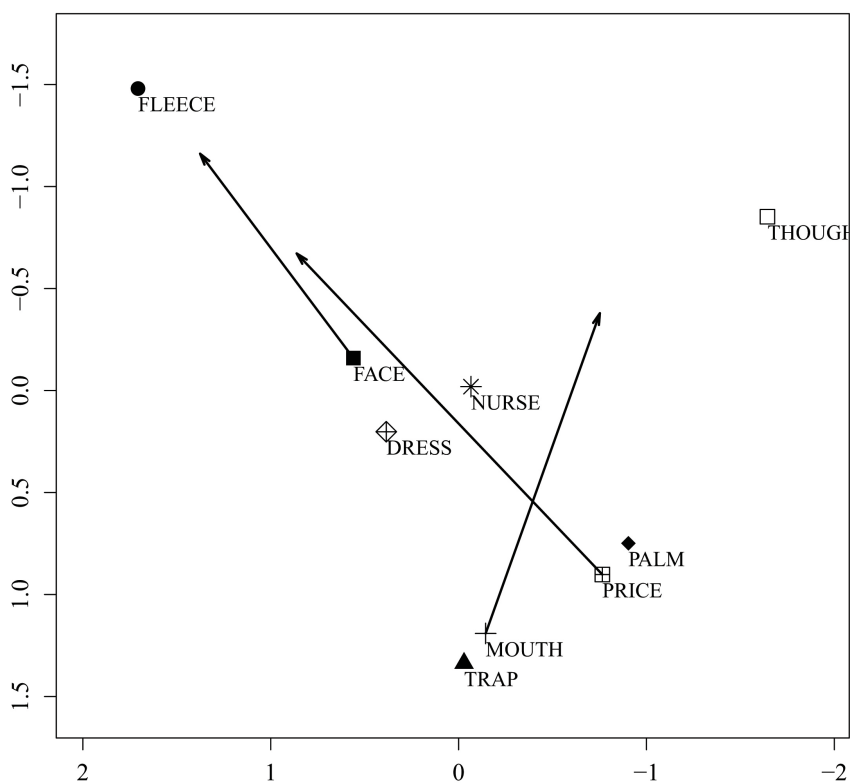

Slika 35 Vokali FLEECE, THOUGHT, TRAP, MOUTH, PRICE, PALM, FACE i DRESS u našoj studiji (normalizovano Lobanovljevom metodom pomoću paketa NORM, Thomas & Kendall 2007a)

#### 2.4.8 Pomeranje diftonga i RP

Pomeranje diftonga ili smena diftonga (eng. Diphthong Shift) glasovna je promena koja zahvata niz varijeteta engleskog. Vels je uprošćeno prikazuje kao na Slici 36, odnosno nešto detaljnije na Slici 37.

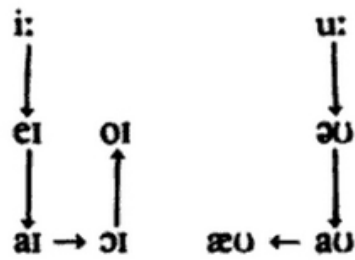

Slika 36 Smena diftonga (Wells 1982: 256)

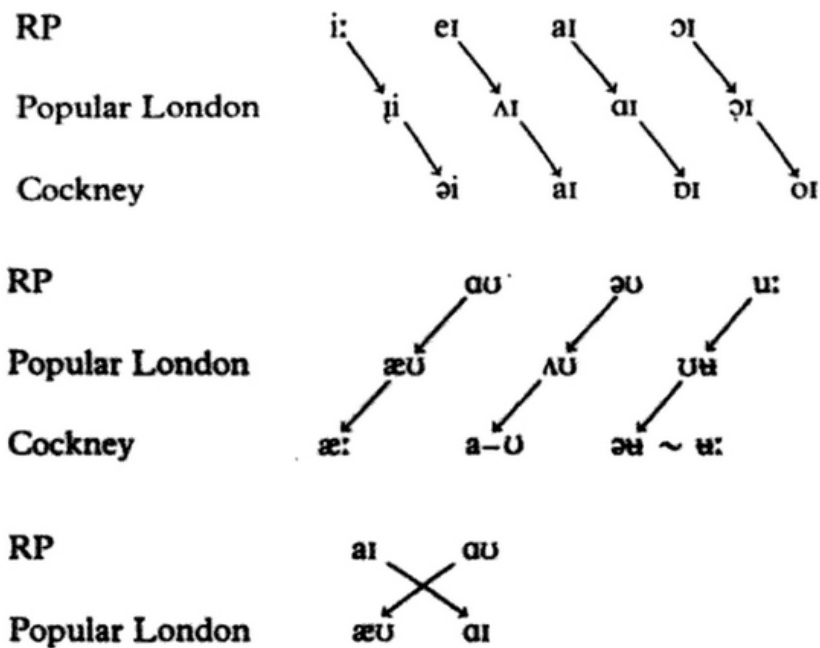

Slika 37 Detaljan prikaz smene diftonga (Wells 1982: 308, 310)

Ova glasovna promena je prisutna ne samo u varijetetima juga i sredine Engleske, te varijetetima južne hemisfere, već je primećena i u Njujorku sredinom 20. veka (Labov 2006: 244–254, 350–353). Labov, uzimajući u obzir naročito stanje diftonga PRICE i MOUTH u ovakvim dijalektima modifikuje prva dva svoja principa lančanog pomeranja vokala<sup>49</sup> (Labov 1994: 197):

<sup>49</sup> Labovljevi principi lančane smene vokala prvobitno izgledaju ovako (Labov 1994: 116):

- Principle I  
In chain shifts, long vowels rise.
- Principle II  
In chain shifts, short vowels fall.
- Principle IIa  
In chain shifts, the nuclei of upgliding diphthongs fall.
- Principle III  
In chain shifts, back vowels move to the front.

### Principle I

In chain shifts, tense nuclei rise along a peripheral track.

### Principle II

In chain shifts, lax nuclei fall along a nonperipheral track.

Prema Labovu nukleusi diftonga PRICE i MOUTH su bili nenapeti<sup>50</sup> (eng. 'lax') dok su postepeno padali tokom vekova nakon velike smene vokala (eng. Great Vowel Shift), ali kada su dosegli najotvoreniju poziciju (odnosno perifernu traku) oni postaju napeti (eng. 'tense') i kreću da se pomeraju po perifernoj traci, i to tako da se nukleus i glajd što više diferenciraju (pa nukleus MOUTH ide ka napred a nukleus PRICE ka nazad) (Labov 1994: 166–197, 255).

Prema našim rezultatima, kao što smo iznad videli, nukleusi diftonga PRICE i MOUTH su u standardnom britanskom izgovoru krenuli da se kreću u suprotnim smerovima, međutim što se ostalih faza smene diftonga tiče, nukleus diftonga FACE se ne spušta, a nemamo podatke o nukleusu diftonga CHOICE, kao ni o stepenu diftongizacije vokala FLEECE i GOOSE. Nešto niže ćemo pokušati da pružimo neke potencijalne perspektive za buduće razvijanje diftonga ovog varijeteta. Pre toga ćemo sumirati naše rezultate i s obzirom na njih ponuditi naše predloge za osavremenjen sistem simbola za fonemsku transkripciju standardnog britanskog izgovora, baziranog na IPA.

#### **2.4.9 Vokalski sistem savremenog RP-ja — sinteza**

Na (Slika 38) prikazujemo dijagram na kome su normalizovane prosečne vrednosti svih vokala i svih govornika iz naše studije.

---

<sup>50</sup> Koristimo 'napet' i 'nenapet' kao srpske prevode termina 'tense' i 'lax' po ugledu na Kristal (1999).



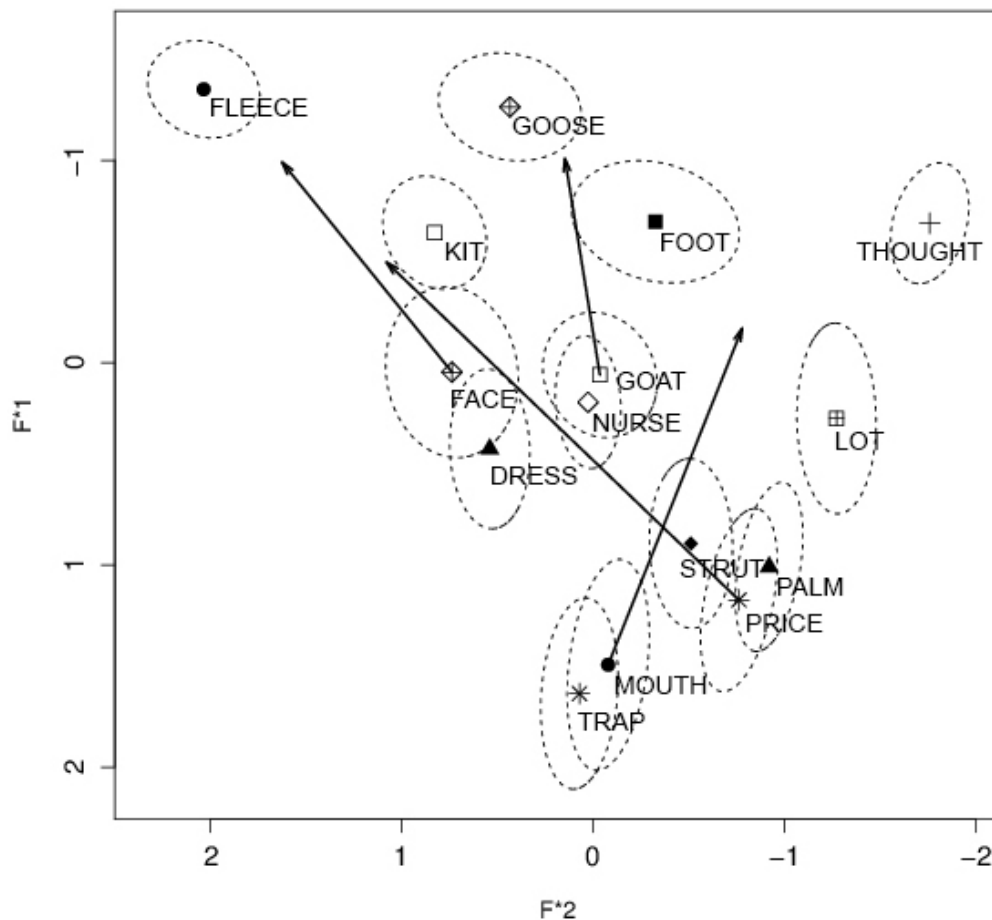

Slika 38 Proseci svih spikera B-Bi-Sija, normalizovani prema Lobanov (1971) pomoću NORM-a (Thomas & Kendall 2007a); elipse predstavljaju jednu standardnu devijaciju  
 Na slici možemo videti sledeće: TRAP je potpuno otvoren i predstavlja najotvoreniji vokal u standardnom britanskom varijetetu; GOOSE je sada u standardnom britanskom izgovoru, za govornike srednje generacije, kao što je većina naših govornika, vokal srednjeg reda, ali se nalazi ispred vokala šva; diftong GOAT se takođe završava centralnim kvalitetom; vokal THOUGHT nije ispod poluzatvorene pozicije, dok je vokal LOT srednji ili poluotvoren; početak diftonga MOUTH je uvek ispred početka diftonga PRICE.

## 2.5 Novi fonemski simboli

Poznato je da fonetska realnost nije najprioritetniji kriterijum pri izboru simbola za fonemsku transkripciju, te da drugi faktori, kao što su jednostavnost i tradicija, mogu biti bitniji (Wells 2008, 2009, 2010a, 2012b). Sada ćemo se nakratko osvrnuti na neke od uobičajenih principa fonemske transkripcije.

Kako Vels navodi, poželjno je koristiti uobičajenija slova umesto manje uobičajenih, pa na primeru različitih rotičnih glasova to znači sledeće: “The letter **r** may, when convenient, replace **ɹ**, **ʀ** or **ʁ** in the transcription of a language containing one of these sounds but not a rolled lingual **r**” (Wells 2008)<sup>51</sup>. Aberkrombi je taj princip tipografske jednostavnosti opisivao ovako:

A simple phonemic transcription uses letters of the simplest possible shapes. This is a typographical principle: the simplest shapes are the most familiar, the most typographically satisfactory. [...] The conventions and traditions of the IPA often allow, for the representation of a particular sound, a choice between two or more different letters. In these cases where such a choice exists, one of the letters will usually be found to be more romanica [...] than the alternative. (Abercrombie 1964 cit. u Wells 2008).

Pozivajući se na princip jednostavnosti, koji podrazumeva upotrebu što manjeg broja različitih slova („A simple phonemic transcription uses the smallest possible number of different letters.” Abercrombie 1964: 19), Vels objašnjava konvenciju fonemskog transkribovanja vokala u leksičkom setu DRESS simbolom /e/:

Since the DRESS vowel can be unambiguously written **e**, an English transcription with the symbol **e** is simpler than one with **ɛ**. The same applies in those languages that have just five vowels (or just five peripheral vowels) [...] Whether its quality is closer to that of cardinal 2 [**e**] or cardinal 3 [**ɛ**] is irrelevant. On the other hand, in languages that have a close-mid front vowel in contrast to an open-mid one (e.g. French, German, a Scottish accent of English), the two symbols **e** and **ɛ** must both be used[.] (Wells 2009)

---

<sup>51</sup> Isti taj princip na primeru alveolarnog laterala Vels opisuje ovako (Wells 2010a):

[W]e use the symbol **l** for the lateral approximant of many different languages. But in reading a transcription of German you have to remember to make it very clear; in French clear, but not quite so clear as in German; for most kinds of English it is generally darker, and may vary in colouring according to position; in Korean it has a noticeably retracted place of articulation; in some languages it is dental rather than alveolar. We don't want to be bothered with such detail at every relevant dictionary entry: it's better to just learn and remember that such-and-such a language or variety has such-and-such a quality of sound.

Najzad, Vels ističe da su simboli od ograničene koristi kada je reč o savladavanju izgovora konkretnog varijeteta: “If you want to speak RP-ish BrE you need to learn to use the actual sounds that are appropriate. It’s not sufficient to draw on some general-phonetic battery of universal sounds” (Wells 2010a).

Ipak, mi smatramo da bi približavanje konvencionalne fonemske transkripcije RP-ja fonetskoj realnosti bilo od velike koristi svima onima koji su istovremeno upoznati i sa sistemom kardinalnih vokala, odnosno vrednostima simbola IPA<sup>52</sup>. Drugim rečima, smatramo da je došlo vreme, kako Vels kaže, za „tektonsku promenu u notaciji vokala engleskog<sup>53</sup>“:

Sooner or later I imagine there will be a tectonic shift in the notation of English vowels. As not only STRUT but also GOOSE, THOUGHT-NORTH-FORCE and various other vowels move further away from the cardinal qualities associated with the symbols we currently use, some author will bite the bullet and provide us with an entirely new transcription system. (Wells 2012b)

Naša rešenja, koja ćemo sada obrazložiti, mogu se videti u Tabeli 10. Što se monoftonga tiče, videli smo da je TRAP sada potpuno otvoren vokal i da je za većinu naših govornika (v. Prilog 2) to najotvoreniji vokal. Stoga je, s obzirom na fonetsku vrednost [a], koja odgovara četvrtom kardinalnom vokalu, prikladniji simbol /a/ umesto sadašnjeg /æ/ (kao što smo ranije naveli, neki autori, poput Cruttenden 2014, već su prešli na ovaj simbol).

---

<sup>52</sup> Na primer, glumce koji su podučavani različitim izgovornim varijetetima engleskog često buni ova nedoslednost (jedan primer toga se može videti u Wells 2012).

<sup>53</sup> Rouč s jedne strane takođe naglašava da je opšte mišljenje da je došlo vreme za promenu simbole, ali, s druge strane, podseća da je za takvo nešto potreban opšti konsenzus, kako bi i dalje većina referentnih dela koristila jedan te isti sistem:

It is widely accepted that some modification of these conventions is needed to take account of observable changes in the pronunciation of English, but it is felt to be important that such modifications should not be introduced without general agreement among practitioners of English phonetics so that the benefits of a common system of transcription enjoyed over the last twenty or thirty years should not be lost. (Roach 2004: 240)

Vokal DRESS je bar donekle pratio spuštanje vokala TRAP, pa je sada sličan trećem kardinalnom vokalu, ili svakako mnogo bliži njemu nego drugom kardinalnom vokalu, te je otuda /ɛ/ prikladniji simbol nego /e/ (ovaj simbol koristi Apton (Upton) u svim rečnicima koje uređuje počev od 1995. godine).

Što se monoftonga zadnjeg reda tiče, zatvaranje vokala LOT i THOUGHT opravdava prelazak na /ɔ/ i /o:/ (sa sadašnjih /ɒ/ i /ɔ:/). Dosada pomenute četiri promene predlaže i Lindsey (2014). Što se tiče vokala NURSE, i Apton<sup>54</sup> i Lindzi (Lindsey 2014) predlažu prelazak na /ə:/, sa čim se i mi slažemo (zapravo, može se reći da je u pitanju povratak na /ə:/, budući da je to simbol koji je izvorno koristio Džouns još u *The Pronunciation of English* (1909), kao i kasnije u svim izdanjima EPD-ja koje je uređivao).

Kada je reč o vokalima FOOT i GOOSE, predlažemo simbole koji reflektuju činjenicu da su danas ovo vokali srednjeg reda, odnosno umesto starih /u:/ i /ʊ/ predlažemo /ʌ:/ i /ö/ (Lindsey 2014 predlaže /ʌ:/ i /ø/, što je po našem mišljenju podjednako dobro). Što se diftonga tiče, povlačenje nukleusa vokala PRICE reflektovali bismo prelaskom sa /aɪ/ na /ɑɪ/<sup>55</sup>. A budući da smo predložili /ɛ/ za DRESS, predlažemo i /ɛɪ/ kao simbol za FACE, zarad održavanja simetrije (poređenja radi, Lindzi predlaže za ove vokale /ɛ/ and /ɛj/ a Apton /ɛ/ and /eɪ/).

Što se diftonga tiče, pomeranje glajda vokala GOAT bismo reflektovali prelaskom na /əʊ/. S druge strane, s obzirom da se glajd vokala MOUTH, kako deluje, ne pomera ka napred, predlažemo simbol /ao/. To bi razbilo trenutnu doslednost korišćenja simbola za kratke monoftonge KIT i FOOT pri transkripciji glajdova diftonga. Jedan način da se zadrži ta doslednost bio bi potpuni prelazak na simbole dugih vokala pri transkripciji glajdova. Tako bismo dobili /əʌ/ za GOAT, /ɛɪ/ za FACE i /ɑɪ/ za PRICE, što je moguća alternativa predlogu u tabeli ispod.

---

<sup>54</sup> Apton je zadužen za izgovor u nizu rečnika: *Oxford English Dictionary*, *The New Shorter Oxford English Dictionary* (počev od 1993), *The Concise Oxford Dictionary* (počev od 1995), *The New Oxford Dictionary of English* (1998, 2003), kao i za britanski izgovor u britansko-američkim rečnicima *The Oxford Dictionary of Pronunciation for Current English* (2001, 2003), kao i *The Routledge Dictionary of Pronunciation for Current English* (2017).

<sup>55</sup> Lindzi (Lindsey 2014), slično tome, predlaže /ɑj/ za PRICE, a Apton od 1995. prelazi na /ʌɪ/ (i navodi MacCarthy 1978 kao presedan), takođe sa namerom da reflektuje povučenost nukleusa ovog diftonga.

Tabela 10 Predlog novih simbola za fonemsku transkripciju RP-ja

Kratki monoftonzi	KIT	DRESS	TRAP	LOT	FOOT	STRUT
	ɪ	ɛ	ɑ	ɔ	ʊ	ʌ
Dugi monoftonzi	FLEECE	NURSE	PALM	THOUGHT	GOOSE	
	i:	ɜ:	ɑ:	o:	u:	
Diftonzi	FACE	MOUTH	PRICE	GOAT		
	eɪ	aʊ	aɪ	əʊ		

Ako izdvojimo ovako obeležene vokale u podsisteme, po uzoru na Wells (1982: 168–178), dobijamo sledeće šeme (izostavljamo Podsystem D, budući da nemamo podatke za vokale NEAR i SQUARE):

#### Podsystem A

ɪ    ʊ  
 ε        ɔ  
           ʌ  
 a

#### Podsystem B

i:  
 eɪ        ɔɪ  
           aɪ

#### Podsystem C

u:  
           əʊ  
  
 aʊ

## 2.6 Moguće perspektive za dalji razvoj vokala

S obzirom na pomeranje ka napred zatvorenih vokala koji su nekada bili zadnjeg reda, a to su GOOSE, FOOT i glajd vokala GOAT, stepen njihove labijalizovanosti je sada bitan faktor za razlikovanje od vokala prednjeg reda. Naime, već je primećeno da pomeranje vokala GOOSE ka napred (uz delimično gubljenje labijalizacije) čini parove poput

‘goose’ i ‘geese’ fonetski bliskim kod mlađih govornika. Slično tome, mi smo primetili da uz monoftongizaciju vokala NEAR fonetska razlika između parova poput ‘good’ i ‘geared’ postaje potencijalno vrlo mala, i pre svega se bazira na tome što je potonji vokal dug.

Međutim, napredovanje vokala GOOSE ka napred uslovljeno je fonetskim okruženjem; preciznije, ono je blokirano velarizovanim alofonom glasa /l/. A budući da to nije slučaj sa dizanjem vokala THOUGHT, može doći do uslovljenog fonemskog stapanja u zadnjem zatvorenom delu vokalskog prostora, pri čemu dolazi do homofonije parova poput ‘call’ i ‘cool’, ‘tall’ i ‘tool’ itd. Sve više govornika u južnoj polovini Engleske ispoljava ovu pojavu (Lindsey 2016, MacKenzie i dr. 2016) (budući da naše ispitivanje nije uključilo vokale ispred /l/, nemamo podatke o ovoj pojavi kod spikera Bi-Bi-Sija).

Novije opservacije (Wells 2012a) ukazuju na to da je u toku fonemsko cepanje vokala GOOSE, jer iznad navedeno blokiranje napredovanja ispred velarizovanog /l/ interaguje sa morfološkim nivoom. Naime, dvomorfemske reči čiji se koren završava velarizovanim /l/ i ima zadnji alofon vokala GOOSE, takođe zadržavaju taj zadnji alofon čak i ako je u njima, jer druga morfema počinje vokalom, /l/ palatalizovano. Na primer: ‘rule’ (vladati) je [ru:l̩], te je onda ‘ruler’ (vladar) [ˈru:l̩], a naspram toga jednomorfemski ‘ruler’ (lenjir) je [ˈru:l̩ ~ ˈry:l̩]:

The kingly *ruler*, ˈru:l̩, is taken as transparently bimorphemic, *rule#(e)r*, so retains the back u: of *rule*; but the measuring *ruler*, ˈry:l̩, has lost touch with its origins and is taken as an unanalysable unit, with a corresponding clear l and fronted vowel y:. (Wells 2012a)

Što se tiče vokala GOAT, videli smo da, kada je savremeni RP u pitanju, on ima vrednost [əʊ]. Uz dodatno pomeranje ka napred, koje čujemo kod mlađih generacija, dobili bismo [əʏ ~ ɛʏ]<sup>56</sup>. S tim u vezi, Fabrišus (Fabricius 2017: 40n) primećuje kod izvesnih pripadnika najmlađe generacije prilično monoftongalan vokal FACE (od [eɪ] ka [ɛ:]), što ona povezuje sa izbegavanjem potencijalnog stapanja sa frontiranim vokalom GOAT.

---

<sup>56</sup> Vredi napomenuti da se slična promena već ranije odigrala u australijskom engleskom (Wells 1982: 597–598, Cox 2006), tako da bi se ovaj proces mogao okarakterisati kao jezički drift (Sapir 1921, Lass 1997: 367, 379).

Slično fonemskom cepanju vokala GOOSE opisanom iznad, potencijalno je i širenje fonemskog cepanja vokala GOAT, takođe usled morfofonemske situacije vezane za velarizovani alofon /l/ (ovo je pojava koju je prvobitno opisao, kao deo londonskog govora, Wells 1982: 312–313, (v. i Wells 1997)). U tom slučaju bi se javili sledeći nehomofoni minimalni parovi: *holy* i *wholly*, *slowly* i *goalie* itd. (pri čemu drugi član para ima nefrontiran diftong, [ɔʊ], po uzoru na *whole* i *goal*).

Jedan od potencijalnih izvora budućih inovacija u, s obzirom na ranije navedenu Velsovu tezu da je London izvor većine izgovornih promena u Engleskoj poslednjih vekova, jeste relativno novi varijetet u Britaniji, takozvani multikulturalni londonski engleski (eng. Multicultural London English, MLE) (Cheshire et al. 2005, Cheshire et al. 2008, Kerswill et al. 2008, Cheshire et al. 2011, Gates 2017). U pitanju je novi lokalni varijetet užeg Londona, koji je nastao prvenstveno u karijskim i zapadnoafričkim zajednicama, ali koji ima uticaja i na govor belog ('Anglo') stanovništva, te stoga predstavlja multietnolekt. Prisutan je naročito u izraženo multietničkim kvartovima, kao što su Hakni ili Njuam.

Što se pojedinih vokala tiče, MLE stoji naspram varijeteta koji se govori u opštinama na obodu Londona (npr. u Haveringu), a koji nasleđuje stanje u starijem londonskom varijetetu, kokniju. Naime, kada je reč o vokalima TRAP, STRUT i FOOT, MLE prati nivelisano stanje na jugoistoku Engleske, a koje je slično našim rezultatima, dok kada je reč o vokalu GOOSE, MLE prednjači u pomeranju ka napred, pa je u ovom varijetetu to nedvosmisleno vokal prednjeg reda. Kada je reč o diftongu MOUTH, MLE nasleđuje stare vrednosti iz koknija, te se uglavnom sreće prednji monoftong ili blago diftongalan vokal tipa [a: ~ a:ə], mada se kod nekih govornika može čuti i diftong zadnjeg reda [aʊ]. Međutim, kada je reč o vokalima FACE i PRICE, MLE poništava tradicionalno londonsko pomeranje diftonga — FACE nema spušten nukleus, i vrlo je slabo diftongalan, a shodno tome nukleus vokala PRICE nije skroz pozadi i blago dignut, već je u centralnoj poziciji, često skroz otvoren, i sa slabijom diftongizacijom. Najzad, diftong GOAT je takođe vrlo slabo diftongalan, a oba njegova segmenta su pozadi.

Ostaje da se vidi da li će i koje od inovacija iz multietničkog centra Londona prodrati u nivelisani dijalekat jugoistoka Engleske (Torgersen & Kerswill 2004, Kerswill et al. 2008), a potom i u nadregionalni, standardni varijetet.

### 3. Eksperiment 2

Ovaj odeljak se tiče našeg ispitivanja vokala srpskog jezika. Najpre ćemo pružiti pregled prethodnih, pre svega akustičkih, opisa vokala srpskog jezika. Potom ćemo opisati naš eksperiment, ispitanike, metod i rezultate do kojih smo došli.

#### 3.1 Vokali srpskog jezika i dosadašnje studije

U ovom odeljku ćemo prikazati rezultate ranijih akustičkih ispitivanja vokala srpskog jezika. Prenećemo vokalske dijagrame iz datih studija, odnosno, ako dijagrami nisu dostupni, napravićemo ih uz pomoć sirovih podataka iz datih studija i paketa NORM (Thomas & Kendall 2007a).

Počecemo od opisa koji B. Miletić pruža u prvoj polovini 20. veka. U *Izgovoru srpskohrvatskih glasova* on piše: „kao što je poznato, sistema srpskohrvatskih vokala prilično je prosta; velika većina naših dijalekata — pa i književni izgovor — zna samo za 5 vokala [...]; svi oni mogu biti kratki ili dugi“ (1933: 118), te dodaje da je u pitanju sistem vokala sa „međusobno približno jednakim akustičkim razmacima“ (1933: 151).

Miletić pruža, pored palatograma, i auditorni opis svakog vokala. Za /i/ kaže: „moje<sup>57</sup> *í* je otvorenije od francuskoga u *midi*, ali nije tako otvoreno kao severnonemačko u *bitte* ili englesko u *six*“ (1933: 121). Što se tiče razlike u kvalitetu između dugih i kratkih vokala, on za /i/ kaže sledeće: „već se iz palatograma vidi da je naše *í* zatvorenije od *ï*, iako ta razlika ne mora biti velika [...] po artikulaciji se nalazi, dakle, *î* između *ï* i *í*, a s time se slaže i akustički utisak“ (1933: 121). Kasnije dodaje da je razlika između uticaja kratkouzlaznog i kratkosilaznog akcenta na kvalitet vokala „suviše mala, a da bi se mogla primetiti uhom“ (1933: 145) (zato, pretpostavljamo, pri poređenju pominje samo *ï*, a tako postupa i sa ostalim vokalima).

Slično zaključuje i za /e/: „odnos između *é* : *ê* : *ë* odgovara odnosu utvrđenom pri *i*: u izgovoru istog lica je *ë* najviše otvoreno, *ê* je manje otvoreno a *é* najmanje otvoreno“; mada dodaje da su, kad se svi ispitanici čiji je govor posmatrao, njih 35, uzmu u obzir, individualne razlike veće kod ovog vokala nego kod /i/ (1933: 126). Što se tačnog kvaliteta tiče, Miletić kaže: „moje *ë* nalazi se, tako reći, na sredini između

---

<sup>57</sup> Miletić je odrastao u Osijeku; majka mu je iz okoline Osijeka, a otac je bio rodnom iz Karlobaga, ali je proveo više decenija u Slavoniji (1933: 8).



francuskog otvorenog *e* u *sel* i zatvorenog u *fée*, ali ipak bliže francuskom otvorenom *e* (pri tom je  $\bar{e}$  zatvorenije od  $\check{e}$ [...])“ (1933: 125–126).

Kada je reč o /a/ Miletić kaže: „po akustičkom utisku nalazi se moje  $\check{a}$  i  $\bar{a}$  između francuskog prednjeg (*patte*) i zadnjeg (*pâte*), ali oba, a naročito  $\check{a}$ , bliže prednjemu;  $\bar{a}$  je dakle manje otvoreno, ali razlika je minimalna“ (1933: 130).

Što se tiče /o/, Miletić piše: „moje  $\check{o}$  je otvoreno, slično francuskom otvorenom *o* u *botte*;  $\bar{o}$  je za tercu niže (= zatvorenije), ali ne toliko kao francusko zatvoreno *o*“ (1933: 132–133). On dodaje da neki od njegovih ispitanika imaju otvorenije, neki zatvorenije, a neki isto /o/ kao i on.

O /u/ Miletić kaže: „pri poređenju sa francuskim moje je  $\check{u}$  znatno otvorenije, ali nije tako otvoreno kao severnonemačko u *Mutter* ili englesko u *put*;  $\bar{u}$  je nešto zatvorenije, ali francusko je još zatvorenije“ (1933: 136)

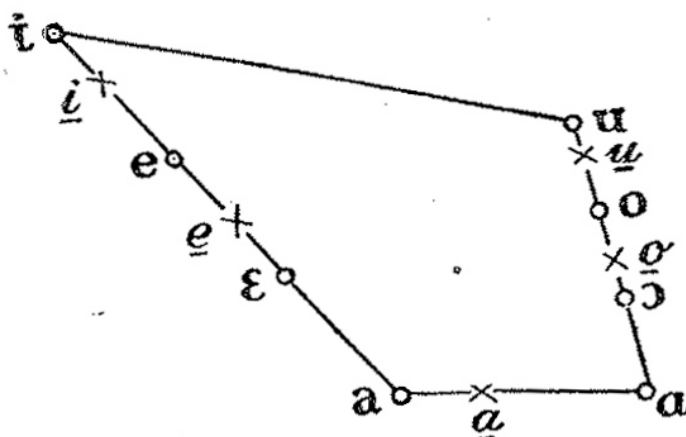

Slika 39 'Osnovni' (=kardinalni) vokali obeleženi krugovima, a 'naši' vokali iksovima (Miletić 1933: 152)

Prvu akustičku studiju srpskih vokala sproveli su Pavle Ivić i Ilse Lehiste 1961. i 1962. godine<sup>58</sup>. Ispitanike su sačinjavali, na prvom mestu, sam Ivić, a pored njega još dvanaestoro govornika. Evo više detalja o ispitanicima:

<sup>58</sup> Rezultati ove studije, to jest deo rezultata koji se tiče vokalskog kvaliteta, prvobitno je objavljen u Lehiste & Ivić (1963) i Ivić i Lehiste (1967); ta dva rada su, zajedno sa još nekim radovima, preštampani u Ivić i Lehiste (2002); podaci iz tih radova su uključeni i u monografiju Lehiste & Ivić (1986), a ona je prevedena i objavljena na srpskom kao Ivić i Lehiste (1996).

Glavni govornik za ovu studiju bio je P. I., jedan od autora. On je rođen 1924. godine u Beogradu. Njegovi roditelji su iz Vojvodine (otac iz Srema, majka iz Kikinde). Od 1924. do 1941. živeo je u Subotici, od 1941. do 1955. u Beogradu, od 1955. do 1975. u Novom Sadu, od 1975 do danas u Beogradu. [...] Njegov izgovor zasnovan je na standardnom srpskohrvatskom jeziku kakav govore obrazovani Vojvođani, sa određenim regionalnim osobenostima.

[...]

Dvanaest dopunskih govornika govore isti dijalekat savremenog standardnog srpskohrvatskog jezika kao i glavni govornik, uz sasvim male izuzetke. U vreme snimanja šestoro su govornika bili spikeri Radio Novog Sada, a šestoro studenti na Katedri za srpskohrvatski jezik i književnost Novosadskog univerziteta. Polovina govornika, i među spikerima i među studentima, bili su muškarci, druga polovina žene. U vreme kada je vršeno snimanje, svi su živeli u Novom Sadu; troje ih je bilo i rođeno u Novom Sadu ili njegovoj okolini. Drugih troje rođeno je u drugim delovima Pokrajine Vojvodine. Od ostalih šestoro, troje su bili sa zapadnijeg štkoavskog terena (iz ijekavske dijalekatske oblasti), a troje iz severne Srbije (jedno iz Beograda, dvoje iz mesta blizu granice sa ijekavskim područjem). Svi govornici živeli su u Novom Sadu bar nekoliko godina. U vreme snimanja svi su imali između 20 i 40 godina. (Ivić i Lehiste 1996: 49–50)

Više podataka o informatorima može se naći u Ivić i Lehiste (2002: 86–87). Na Slici 40 se može videti gde su informatori odrasli. Materijal se sastojao od okvirnih rečenica oblika „Forma ... data je kao primer“; reči su sadržale raznolike fonetske kontekste, a sam Ivić je snimio ukupno 464 različite reči u 877 primera (1996: 50).

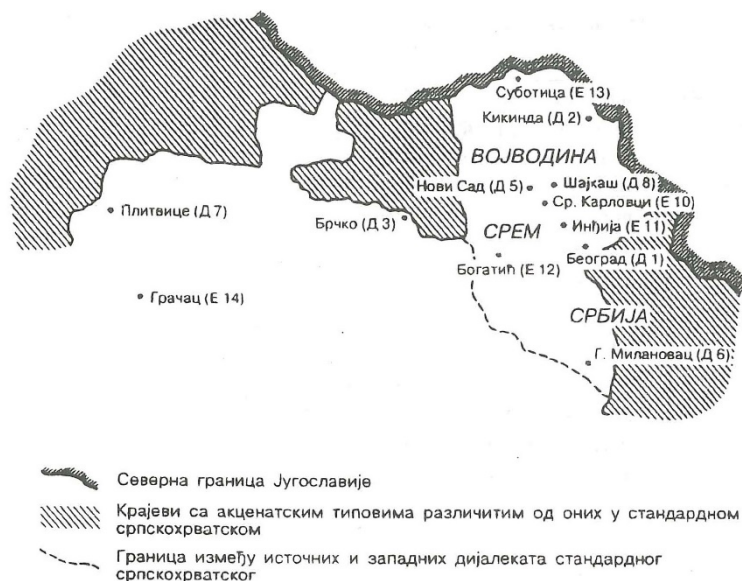

Slika 40 Mapa porekla govornika u studiji P. Ivića i I. Lehiste (Ivić i Lehiste 2002: 86)

Evo kako Ivić komentariše razliku u kvalitetu vokala u zavisnosti od akcenta, prvo u svom govoru, a onda u govoru dvanaestoro dodatnih ispitanika. Samo ćemo se osvrnuti na naglašene vokale, jer naša studija samo njih ispituje, premda su Ivić i Lehiste ispitivali i nenaglašene (v. Ivić i Lehiste 2002: 126–127). Za Ivićeve vokale navodi se sledeće:

Pokazuje se da u naglašenim slogovima formantska struktura slogovnih jezgara ne zavisi od tipa akcenta, ali da u slučaju vokala /e/, /o/ i /a/ zavisi od dužine. Dugi alofoni tih vokala manje su centralizovani, tj. nalazili su se dalje od centra akustičkog vokalskog dijagrama. U slučaju vokala /e/ i /o/ to je imalo oblik više pozicije (niže vrednosti za prvi formant), znatnije prednjeg položaja za /e/ (više vrednosti za drugi formant) i znatnije zadnje pozicije za /o/ (manje vrednosti za drugi formant) nego kod kratkih alofona. U slučaju vokala /a/ ekstremnija pozicija bila je ostvarena u višim vrednostima i prvog i drugog formanta kod dugih alofona nego kod kratkih. (Ivić i Lehiste 2002: 130)

Što se tiče vokala preostalih dvanaestoro ispitanika, autori kažu ovo:

U mnogom pogledu odnosi između segmentalnih i suprasegmentalnih sistema uočenih u iskazima koje je izgovorilo dvanaestoro dopunskih informatora slični su onima u govoru glavnog informatora.

[...]

Oba dijagrama naglašanih vokala potvrđuju opažanja da vokali /e/ i /o/ u zavisnosti od kvantiteta imaju dva jasno izdiferencirana alofona. Dugo /e/ ima, u govoru svih informatora, manje vrednosti prvog formanta i više vrednosti drugog formanta od kratkog /e/. U slučaju sa dugim /o/ vrednosti i prvog i drugog formanta manje su od onih za kratko /o/. Razlike u alofonima za /a/ nisu tako izražene kao na dijagramu od glavnog informatora. (Ivić i Lehiste 2002: 131–132)

Autori na kraju dele ispitanike u sledeće tri grupe, prema razlikama u vokalskom kvalitetu:

1. Tipični Vojvođani koji pokazuju jasan kontrast između kratkih i dugih alofona oba vokala. U tu grupu spada [šestoro ispitanika]; glavni informator takođe pripada toj grupi
2. Krajnji zapadnjaci sa tek jedva postojećim razlikama između dugih i kratkih alofona vokala /e/ i /o/, razlike u /e/ nešto su veće. Grupu čine [dvoje ispitanika].
3. Govornici koji predstavljaju zone između prethodne dve sa jasno obeleženim razlikama u /e/, a mnogo slabijom razlikom, ako ona postoji, u /o/. Ta grupa obuhvata [četvoro ispitanika]. (Ivić i Lehiste 2002: 142)

Na Slikama 41–43 se vide rezultati ove studije; prosečne vrednosti su predstavljene na logaritamskoj skali, da bi se ostvarila bolja korelacija s percepcijom.

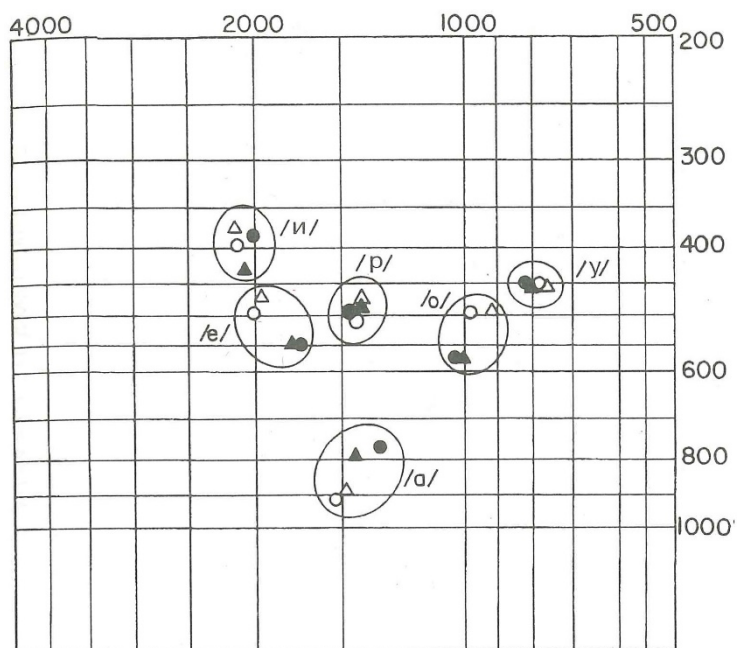

Slika 41 Naglašeni vokali u govoru Pavla Ivića (Ivić i Lehiste 2002: 125)

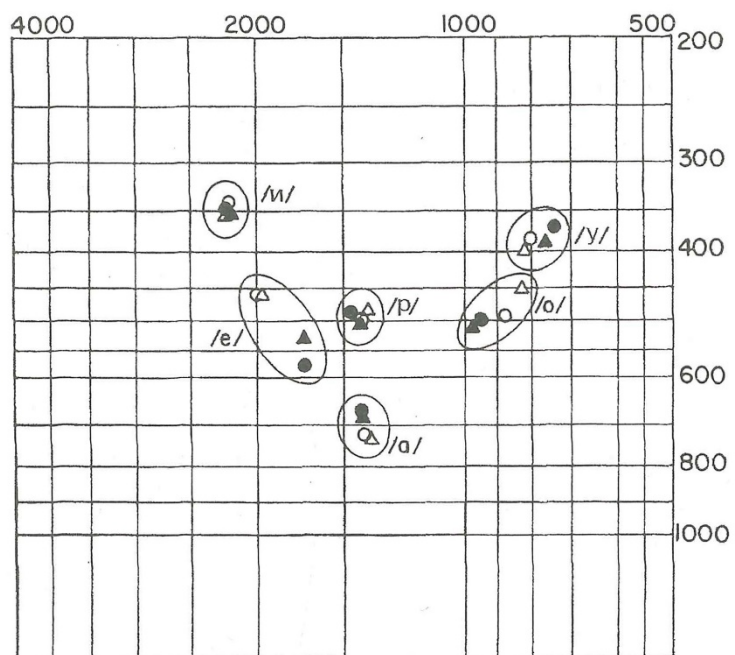

Slika 42 Naglašeni vokali u govoru petorice muških ispitanika (Ivić i Lehiste 2002: 132)

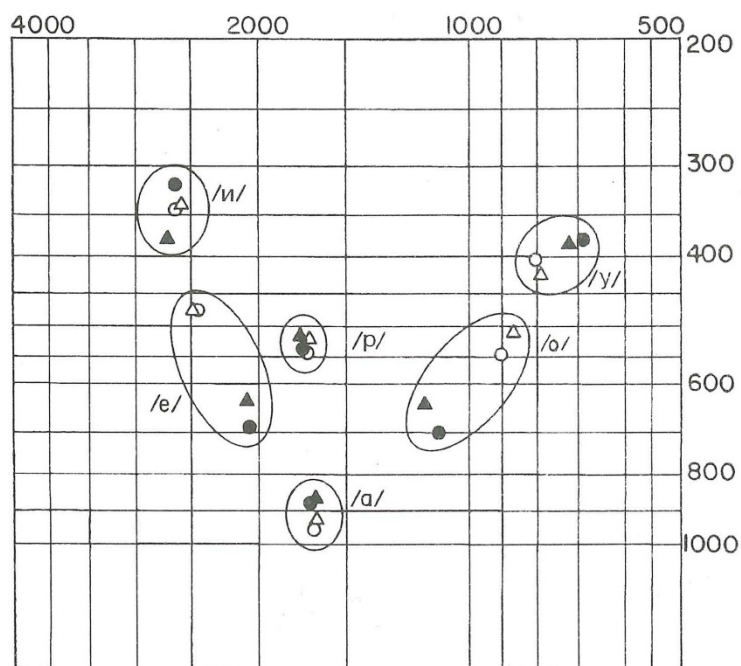

Slika 43 Naglašeni vokali u govoru sedam ispitanica (Ivić i Lehiste 2002: 134)

Tabela 11 Frekvencija prva dva formanta naglašanih vokala u govoru Pavla Ivića (Ivić i Lehiste 1996: 76, Ivić i Lehiste 2002: 122, 238)

	à	ä	á	â	ì	ï	í	î	ù	ü	ú	û
F1	790	765	885	910	435	385	375	395	455	450	455	450
F2	1450	1440	1500	1545	2075	2010	2165	2140	810	825	765	785
	è	ë	é	ê	ò	ö	ó	ô				
F1	550	550	470	490	570	545	495	490				
F2	1775	1745	1960	2005	1025	1045	925	990				

Tabela 12 Frekvencija prva dva formanta naglašanih vokala u govoru petorice ispitanika (Ivić i Lehiste 2002: 124, 247)

	à	ä	á	â	ì	ï	í	î	ù	ü	ú	û
F1	675	670	730	720	355	350	360	345	390	370	400	385
F2	1410	1410	1375	1405	2165	2205	2200	2200	770	750	825	810
	è	ë	é	ê	ò	ö	ó	ô				
F1	530	575	460	460	510	500	450	490				
F2	1710	1715	1985	2000	985	955	835	885				

Tabela 13 Frekvencija prva dva formanta naglašanih vokala u govoru sedam ispitanica (Ivić i Lehiste 2002: 138, 247)

	à	ä	á	â	ì	ï	í	î	ù	ü	ú	û
F1	860	875	920	955	380	320	340	345	385	380	425	405
F2	1670	1690	1655	1675	2700	2635	2585	2615	725	695	790	815
	è	ë	é	ê	ò	ö	ó	ô				
F1	630	685	475	475	640	700	520	545				
F2	2080	2070	2480	2445	1165	1110	875	905				

Sokolović (1997) je koristila šestoro ispitanika, četiri muška i dva ženska, koji su svi odrasli u Bosni i Hercegovini<sup>59</sup>. Reči su čitane izolovane, sa kartica, a bilo ih je ukupno 71. Sokolović zaključuje sledeće (ističemo zaključke za muške ispitanike, jer ih je više; zaključci vezani za ženske subjekte su slični):

Prosečne vrednosti formantskih frekvencija za sve muške subjekte imaju kao zajedničku osobinu (za sve vokale) razliku između kratkih i dugih akcenata[.]

U vokalu *a* kratki akcenti imaju niži F1 od dugih, tj. centralizovano su u odnosu na njih, a [kratkouzlazni] akcenat se još izdvaja i nešto većom prednošću F2.

U vokalu *e* kratki su akcenti nešto otvoreniji od dugih (i to [kratkosilazni] akcenat više nego [kratkouzlazni]), a ova su i bliža neutralnom položaju tj. imaju manji F2.

Slično prethodnima, vokal *o* pod kratkim akcentima je bliži neutralnom položaju (viši F2), a pod [kratkosilaznim] akcentom je i nešto otvoreniji, bliži vokalu *a*, nego pod kratkosilaznim akcentom. Vrednosti za duge vokale se poklapaju.

U vokalima *i* i *u* kratki akcenti su centralizovani i otvoreni u odnosu na duge, ali su te razlike manje nego kod vokala *a*, *e* i *o*. (Sokolović 1997: 73)

<sup>59</sup> GP (1972, Vareš i Kalesija u BiH), GM (1963, Foča), AS (1974, Užice), MM (1977, Tuzla), AL (1975, Pljevlja) i VT (Sarajevo 1975).

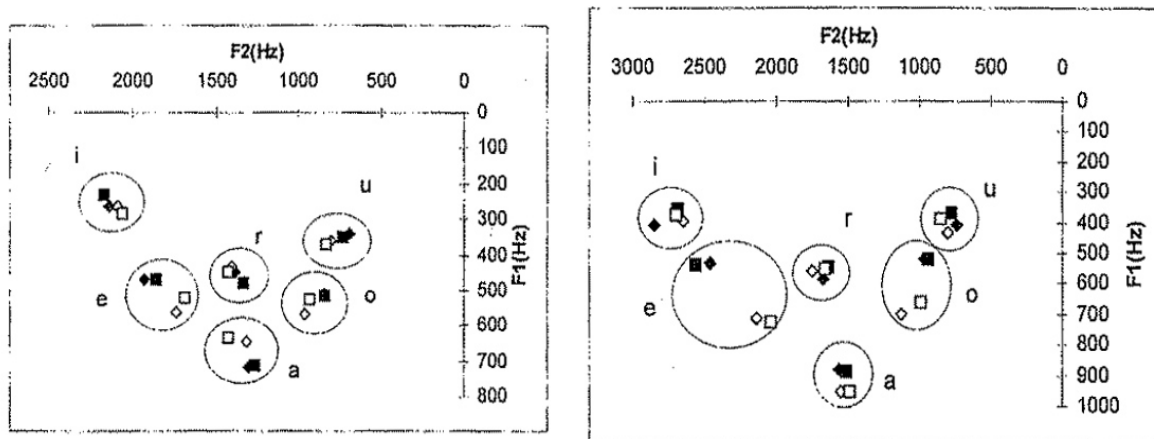

Slika 44 Naglašeni vokali kod muških (levo) i ženskih (desno) ispitanika iz Sokolović (1997: 83–84)

M. Marković i I. Bjelaković koriste korpus od ukupno 163 reči za ispitivanje naglašениh vokala a donekle različiti rezultati su predstavljeni u Marković i Bjelaković (2006) i Marković i Bjelaković (2008). Naime, u prvom od dva rada ispitanika je bilo 7 ženskih i 6 muških, a u drugom radu 11 ženskih i 8 muških, pri čemu je grupa iz prve studije proširena za potrebe druge — otuda sličnost u rezultatima (v. Sliku 45, dijagram koji smo napravili koristeći sirove podatke iz ovih studija, uz normalizaciju). Što se tiče porekla ispitanika, autori navode za prvu studiju da su sve ispitanice osim jedne, koja je živila prvih deset godina u Srpskom Itebeju, rođene i žive u Novom Sadu, dok su svi ispitanici, osim jednog koji je živeo prvih pet godina u Vrbasu, takođe rođeni i žive u Novom Sadu. U drugoj studiji, pak, dodati su govornici iz Beograda, Šapca, Loznice i Užica. Godine rođenja ispitanika su u rasponu od 1938. do 1983.



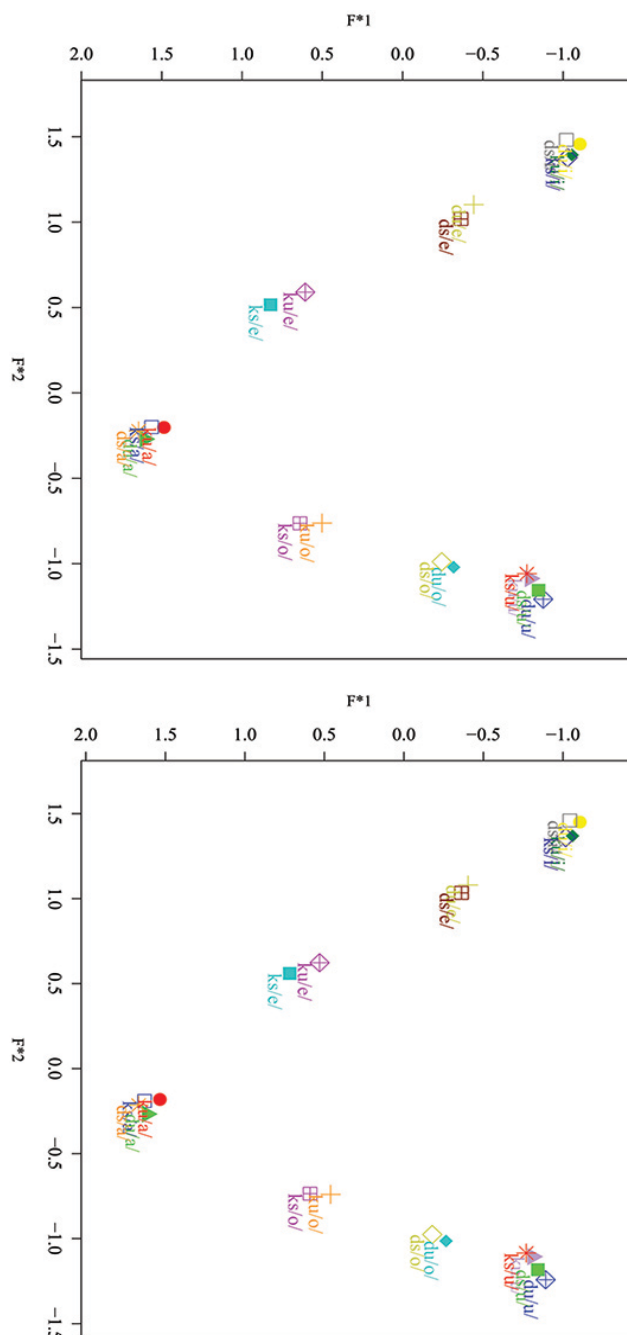

Slika 45 Prosečne vrednosti naglašanih vokala, normalizovane prema Lobanov (1971), iz Marković i Bjelaković (2006) (levo) i Marković i Bjelaković (2008) (desno)

Kao što vidimo na slici, vrlo je jasna separacija vokala /e/ i /o/ pod kratkim akcentima naspram onih pod dugim akcentima (/e/ pod kratkosilaznim i kratkouzlaznim akcentom su ks/e/ i ku/e/, dok je /e/ pod dugouzlaznim i dugosilaznim akcentom obeleženo du/e/ i ds/e/).

Marković (2007) koristi listu od 59 reči i 15 ispitanica, koje su sve rođene i odrasle u Novom Sadu (a u vreme snimanja bile studentkinje prve godine, odakle možemo zaključiti da su rođene krajem 1980-ih). Rezultati ove studije su dostupni i u monografiji Marković (2012). U ovoj se studiji grupišu zajedno podaci vezani za uzlazne i silazne akcente „zbog toga što se u prethodnim istraživanjima pokazalo da akcenatski tip ne utiče značajno na kvalitet vokala (up. Ivić i Lehiste 1967)” (Marković 2007: 380).

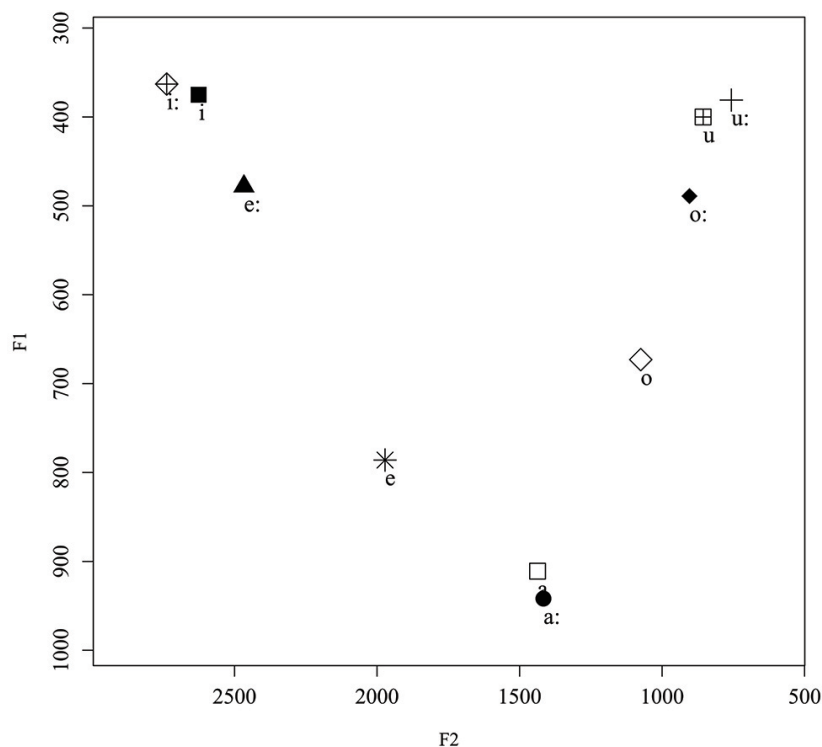

Slika 46 Prosečne vrednosti formanata naglašanih vokala iz Marković (2007)

D. Petrović i S. Gudurić (Gudurić i Petrović 2007: 93; Petrović i Gudurić 2010: 127, 138, 144, 152, 160) nude dva seta podataka. Jedan je preuzet iz iznad opisanog istraživanja P. Ivića i I. Lehiste, i radi se rezultatima merenja vokala samog Ivića (ne navode se podaci ostalih ispitanika), dok je drugi set proizvod istraživanja S. Gudurić. Međutim u dva navedena dela, Petrović i Gudurić (2007, 2010), ne navode se nikakvi detalji o istraživanju (broj i poreklo ispitanika, snimljeni tekstovi itd.). U Gudurić (2004: 57, 60, 62), pak, nalazimo iste brojke i navod da je uzeta „prosečna vrednost tri muška i pet ženskih glasova, svi s područja Vojvodine“. To svejedno ne može da objasni veliku razliku kod F2 vokala /i/ pod dugosilaznim i dugouzlaznim akcentom (1862 Hz naspram 2620 Hz, v. tabelu 14), koja se ne javlja ni u jednoj drugoj studiji, a

za koju pretpostavljamo da je nastala usled specifičnog fonetskog konteksta u ispitivanim rečima.

Tabela 14 Frekvencija prva dva formanta naglašanih vokala iz Gudurić i Petrović 2007 i Petrović i Gudurić 2010

	à	ä	á	â	ì	ï	í	î	ù	ü	ú	û
F1	739	655	765	812	390	367	358	400	406	419	390	411
F2	1437	1556	1544	1416	1999	1715	1862	2620	812	968	890	801
	è	ë	é	ê	ò	ö	ó	ô				
F1	587	635	468	499	577	624	537	530				
F2	1756	1767	1812	1952	1097	1145	989	1018				

A. Batas (Batas 2014) koristi 14 informatora uglavnom studenata<sup>60</sup> (povrh njih ima još 24 pomoćna informatora, ali pomenutih 14 jesu glavni izvor podataka). Materijal se sastojao od okvirne rečenice sledećeg oblika: Reci ... opet/ponovo drugi put ... (npr. Reci *deka* opet: *deka*). Pošto Batas ispituje u ovoj studiji čitav niz koartikulacionih i prozodijskih fenomena, srazmerno je malo pažnje posvećeno vokalskom kvalitetu, te su formanti naglašanih vokala mereni u po jednoj reči za svaku kombinaciju prozodeme i vokala. To konkretno znači da je kratkouzlazno /o/ mereno samo u reči 'stojiš', te je fonetski kontekst uticao na to da rezultati pokazuju neobično visok F2 (usled /j/), to jest kratkouzlazno /o/ deluje anteriornije od kratkosilaznog, jer je potonje mereno samo u reči 'soko'. To, dakle, treba imati u vidu kada se posmatraju rezultati ove studije.

Tabela 15 Frekvencija prva dva formanta naglašanih vokala muških ispitanika u Batas (2014)

	à	ä	á	â	ì	ï	í	î	ù	ü	ú	û
F1	635	630	634	685	332	336	314	344	402	346	339	403
F2	1269	1197	1292	1345	1998	2043	2230	2197	913	773	738	789
	è	ë	é	ê	ò	ö	ó	ô				
F1	523	516	444	471	456	542	431	481				
F2	1603	1628	1869	2113	1276	1040	749	901				

<sup>60</sup> Ž1 (1991, Trebinje, Bileća), Ž2 (1990 Tuzla, Lopare), Ž3 (1993 Nikšić, Beograd), Ž4 (1991 Loznica), Ž5 (1991 Banjaluka), Ž6 (1975 Zemun), Ž7 (1992 Novi Sad, Indija), Ž8 (1990 Užice, Arilje), Ž9 (1990, Beograd), M1 (1991, Zvornik, Vlasinica), M2 (1992 Kikinda, Srpska Crnja), M3 (1992 Subotica), M4 (1983 Gornji Milanovac), M5 (1980 Gornji Milanovac) (Batas 2014: 13–14).

Tabela 16 Frekvencija prva dva formanta naglašanih vokala ženskih ispitanika u Batas (2014)

	à	ä	á	â	ì	ï	í	î	ù	û	ú	û
F1	869	855	841	890	411	398	399	376	456	401	400	501
F2	1390	1411	1444	1467	2236	2504	2711	2689	926	739	756	897
	è	ë	é	ê	ò	ö	ó	ô				
F1	691	675	503	535	526	635	502	538				
F2	1945	2031	2360	2528	1320	1085	829	927				

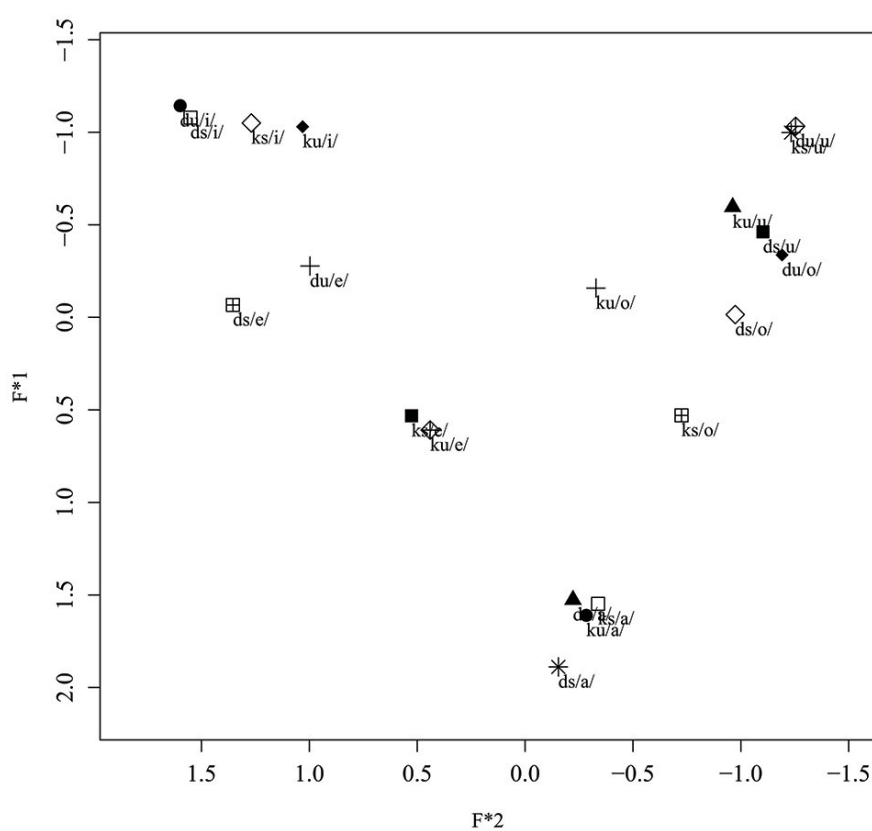

Slika 47 Prosečne vrednosti naglašanih vokala iz Batas (2014), normalizovane prema Lobanov (1971)

Što se tiče razlike u kvalitetu između kratkih i dugih alofona naglašanih vokala /e/ i /o/, upoređujući rezultate svojih informatora, Batas zaključuje sledeće:

možemo izdvojiti tri varijante: izrazito otvoren vokal [e] u bačkom govoru, otvoren vokal [e] u zapadnobosanskom govoru i umereno otvoren vokala [e] u severnijim mlađim novoštokavskim govorima.

[...]

Najzastvoreniji dugi vokal [ē] javlja se, suprotno očekivanjima, kod informatora iz istočnohercegovačkog i istočnobosanskog govora, a ne kod predstavnika bačkih govora. (Batas 2014: 228–229)

A u vezi sa vokalom /o/:

Da bismo potvrdili postojanje dva alofona vokala /o/ u akcentovanim slogovima, ne moramo ni da ulazimo u pojedinačna merenja, jer se među njima jasna distinkcija vidi i na osnovu prosečnih vrednosti [...] Kod svih govornika su vrednosti prva dva formanta ovog vokala niže u dugim slogovima od vrednosti u kratkim slogovima. Jedina razlika koja se ne vidi na osnovu prosečnih vrednosti jeste u tome što je kod govornika iz vojvođanskih i beogradskog govora ta razlika veća. (Batas 2014: 241)

B. Čubrović (Čubrović 2016) koristi devet muških ispitanika koji su odrasli u Beogradu, a trenutno žive u SAD (prosečna starost je 40 godina). Materijal se sastojao, po uzoru na Lehiste i Ivić (1986), od okvirnih rečenica oblika „Forma \_\_\_\_\_ data je kao primer“ u koje je umetnuto 25 reči, kako stvarnih tako i izmišljenih, tako da je ukupan broj primera bio 675. Što se tiče fonetskog konteksta, ispred vokala je uvek bio bilabijalni ploziv, a nakon vokala je bio ili bilabijalni ili dentalni ploziv (istraživan je i uticaj konteksta na kvalitet vokala). Kao bitan rezultat ovog istraživanja navodimo to da je razlika u kvalitetu između vokalima pod kratkim i dugim akcentima bila statistički značajna za svih pet vokala (2016: 67).

Tabela 17 Frekvencija prva dva formanta naglašanih vokala ispitanika u Čubrović (2016)

_labijalni	a:	a	e:	e	i:	i	u:	u	o:	o
F1	742	714	484	560	293	310	384	387	525	544
F2	1168	1146	1840	1644	2133	2020	710	718	802	851
_koronalni	a:	a	e:	e	i:	i	u:	u	o:	o
F1	736	703	474	546	294	315	350	353	528	538
F2	1223	1227	1894	1646	2138	2048	842	886	904	923

### 3.2 Ispitanici i metod

U našem eksperimentu ispitanika je bilo ukupno 26, 14 ženskih i 12 muških (obeležavamo ih u ovom i u narednom eksperimentu kao G1–G26). Gotovo svi su proveli čitav život u Beogradu, uz sledeće izuzetke: D.S. je živela u Ohridu do osme godine, J.G. je živela u Libiji do osme godine, M.S. je živela u Crnoj Gori prve četiri godine života, i na kraju, V.S je živio u Gornjem Milanovcu do 14. godine, premda je to ostavilo srazmerno malo trajnog uticaja na njegov govor. Detaljniji podaci o govornicima (dijalekatsko poreklo roditelja i godina rođenja ispitanika) mogu se naći u tabeli ispod.

Tabela 18 Podaci o govornicima u Eksperimentu 2

	Godina r.	Mesto r.	Život van Beograda	Majka	Otac
G1	1998.	Beograd	Ne	KG	BG
G2	1997.	Beograd	Ne	BG	Jagodina
G3	1997.	Ohrid	Ohrid do 8. godine	Ohrid	Ohrid
G4	1997.	Beograd	Ne	BG	okol. Leskovca do 16. g.
G5	1997.	Beograd	Ne	Zrenjanin	BG
G6	1997.	Beograd	Ne	BG	BG
G7	1997.	Beograd	Ne	BG	Tuzla
G8	1997.	Beograd	Ne	BG	BG
G9	1996.	Beograd	Ne	BG (o.š. u Jagodini)	BG
G10	1996.	Beograd	Ne	BG	BG
G11	1996.	Beograd	Ne	BG	BG
G12	1995.	Beograd	Ne	BG	BG
G13	1995.	Srem. Mitr.	Ne	Tuzla	Sarajevo
G14	1995.	Beograd	Ne	BG	BG
G15	1995.	Beograd	Ne	Kuršumlija, Kraljevo	BG
G16	1994.	Beograd	Ne	BG	BG
G17	1994.	Libija	Libija do 8. godine	Užice	BG
G18	1994.	Beograd	Ne	BG	BG
G19	1994.	Beograd	Ne	BG	BG
G20	1994.	Beograd	Crna Gora do 4. godine	BG	BG
G21	1994.	Beograd	Ne	Banja Luka	Tuzla i BG
G22	1991.	G. Milan.	G. Milan. do 14. godine	Kragujevac	G. Milanovac

G23	1990.	Beograd	Ne	Krupanj	Niš
G24	1990.	Beograd	Ne	Priština	BG
G25	1989.	Beograd	Ne	Beograd	Priboj
G26	1987.	Beograd	Ne	K. Mitrovica, Zrenjanin	N/A

Ispitanike smo snimili (krajem 2016. godine) pomoću digitalnog diktafona Tascam DR-100mkII (postavljenog oko 40cm od usta ispitanika) u relativno izolovanoj prostoriji bez prisustva pozadinske buke, a audio-fajlove smo dalje obrađivali i analizirali u programu Praat, v. 5.4 (Boersma & Weenink 2014); snimci su sačuvani u formatu WAV, 44,1 kHz 16 bit. Za razliku od postupka pri merenju vokala spikera Bi-Bi-Sija, ovde smo koristili skript za automatsko merenje vrednosti formanata, ali smo i dalje manuelno obeležili interval za merenje u svakoj reči pojedinačno, koristeći identičan postupak kao u slučaju istraživanja govora spikera Bi-Bi-Sija (v. o postupku u opisu Eksperimenta 1, odeljak 2.2).

Materijal se sastojao od dva teksta na srpskom jezku, dužine 327 i 263 reči. Nisu, drugim rečima, korišćene zasebne okvirne rečenice, niti spisak izolovanih reči, već kontinualan tekst. Korišćen je taj postupak pre svega zbog uporedivosti sa engleskim vokalima u trećem delu studije. Oba se teksta nalaze u Prilogu 5, kao i spisak analiziranih reči. Broj reči, odnosno naglašanih vokala, koji je analiziran varirao je od 159 do 169 po govorniku. S obzirom da smo imali 26 govornika, ukupan broj analiziranih vokala, u ovom delu studije, iznosi 4266.

Podelili smo primere svakog vokala na one pod kratkim akcentima i na one pod dugim akcentima (kao i Marković 2007), budući da kvantitet ima značajnog uticaja bar na neke vokale u srpskom, što nije slučaj sa silaznošću i uzlaznošću akcenta, kao što smo videli. Tako smo dobili deset kategorija: /a/, /e/, /i/, /o/, /u/, /a:/, /e:/, /i:/, /o:/, /u:/ (dakle reči i sa dugosilaznim i sa dugouzlaznim akcentima nad [u] svrstani su u ovoj analizi pod /u:/ itd.). Broj analiziranih vokala za svaku kategoriju bio je sledeći: 18 /a/, 15 /a:/, 27 /e/, 18 /e:/, 13 /i/, 12 /i:/, 31 /o/, 8 /o:/, 15 /u/, 12 /u:/. Što se fonetskog okruženja tiče, navodimo zastupljenost konsonanata koji su se nalazili nakon analiziranih vokala u tabeli ispod.

Tabela 19 Fonetski kontekst nakon vokala u Eksperimentu 2

/a/	/a:/	/e/	/e:/	/i/	/i:/	/o/	/o:/	/u/	/u:/
4 /p/	1 /t/	1 /p/	1 /p/	3 /t/	1 /b/	3 /b/	1 /p/	1 /p/	2 /p/
1 /v/	3 /d/	2 /b/	5 /t/	3 /d/	1 /v/	4 /v/	1 /v/	2 /d/	3 /t/
2 /t/	1 /n/	1 /v/	1 /d/	1 /s/	3 /t/	2 /t/	1 /s/	2 /ć/	1 /d/
2/d/	1 /s/	4 /t/	4 /n/	2 /z/	1 /c/	8 /d/	1 /z/	2 /č/	1 /n/
1/s/	1 /z/	4 /d/	1 /c/	1 /š/	1 /s/	4 /s/	1 /nj/	1 /g/	1 /ć/
1 /z/	1 /č/	2 /c/	2 /ć/	3 /g/	2 /ć/	1 /z/	3 /r/		3 /k/
2 /r/	1 /ž/	7 /s/	1 /š/		1 /l/	3 /č/			1 /g/
5/k/	6 /r/	1 /ć/	1 /l/		2 /r/	2 /š/			
		4 /k/	2 /k/			1 /r/			
		1 /g/				1 /k/			
						2 /g/			

### 3.3 Rezultati

#### 3.3.1 Vokal /i/

Najpre nudimo prosečne vrednosti vokala /i/ naših govornika u Hercima u tabeli ispod.

Tabela 20 Prosečne vrednosti naših govornika u Hercima

	i:	i
M	355	347
	2039	2038
Ž	413	420
	2355	2318

Već se gledajući vrednosti u tabeli vidi da su razlike između alofona ovog vokala pod kratkim i pod dugim akcentima minimalne (naročito za muške govornike). To možemo videti i na dijagramu sa normalizovanim vrednostima, gde prikazujemo sve pojedinačne primere ovih vokala (slika ispod).



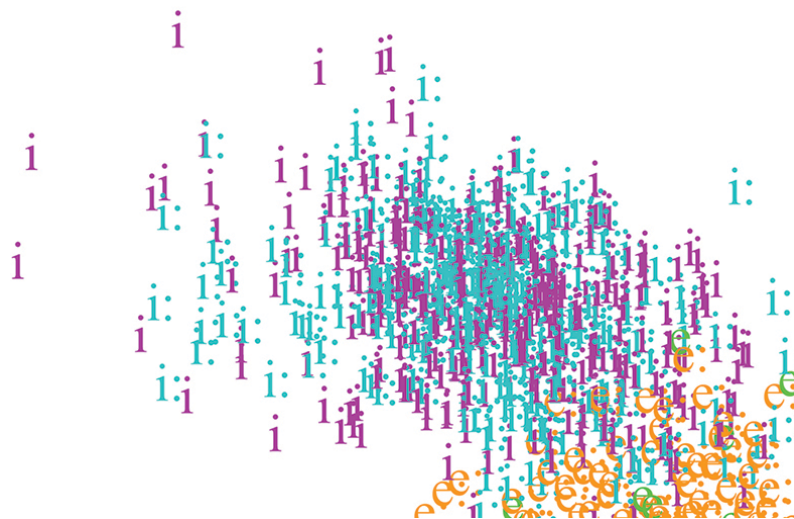

Slika 48 Deo vokalskog prostora srpskih govornika; vokali su normalizovani prema Lobanov (1971)

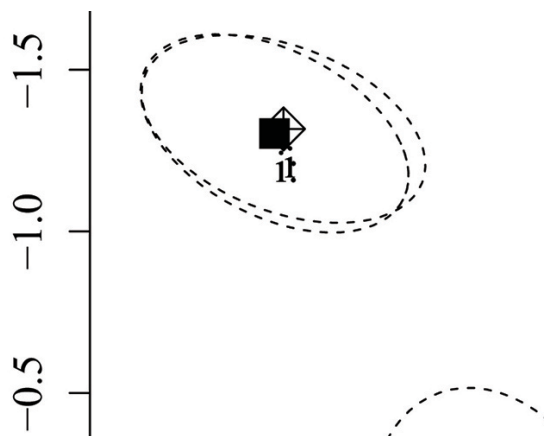

Slika 49 Prednji zatvoreni deo vokalskog prostora srpskih govornika; vokali su normalizovani prema Lobanov (1971), a elipse predstavljaju jednu standardnu devijaciju

Primećujemo, dakle, da se elipse koje predstavljaju jednu standardnu devijaciju u ogromnoj meri preklapaju za ova dva alofona vokala /i/, a to važi i za prosečne vrednosti (simboli u sredini elipsa). Više je nego primetna jasna razdvojenost od najbližeg vokala, dugog alofona /e/. Drugim rečima, i naši rezultati potvrđuju da kvantitet nema značajnog uticaja na kvalitet ovog vokala u srpskom jeziku.

### 3.3.2 Vokal /u/

U tabeli ispod nudimo prosečne vrednosti vokala /u/ naših govornika u hercima.

Tabela 21 Prosečne vrednosti naših govornika u hercima

	u:	u
M	386	379
	859	907
Ž	440	444
	903	965

Na naredne dve slike ispod, vidimo da je situacija sa ovim zatvorenim vokalom slična onoj koju smo videli kod vokala /i/.

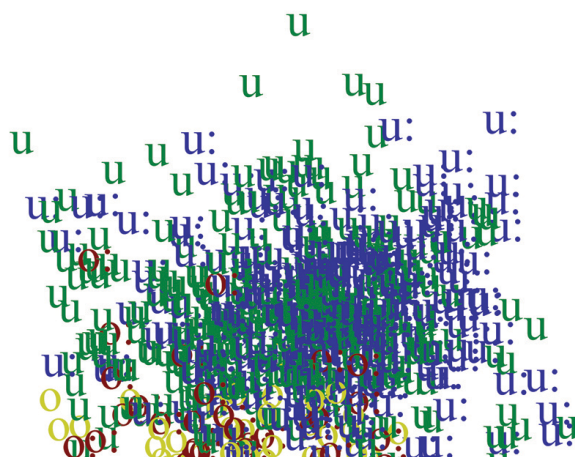

Slika 50 Zadnji zatvoreni deo vokalskog prostora srpskih govornika; vokali su normalizovani prema Lobanov (1971)

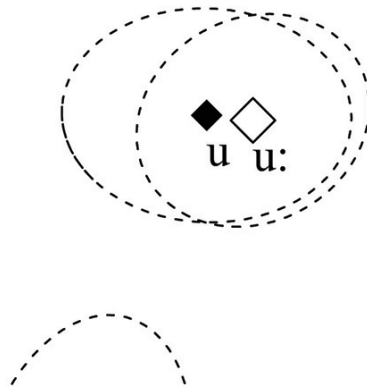

Slika 51 Zadnji zatvoreni deo vokalskog prostora srpskih govornika; vokali su normalizovani prema Lobanov (1971), a elipse predstavljaju jednu standardnu devijaciju

Ovde se uočava mala razlika u odnosu na vokal /i/ — naime, elipsa kratkog alofona vokala /u/ proteže se u maloj meri ulevo, to jest ka prednjem delu vokalskog prostora. Ovo tumačimo pre svega koartikulatornim efektom konsonanata, odnosno razlikama u fonetskom okruženju vokala u različitim rečima u kojima smo merili  $\ddot{u}$  i  $\ddot{u}$  s jedne odnosno  $\hat{u}$  i  $\acute{u}$  s druge strane.

### 3.3.3 Vokal /e/

U tabeli ispod nudimo prosečne vrednosti vokala /e/ naših govornika u hercima.

Tabela 22 Prosečne vrednosti naših govornika u hercima

	e:	e
M	494	525
	1769	1593
Ž	582	676
	2046	1801

Kod ovog vokala, a za razliku od prethodna dva, vidimo jasnu razdvojenost dvaju alofona na slikama ispod.

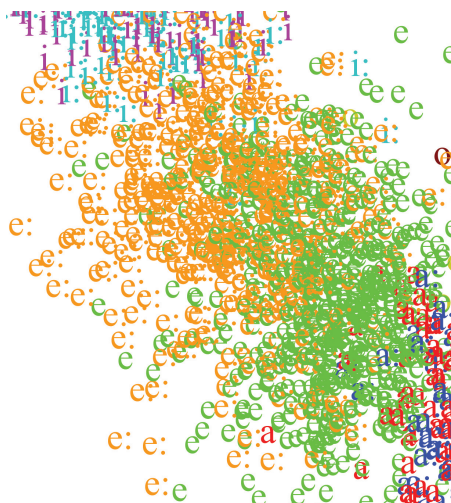

Slika 52 Deo vokalskog prostora srpskih govornika; vokali su normalizovani prema Lobanov (1971)

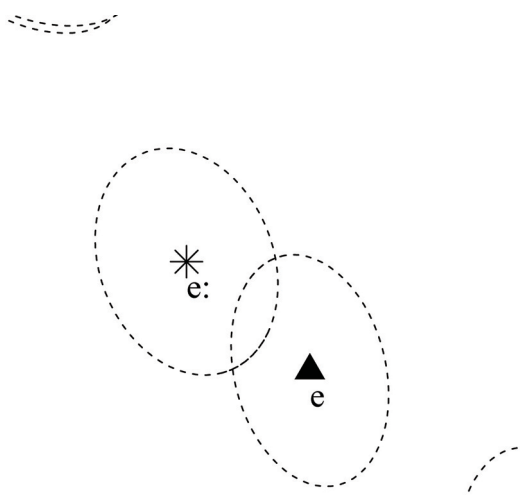

Slika 53 Deo vokalskog prostora srpskih govornika; vokali su normalizovani prema Lobanov (1971), a elipse predstavljaju jednu standardnu devijaciju

Vidimo, dakle, da je /e/ pod dugim akcentima i zatvorenije i anteriornije od alofona tog vokala pod kratkim akcentima. Nešto niže ćemo se vratiti ovom vokalu radi detaljnije analize.

### 3.3.4 Vokal /o/

U tabeli ispod se mogu videti prosečne vrednosti vokala /o/ naših govornika u hercima.

Tabela 23 Prosečne vrednosti naših govornika u Hercima

	o:	o
M	497	514
	1023	1014
Ž	594	626
	1155	1139

S obzirom na stanje alofona srednjeg vokala prednjeg reda /e/, mogli bismo očekivati sličnu situaciju i sa ovim srednjim vokalom zadnjeg reda. Međutim na slikama ispod vidimo da su alofoni vokala /o/ kod naših govornika znatno manje razdvojeni.

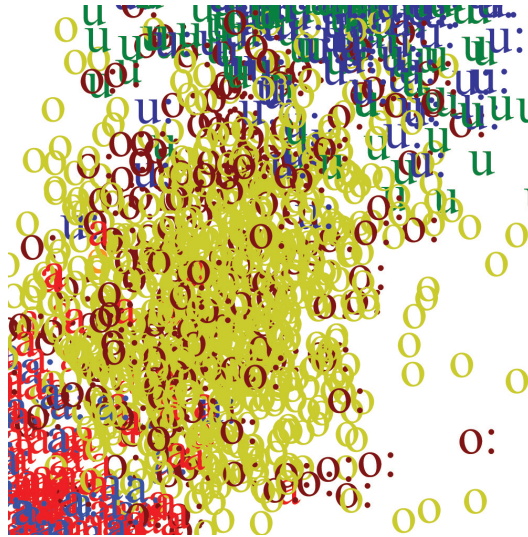

Slika 54 Deo vokalskog prostora srpskih govornika; vokali su normalizovani prema Lobanov (1971)

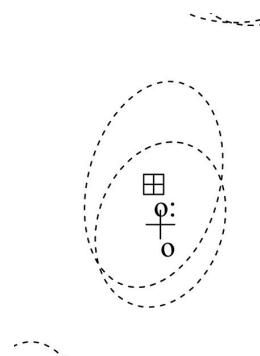

Slika 55 Deo vokalskog prostora srpskih govornika; vokali su normalizovani prema Lobanov (1971), a elipse predstavljaju jednu standardnu devijaciju

U onoj meri u kojoj možemo uočiti razliku između njih, prosečni dugi alofon /o/ jeste zatvoreniji od kratkog. Gledajući pojedinačne dijagrame naših govornika, vidimo da samo kod njih petoro, dve govornice (G3 i G18) i tri govornika (G5, G11 i G16), dugo /o/ u proseku nije zatvorenije od kratkog /o/, a kod svih ovih ispitanika je razlika u kvalitetu neznatna.

### 3.3.5 Vokal /a/

Najzad, u tabeli ispod se mogu videti prosečne vrednosti vokala /a/ naših govornika u hercima.

Tabela 24 Prosečne vrednosti naših govornika u hercima

	a:	a
M	653	619
	1266	1243
Ž	818	781
	1432	1409

Na naredne dva dijagrama ispod možemo videti razlike između dvaju alofona ovog vokala kod naših ispitanika. Uočavamo da su razlike unekoliko veće kod ovog vokala nego kod /o/. Razlika je u tome što je /a/ pod kratkim akcentima zatvorenije, odnosno centralizovanije u odnosu na /a/ pod dugim akcentima, dok ne deluje da postoji značajna razlika u pogledu anteriornosti ili posteriornosti.

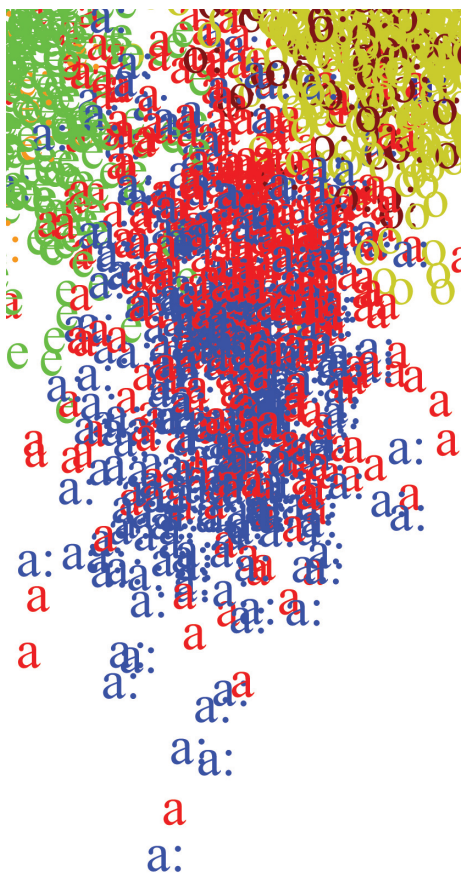

Slika 56 Deo vokalskog prostora srpskih govornika; vokali su normalizovani prema Lobanov (1971)

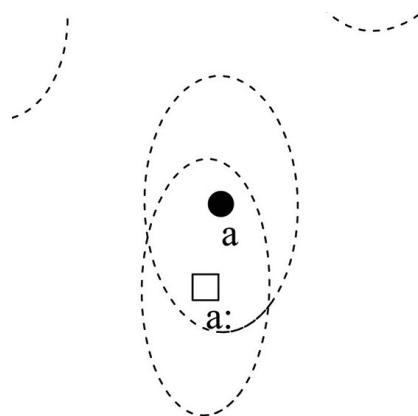

Slika 57 Deo vokalskog prostora srpskih govornika; vokali su normalizovani prema Lobanov (1971), a elipse predstavljaju jednu standardnu devijaciju

Gledajući pojedinačne dijagrame, vidimo da je za gotovo sve naše govornike situacija slična kao na zajedničkom dijagramu. Za samo jednog govornika (G6) prosečne vrednosti dvaju alofona se preklapaju, a za još troje (G8, G25 i G26) su vrlo bliske.

### 3.4 Diskusija i zaključak

Kao što vidimo na objedinjenom dijagramu ispod (Slika 58), i naše istraživanje potvrđuje jasno razdvojene alofone foneme /e/ pod kratkim i pod dugim akcentima<sup>61</sup> (podsećamo da su svi naši ispitanici mlađi predstavnici beogradskog govora). S druge strane, naše istraživanje takođe potvrđuje da vrsta akcenta nema značajnog uticaja na vokale /i/ i /u/ (mala razlika koju vidimo na našem dijagramu kada je reč o /u/ pod kratkim i dugim akcentima sigurno je vezana za koartikulatorni efekat konsonanata, odnosno razlike u fonetskom okruženju vokala u različitim rečima koje su sadržale ù i ù s jedne odnosno û i ú s druge strane). Što se tiče razlike u kvalitetu alofonâ /o/, ona je nedvosmisleno manja nego kod /e/, i to tako da je dugo /o/ manje zatvoreno nego dugo /e/, a kratko /o/ manje otvoreno nego kratko /e/. Međutim, interesantno je da je razlika između kratkih i dugih alofona /o/ prema našem dijagramu ne samo manja nego što je slučaj sa /e/, već je i manja od razlike između kratkih i dugih alofona naglašenog /a/. Naime, sudeći po našim rezultatima, postoji osetna razlika u stepenu otvorenosti,

---

<sup>61</sup> Pored toga što je izvesno razdvajanje kratkih i dugih alofona /e/ i /o/ prisutno u iznad citiranim akustičkim studijama, jasne razlike u kvalitetu su zabeležene u više tradicionalnih ruralnih dijalekata srpskog jezika (Sredojević 2017: 24), a u pojedinim dijalektima je došlo i do prefonologizacije kvantiteta u kvalitet kod tih vokala:

Različit razvoj dugih i kratkih vokala *e* i *o*, karakterističan za znatan deo ekavskih govora na prostoru Srbije, po svemu sudeći, ulazi u red vrlo starih pojava i na to ukazuje njihova prefonologizacija u zonama sa istrvenim kvantitetskim kontrastima (*pi<sup>e</sup>t* ali *se<sup>a</sup>dam*, *mu<sup>o</sup>j* ali *mo<sup>a</sup>ja*). Tu je osobenost zapazila R. Aleksander u govoru Gračanice (1971) i o njoj je prvo saopštenje formulisao Ivić [1974: 18—22], kasnije je ona potvrđena i u govoru Orahovca [FO 1981: 579], a njen areal proteže se i prema istoku, makar do Aleksinačkog Pomoravlja [Bogdanović 1987]. Imaju li se na umu naznačene pojedinosti, moglo bi se reći da se na tu pojavu naslanjaju i K-R i Š-V govori sa sličnim razvojem, u kojima svakako nije izvršena prefonologizacija, ali jeste preuređen sistem, makar utoliko što se u dugim slogovima *e* i *o* ostvaruju kao zatvorene vrednosti [...] a u kratkima kao otvorene. (Petrović 2009: 16–17)

Ovome bismo dodali i naše neformalno opažanje da je kod mlađih govornika iz Bosne i Hercegovine, bar kada je reč o većim gradovima poput Sarajeva i Banja Luke, ova razlika još uočljivija, budući da je njihovo /e/ pod dugim akcentima još zatvorenije nego kod govornika iz Srbije (v. i Božović 2013). Međutim, vredni dodati, kako Las ističe, da to što su u nekim jezicima kratki srednji vokali otvoreniji od dugih nije ni predvidiv ni univerzalan fenomen (Lass 1984: 78).



odnosno centralizovanosti, između vokala /a/ pod kratkim i dugim akcentima. Još možemo primetiti i da je kratko /a/ za nijansu iza dugog /a/. Isto se može videti i na Slici 59, na kojoj uključujemo i standardnu devijaciju. Ovu konfiguraciju vokala /e/ i /o/ možemo posmatrati i u svetlu labovljevih principa lančane smene vokala (Labov 1994: 116), prema kojima (Princip 1 i 2) dugi vokali u lančanim smenama postaju zatvoreniji a kratki vokali postaju otvoreniji.

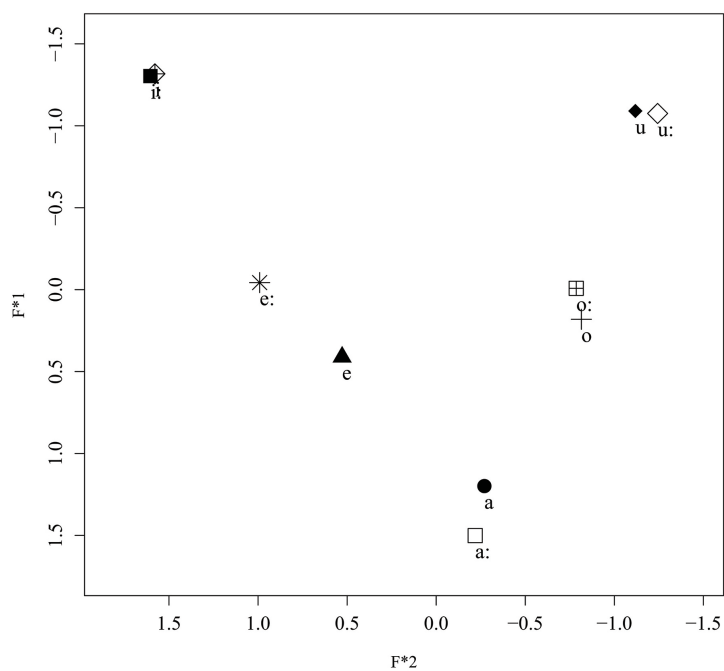

Slika 58 Prosečne vrednosti formanta naglašanih vokala u srpskom, normalizovane prema (Lobanov 1971)

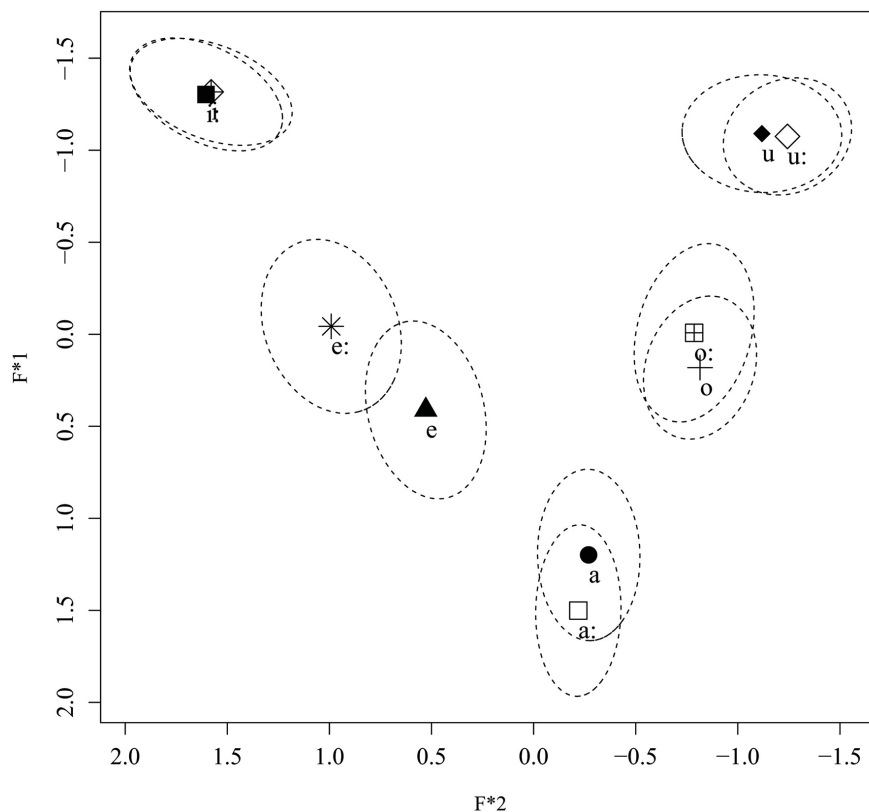

Slika 59 Prosečne vrednosti formanta naglašanih vokala u srpskom, normalizovane prema (Lobanov 1971); elipse predstavljaju jednu standardnu devijaciju

Tabela 25 Prosečne frekvencije prva dva formanta naglašanih vokala srpskog jezika u našoj studiji

	a:	a	e:	e	i:	i	u:	u	o:	o	
F1	653	619	494	525	355	347	386	379	497	514	M
F2	1266	1243	1769	1593	2039	2038	859	907	1023	1014	
	a:	a	e:	e	i:	i	u:	u	o:	o	
F1	818	781	582	676	413	420	440	444	594	626	Ž
F2	1432	1409	2046	1801	2355	2318	903	965	1155	1139	

Vraćajući se na alofone vokala /e/, budući da smo videli da na njih kvantitet ima najveći uticaj, spomenuli bismo da Rekasens i Espinosa navode, citirajući Labovljevo istraživanje, kako, kada je reč o srednjim vokalima i F1, granica nerazlikovanja iznosi oko 50 Hz; Bursma pak navodi da je ta granica 25 Hz za F1 i oko 60 Hz za F2. Drugim rečima, vokale čiji se frekvencije razlikuju manje ne bi trebalo da bude moguće

razlikovati (Recasens & Espinosa 2009: 241, Boersma 1998: 104). S tim u vezi, istaći ćemo da je kod naših ženskih ispitanika (n=14) stanje sledeće: razlika između proseka kratkih i dugih alofona /e/ kada je reč o frekvenciji F1 varira od 1.5 Hz do 186 Hz (prosek 93, medijana 86, standardna devijacija 55), dok kada je reč o F2 varira od 130 Hz do 361 Hz (prosek 246, medijana 233, standardna devijacija 71). Za sve govornice je kod /e/ pod kratkim akcentima F1 viši a F2 niži nego kod /e/ pod dugim akcentima.

Što se naših muških govornika tiče (n=12), stvari izgledaju ovako: prosečna razlika u F1 je 32 Hz, medijana je 24, a standardna devijacija 35; naime, za trojicu ispitanika su prosečne frekvencije F1 dugih i kratkih /e/ bile praktično iste, dok je za jednog ispitanika razlika bila 106.5 Hz — otuda tako visoka standardna devijacija. Što se F2 tiče, prosečna razlika je bila 168 Hz, medijana 168, a standardna devijacija 85; za sve govornike je F2 dugih alofona /e/ bio viši nego F2 kratkih alofona.

U nekim jezicima u kojima postoji više distinktivnih vokala prednjeg reda koji nisu zatvoreni (poput npr. većine varijeteta katalonskog), postoji tendencija da oni budu podjednaki (Marković 2012: 45, Recasens & Espinosa 2009). Gledajući pojedinačne dijagrame naših govornika, i razmak između /i/, /e/ i /a/, možemo primetiti sledeće: za deo naših govornika su kratki i dugi alofoni vokala /e/ bliži jedan drugom nego vokalima /i/ i /a/ (za 11 od ukupno 26 govornika, odnosno za 5 ženskih i 6 muških), i stičemo utisak da je to najnemarkiranija konfiguracija za ovaj varijetet; za oko polovinu ženskih govornika i jednog muškog govornika (G6) razmak je gotovo podjednako velik između četiri tačke tj. /i/, /e/ pod dugim akcentima, /e/ pod kratkim akcentima i /a/, što znači da deluje da razdvajanje po kvalitetu predvode govornice; preostale, marginalne konfiguracije su sledeće dve: dve govornice i jedan govornik (G18, G20 i G9) imaju izrazito otvorene duge alofone /e/, te kod njih su kratko i dugo /e/ vrlo slični po kvalitetu, a znatno bliži /a/ nego /i/; najzad, četvorica muških govornika (G5, G11, G14 i G15) imaju prilično bliske alofone /e/, ali oni nisu otvoreni kao kod prethodne grupe već na oko pola puta između /i/ i /e/, a pritom je dugo /e/ pre svega malo ispred kratkog, što znači da je glavna razlika u F2 a ne u F1.

Na kraju podsećamo da su ovi rezultati dobijeni prilikom čitanja vezanog teksta. Da smo ispitivali spontan, neobavezan govor, mogli bismo očekivati jače izražene lokalne crte govora, što bi u ovom slučaju značilo verovatno još veću razliku u kvalitetu između dugih i kratkih /e/, /o/ i po svemu sudeći /a/ (to jeste kratka /e/ i /o/ bili bi još

otvoreniji, a kratko /a/ centralizovanije). Takođe, podsećamo da smo analizirali relativno mali broj primera vokala /o/ pod dugim akcentima, što je u izvesnoj meri moglo uticati na konačne rezultate (načelno, smatramo da je nedostatak ovog dela našeg istraživanja to što nismo imali približno jednak broj primera za svaki tip vokala).

#### 4. Teorije usvajanja fonološkog sistema stranog jezika

Kao što je poznato, neizvorni govornici nijednog jezika ne zvuče isto kao izvorni govornici (oni kojima je dati jezik L1). Za taj fenomen, fenomen ‘stranog akcenta’ (naglasaka) ponuđeno je više uzroka: neurološko sazrevanje koje smanjuje neuralnu plastičnost, smanjena mogućnost da se dodaju novi ili modifikuju stari senzomotorni programi za proizvođenje glasova L2, neprecizna percepcija glasova L2, psihološki razlozi za zadržavanje stranog naglasaka, ili sticanje loših navika u ranim fazama učenja L2 (Flege 1995: 234).

Premda se ponekad, npr. kod Matsubara (2006), kao koreni izučavanja usvajanja fonologije L2 navodi rad Lejdoe i njegova hipoteza kontrastivne analize (Contrastive Analysis Hypothesis, CAH (Lado 1957)), pisanje o jezičkom transferu (interferenciji L1) seže dublje u prošlost; tako Major (2008) navodi kako je o ulozi transfera u istorijskoj jezičkoj promeni pisao još Miler (Müller 1965 [1861]), te kako je Trubeckoj govorio o ‘rešetki’ L1 kroz koju se filtrira percepcija L2 (Trubetzkoy 1958 [1939]), a Vajnrajh (Weinreich 1953) navodio više podvrsta transfera kada je reč o učenju glasova stranog jezika.

No, da se vratimo hipotezi kontrastivne analize — prema njoj, ili bar prema njenoj jakoj verziji, ključ lakoće odnosno težine savladavanja stranog jezika leži u poređenju L1 i L2, pri čemu se elementi koji su slični učenikovom maternjem jeziku savladavaju lako, a elementi koji su različiti savladavaju teže<sup>62</sup>.

Problem sa hipotezom kontrastivne analize bio je, između ostalog, to što je, kao što je ubrzo postalo jasno, mogla da objasni samo deo grešaka (Eckman 2004: 517), kao i to što nije razjašnjavala jesu li greške na prvom mestu motoričke ili perceptualne prirode (Flege 1992: 567). Sada ćemo se osvrnuti na neke od kasnijih teorija usvajanja fonologije L2 koje su se pojavile sa ciljem da nadomeste nedostatke hipoteze kontrastivne analize.

---

<sup>62</sup> „... in the comparison between native and foreign language lies the key to ease or difficulty in foreign language learning...”

„We assume that the student who comes in contact with a foreign language will find some features of it quite easy and others extremely difficult. Those elements that are similar to his native language will be easy for him and those elements that are different will be difficult“ (Lado cit. u Eckman 1977: 316)

Ekman predlaže hipotezu diferencijala markiranosti (eng. Markedness Differential Hypothesis, MDH) (Eckman 1977). Ona se bazira na parametru markiranosti, pri čemu je odlika A markiranija nego B ako svi jezici koji imaju A imaju i B, ali svi jezici koji imaju B ne moraju imati i A. Ova hipoteza potom tvrdi:

- a) One osobine L2 kojih nema u L1, a markiranije su nego odlike L1, biće teške za usvajanje.
- b) Težina će biti proporcionalna stepenu markiranosti.
- c) Osobine L2 kojih nema u L1 ali su manje markirane neće biti teške za usvajanje.

Ekman kasnije, i dalje se oslanjajući na principe jezičke tipologije, predlaže i hipotezu strukturalnog prilagođavanja međujezika (eng. Interlanguage Structural Conformity Hypothesis, SCH) (Eckman 1991), čija je osnovna tvrdnja da univerzalne zakonitosti koje važe za maternje jezike, važe i za međujezike (eng. interlanguages). Međujezik, koji predstavlja učenikovo znanje L2, posmatra se, drugim rečima, kao punopravan jezik (npr. ako inače važi da svaki jezik koji ima odliku B ima i odliku A, to će važiti i za međujezike). To znači da nije uvek moguće naći trenutne osobine međujezika među osobinama L1 ili L2<sup>63</sup>. Kako Marković ističe:

Naime, obrazac koji se može naći u međujeziku učenika, a koji ne odgovara ni maternjem ni stranom jeziku često može biti obrazac koji postoji u nekom trećem jeziku. Razlog tome nalazi se u činjenici da je markiranost, koja se nalazi u univerzalnoj gramatici, veoma visoko rangirana u međujeziku učenika. [...] [M]eđujezik učenika stranog jezika takođe ima sopstvenu gramatiku, koja se može razlikovati i od gramatike maternjeg i stranog jezika. Ovo se dešava stoga što je i gramatika međujezika određena istim univerzalnim ograničenjima odnosno svojstvenim poretком tih ograničenja, kao i bilo koji jezik uopšte. (Marković 2012: 52)

---

<sup>63</sup> Up. Major (2008: 76): „L2 learners acquires voiced obstruents in initial position before final position because of markedness, L2 learners may exaggerate the pronunciation of American English /r/ because of hypercorrection, an L2 learner whose L1 does not contrast /f/ and /p/ will tend to produce the contrast more accurately in a word list than in conversation. These examples, also occurring in L1 acquisition, are the result of universals, not L1 transfer“.

Skoriji osvrt na oba modela, MDH i SCH, može se naći u Eckman (2008) (gde autor između ostalog povlači i vezu sa teorijom optimalnosti).

Jedan od najprominentnijih modela usvajanja fonologije L2 jeste model učenja govora koji je postulirao Flegi (eng. Speech Learning Model, SLM) (Flege 1988, Flege 1990, Flege 1995, Flege 2005). Osvrnućemo se na osnovne činioce ovog modela. Konkretno, njegovu okosnicu čine četiri postulata i sedam hipoteza, koje sada navodimo (Flege 1995: 239):

P1 Mehanizmi i procesi koji se koriste pri učenju sistema glasova u L1, uključujući formiranje kategorija, ostaju netaknuti tokom života, i mogu se primeniti na učenje L2.

P2 Aspekti govornih glasova koji su karakteristični za dati jezik određeni su u dugoročnoj memoriji u predstavama koje se zovu *fonetske kategorije*.

P3 Fonetske kategorije koje se za glasove L1 uspostave tokom detinjstva evoluiraju tokom života tako da reflektuju odlike svih glasova L1 i L2 koji su identifikovani kao realizacije svake od kategorija.

P4 Bilingvali nastoje da održe kontrast između fonetskih kategorija L1 i L2, koje postoje u zajedničkom fonološkom prostoru.

H1 Glasovi L1 i L2 su perceptivno povezani jedan sa drugim na alofonskom nivou osetljivom na poziciju, a ne na apstraktnijem, fonemskom nivou.

H2 Nova fonetska kategorija se može uspostaviti za glas u L2 koji se razlikuje fonetski od najbližeg glasa u L1 ako bilingvali razaznaju bar neke od fonetskih razlika između ta dva glasa.

H3 Što je veća percipirana fonetska razlika između glasa u L2 i najbližeg glasa u L1 to je veća verovatnoća da će fonetska razlika među njima biti uočena.

H4 Verovatnoća da će biti uočene razlike između glasova L1 i L2, kao i glasova L2 koji ne kontrastiraju u L1, smanjuje se sa što je kasniji početak učenja L2 (tj. što je veći AOL, eng. age of learning).

H5 Formiranje kategorije za glas L2 može biti blokirano mehanizmom klasifikacije ekvivalentnosti. Kada se to desi jedinstvena fonetska kategorija koristiće se za obradu perceptivno povezanih glasova L1 i L2 (dijafona). Vremenom će dijafoni postati slični jedan drugom u produkciji.

H6 Fonetska kategorija za glas iz L2 koju formira bilingval može se razlikovati od od monolingvalove ako 1) ako je bilingvalova kategorija 'odbijena' od kategorije L1 kako bi se održao fonetski kontrast među kategorijama u zajedničkom fonološkom prostoru L1–L2; ili 2) ako je bilingvalova predstava zasnovana na drukčijim obeležjima ili značaju obeležja nego kod monolingvala.

H7 Produkcija glasa će na kraju odgovarati odlikama predstavljanim u predstavi njegove fonetske kategorije

Prema Flegijevom modelu glasovi iz L2 koji su slični glasovima iz učenikovog L1 biće izjednačeni u percepciji (mehanizam koji Flegi naziva klasifikacija ekvivalentnosti — eng. equivalence classification; negde se ovo naziva i međujezičkom identifikacijom (eng. interlingual identification) (Flege 1988)), dok će se za glasove koji su različiti (lakše) formirati nove kategorije. Drugim rečima, učenici će biti uspešiji kod glasova koji se značajnije razlikuju od glasova njihovog L1 (tzv. 'new phones'), nego kod glasova koji se razlikuju relativno malo ('similar phones'). Ovaj model takođe naglašava značaj vremenske dužine učenja L2 (age of learning, AOL), što znači, uzimajući u obzir već izrečeno, da će pomenuti 'novi glasovi', premda isprva teški za kategorizaciju, dovesti posle izvesnog vremena do formiranja novih kategorija, dok će 'slični glasovi' ostati izjednačeni sa kategorijama L1 i kod iskusnih učenika.

Pored Flegijevog modela, verovatno najistaknutiji je model koji predlaže K. Best, model perceptivne asimilacije (eng. Perceptual Assimilation Model, PAM) (Best 1995: 193–199; v. i Best et al. 1988, Best 1994, Best & Strange 1992, Best & Tyler 2007: 22–23).

Često se ističe da su Flegijev SLM i PAM Bestove razvijeni sa različitim ciljevima. PAM je razvijen kako bi se pokušala objasniti percepcija L2 govora kod neiskusnih slušalaca (eng. naïve listeners); SLM je, pak, razvijen kako bi se objasnila produkcija i percepcija kod učenika L2. Nijedan od ova dva modela nije razvijen sa ciljem da objasni obe vrste situacija, ali se i o jednom i o drugom modelu često govori kao da to jeste slučaj (Best & Tyler 2007: 21–22).



Prema modelu perceptivne asimilacije slušalac direktno percipira artikulatorne gestove govornika stranog jezika i na osnovu sličnosti i razlika u odnosu na gestove<sup>64</sup> svog L1 klasifikuje ('asimiluje') glas prema jednom od nekoliko obrazaca. Ti obrasci su sledeći:

1. Asimilacija u kategoriju maternjeg jezika: glas iz L2 se jasno asimiluje u jednu od segmentalnih kategorija L1, ili u grupu njih, pa se može percipirati kao:

- a. dobar primer te kategorije
- b. prihvatljiv ali ne i idealan primer te kategorije
- c. primetno devijantan primer te kategorije

2. Glas iz L2 se asimiluje kao govorni glas koji je nemoguće kategorizovati: glas iz L2 se prepoznaje kao govorni glas, ali ne kao primer ijedne maternje kategorije (npr. potpada pod širi maternji fonološki prostor, ali se nalazi između specifičnih maternjih kategorija)

3. Glas iz L2 se ne asimiluje kao govor: glas se ne asimiluje u maternji fonološki prostor, već se percipira kao nekakav zvuk koji nije deo ljudskog govora.

Kada je reč o fonološkom kontrastu u L2, u zavisnosti kako se percipiraju dve kontrastirajuće foneme, može doći do sledećih situacija:

Asimilacija u dve kategorije: svaki od nematernjih segmenata se asimiluje u drugu maternju kategoriju, pa je diskriminacija među njima odlična

Razlika u odgovaranju kategoriji: oba nematernja glasa se asimiluju u istu maternju kategoriju, ali se razlikuju u udaljenosti od 'ideala' (npr. jedan je prihvatljiv primer date kategorije a drugi je devijantan). Diskriminacija je osrednja ili prilično dobra, u zavisnosti od toga kolika je razlika između dva glasa u odgovaranju maternjoj kategoriji.

Asimilacija u jednu kategoriju: oba nematernja glasa se asimiluju u istu maternju kategoriju, ali su podjednako udaljeni od maternjeg 'ideala', to jest oba su podjednako udaljena ili bliska. Diskriminacija će biti loša.

Nijedan glas nije moguće kategorizovati: oba nematernja glasa ulaze u fonetski prostor, ali van svih maternjih kategorija. Diskriminacija može varirati od loše do vrlo

---

<sup>64</sup> Ove razlike se mogu odnositi na različite temporalne i spacijalne odlike artikulacionih gestova: mesto i jačinu konstrikcije, dinamičke pokrete artikulatora kao što su usne, vilica, jezik, glotis itd. (Best & Strange 1992: 306).

dobre u zavisnosti od toga koliko su glasovi bliski jedan drugom odnosno maternjim kategorijama.

Nekategorizovan naspram kategorizovanog glasa: jedan od nematernjih glasova se asimiluje u maternju kategoriju a drugi pada u fonetski prostor ali van svih maternjih kategorija. Diskriminacija je vrlo dobra.

Nemoguća asimilacija: obe nematernje kategorije padaju u prostor koji se ne percipira kao govor, a dva glasa se mogu razlikovati prema tome u kojoj meri se razlikuju kao negovorni zvuci; diskriminacija je dobra ili vrlo dobra. (Best 1995: 193–199)

Bitno je naglasiti da, prema ovom modelu, čak i kad se strani glas asimiluje u maternju kategoriju, postoji varijacija u zavisnosti od toga da li se prepoznaje kao manje ili više dobar predstavnik te kategorije (naspram Flegijevog modela gde se glas L2 ili u potpunosti izjednačava sa fonemom L1 ili do toga ne dolazi (Best & Strange 1992: 325–326)

Mejdžor i Kim (Major & Kim 1996) predlažu hipotezu pod nazivom Similarity Differential Rate Hypothesis (SDRH). Prema ovoj hipotezi različiti fenomeni iz L2 se brže usvajaju (premda njihova produkcija isprva može biti lošija), a sličniji sporije, pri čemu je markiranost datog elementa prisutna kao faktor koji utiče na brzinu usvajanja (markiraniji elementi će se sporije usvajati). Autori naglašavaju da ova hipoteza ne predviđa koliko će učenici biti konačno uspešni u usvajanju date odlike L2, već samo govori o stopi usvajanja.

Treba takođe skrenuti pažnju na to da, i kad učenici razaznaju kategorije L2 i u produkciji i u percepciji, ne mora značiti da pridaju isti značaj različitim odlikama datog glasa kao govornici L1. Tako izvorni govornici engleskog perceptualno daju mnogo više značaja spektralnoj razlici između vokala KIT i FLEECE nego temporalnoj razlici (drugim rečima opoziciju baziraju pre svega na razlici u kvalitetu, a ne u kvantitetu), dok govornici jezika kao što su srpski ili japanski, koji u svom L1 imaju neku vrstu kvantitativne opozicije, kada uče engleski, oslanjaće se pre svega na razliku u trajanju vokala KIT i FLEECE (Krebs-Lazendic & Best 2013). Takođe treba istaći da je ovo često slučaj i kod govornika koji u svom L1 nemaju kvantitativne opozicije, kao što su govornici španskog (Escudero 2002), ali i drugih jezika, poput mandarinskog kineskog, korejskog, ruskog i katalonskog (Broselow & Kang 2013: 536).

Na kraju ćemo pomenuti i koncept skrivenog kontrasta (eng. covert contrast). Ovaj termin se odnosi na pojavu, prvobitno primećenu kod dece koja normalno usvajaju svoj L1 kao i kod dece sa fonološkim poremećajima, a koja podrazumeva da ti govornici proizvode doslednu (malu) akustičku razliku između datih glasova, koju odrasli govornici ipak ne percipiraju kao kontrast (Macken & Barton, 1980; Gierut & Dinnsen, 1986). Ekman i dr. su primetili da se ova pojava javlja i kod L2 govornika, te zaključuju da je ona, makar kao faza, deo svakog fonološkog učenja (Eckman et al. 2015).

Mi ćemo tokom analize rezultata Eksperimenta 3 u narednom odeljku pre svega obratiti pažnju na Flegijev model, i u manjoj meri model PAM, čiji je autor Best. Kod potonjeg predviđamo asimilaciju prema prvom obrascu — pojedini engleski glasovi se prepoznaju kao govorni glasovi i to dovoljno bliski da se asimiluju u jednu od kategorija L1; kod Flegijevog modela su nam pak naročito su bitne hipoteze 3–7. One čine da ovaj model predviđa da će se foneme L2 koje su više različite od fonema L1 pre razviti kao nove kategorije nego glasovi koji su relativno slični od maternjih. Valja istaći i to, kako Marković primećuje, da ova dva modela „nikako ne treba shvatiti kao suprotna, već kao komplementarna u mnogim pogledima“, te da „tačnost predviđanja jednog ne isključuje i tačnost predviđanja drugog modela“ (2012: 198).

Takođe ćemo u Eksperimentu 3 testirati hipotezu da iskustvo u učenju L2 kod odraslih govornika ostavlja efekta na produkciju glasova L2 (Bohn & Flege 1992, Flege et al. 1997, Munro & Derwing 2008, Derwing et al. 2007). Ova hipoteza je potvrđena u navedenim studijama, ali ono što nas interesuje jeste hoće li efekat biti uočljiv s obzirom na vrlo malu razliku u godinama (dve grupe ispitanika u Eksperimentu 3 dele samo tri godine učenja i upotrebe engleskog jezika). Osim toga, interesuje nas kod kojih glasova će se ispoljiti razlika, u svetlu hipoteze Bona i Flegija (Bohn & Flege 1992) koja predviđa da kod vokala koji spadaju u grupu 'sličnih glasova' neće doći do razlike među grupama, dok će kod vokala koji su 'novi glasovi' (v. iznad) doći do razlike među iskusnijim i manje iskusnim govornicima.

## 5. Eksperiment 3

### 5.1 Ispitivanje engleskih vokala kod govornika srpskog jezika

Ovde ćemo nešto reći o prethodnim studijama koje su po predmetu i načinu istraživanja najbližije našoj (nešto šira lista, koja se tiče engleskog izgovora kod govornika srpskog, može se naći u Paunović (2011: 358)).

Marković (2007), disertacija čiji su rezultati predstavljeni i u Marković (2012) (a delimično i u Marković 2009a, Marković 2009b i Marković i Jakovljević 2013), odnosno deo te studije koji se bavi produkcijom vokala, ispituje govor 15 studentkinja prve godine engleskog jezika Filozofskog fakulteta u Novom Sadu. Sve ispitanice su odrasle u Novom Sadu. Ispitanice su čitale spisak od 134 izolovane reči i engleskog i 59 reči srpskog jezika (mada se u Marković 2012 navodi da je korišćen i odlomak); ukupno je analizirano 3029 reči. Analizirana su prva tri formanta naglašanih vokala, kako monoftonga tako i diftonga, kao i trajanje vokala.

Mlinar (2011) takođe ispituje govor 15 studentkinja prve godine Univerziteta u Novom Sadu, a analizira samo diftonge engleskog jezika. Za svaki od 8 diftonga korišćeno je 4 reči (u dvema je iza diftonga bio bezvučni konsonant, a u dvema zvučni). Reči su umetnute u okvirne rečenice, kojih je bilo 32. Ukupan broj primera je stoga iznosio 1024 (snimljena je i jedna kontrolna izvorna govornica). Analizirana su prva tri formanta, kao i trajanje vokala.

Paunović (2011) (v. i Paunović 2002) je studija bazirana na 8 ženskih i 4 muška studenta prve godine engleskog jezika u Nišu. Korišćene su 32 reči umetnute u okvirne rečenice na karticama, zatim priča Arthur the Rat, ali se tražilo od ispitanika i da ukratko prepričaju pomenutu priču, radi nešto spontanije produkcije. Ova studija je jedina, dakle, koja poredi produkciju vokala u tri različita govorna stila. Međutim ovde treba istaći to da se, za razliku od naše studije i Marković (2007), ovde samo poredi vokali engleskog u produkciji srpskih govornika, bez poređenja sa njihovim srpskim vokalima<sup>65</sup>.

---

<sup>65</sup> „However, in difference to some of the studies mentioned above, this study did not aim to compare the properties of the vowels produced by our participants with English native-speakers’ or L1 Serbian vowels, nor to examine the source or degree of mother tongue interference. Rather [...] we focused on the participants’ vowel *system* as such, and on the relationships between the vowel categories *within* the system, that is, on observing whether the students’ categories unambiguously stood as clearly

Sudimac (2016) koristi desetoro srpskih govornika (iz Rume) i desetoro izvornih govornika iz Engleske (iz Ramzgejta), svi uzrasta 14–15 godina. Ispitivani su vokali /i:, ɪ, u:, ʊ/ u engleskom, odnosno /i, u/ u srpskom (po 7 reči za svaki vokal), pri čemu se ne analizira produkcija engleskih vokala kod srpskih govornika. Pored prva tri formanta, analizirano je i trajanje vokala.

Marković i Jakovljević (2016) ispituju monoftonge kod 30 ispitanica, studentkinja prve godine, a fokusiraju se na skraćivanje vokala ispred bezvučnih konsonanata (eng. pre-fortis clipping). Svaki subjekat je čitao 80 rečenica-okvira na srpskom i 88 na engleskom.

Dančetović i Nešić (2017) koriste dve grupe od po 5 muških ispitanika, studenata prve odnosno završne godine na Filozofskom fakultetu u Kosovskoj Mitrovici. Analizirani su monofonzi engleskog u 24 reči u okvirnim rečenicama.

Pomenućemo i istraživanja koja se tiču govornika srpskog koji žive u anglofonij zemlji, konkretno istraživanje L. Krebs-Lazendić vezano za govornika srpskog u Australiji (Krebs-Lazendic 2008, Krebs-Lazendic & Best 2007, Krebs-Lazendic & Best 2013) i istraživanje B. Čubrović o govornicima srpskog u Americi (Čubrović 2016 i Čubrović 2017).

Studije Krebs-Lazendić se pre svega tiču produkcije i percepcije kontrasta između /æ/ i /ɛ/, odnosno /ɪ/ i /i:/ kod govornika srpskog u Australiji, a naročita je pažnja posvećena razlici između onih koji su krenuli da uče australijski engleski tokom prvih pet godina života i onih koji su to krenuli nakon petnaeste godine (ali najmanje pet godina pre učestvovanja u ispitivanju).

Pomenuta istraživanja B. Čubrović tiču se govora devetorice muških ispitanika koji žive u Atlanti u SAD (ispitanici su imali između 35 i 45 godina, a preselili su se u SAD kad su imali između 19 i 29 godina). Ispitivani su monofonzi engleskog u jednosložnim rečima umetnutim u rečenice-okvire (svaki ispitanik je ponavljao svaku od 9 rečenica 3 puta).

## 5.2 Ispitanici

---

differentiated areas of vowel space, distinct from all the others, and whether they were stable across different contexts and speaking styles” (Paunović 2011: 358).

Svi ispitanici u našoj studiji su bili studenti Katedre za engleski jezik i književnost Filološkog fakulteta Univerziteta u Beogradu, a podeljeni su u dve grupe. Prvu grupu su sačinjavali studenti prve godine, a drugu grupu stariji studenti (mahom četvrte godine, uz manji broj studenata treće godine i master studija). Za obe grupe je proces odabira ispitanika bio isti. Najpre smo sproveli anketu (v. Prilog 3) među svim studentima datih godina. Cilj ankete bio je da se ustanovi koji studenti su odrasli u Beogradu (svi ispitanici su dakle govornici istog podvarijeteta srpskog jezika), i koji studenti gravitiraju ka britanskom izgovoru engleskog jezika.

Studenti su u anketi bili primorani da izaberu da li preferiraju standardni britanski ili standardni američki izgovor. Stoga su izdvojeni studenti koji su na pitanja “Which do you prefer listening to?” i “Which do you prefer using?” dali istovetan odgovor, i to “RP/GB”<sup>66</sup>. Ukazali bismo ovde na jedan propratni efekat takvog pristupa, koji smo uočili tokom istraživanja — ovaj postupak automatski isključuje studente koji kažu za sebe da preferiraju američki izgovor, ali koji, kada pokušaju, podjednako dobro oponašaju standardni britanski izgovor, pri tome ne mešajući ova dva varijeteta; smatramo da bi oni činili jednako dobre ispitanike za ovaj tip istraživanja.

Iznad opisanim postupkom smo dobili ukupno 29 informatora. Nakon preslušavanja snimaka eliminisali smo troje ispitanika<sup>67</sup>, te je preostalih 26 činilo učesnike ovog istraživanja. Grupu studenata prve godine činilo je sedam ženskih i šest

---

<sup>66</sup> Navešćemo ovde rezultate ankete kada je reč o odgovoru na ova dva pitanja, na koja su ponuđeni odgovori bili ‘RP/GB’ i ‘GA’. Kod studenata četvrte godine i master studija (n=162), na pitanje koji varijetet više vole da slušaju, 37,5% je odgovorilo GA a 62,5% RP, dok je na pitanje koji varijetet više vole da koriste 70% odgovorilo GA a 30% RP. Kod studenata prve godine (n=129), na pitanje o slušanju odgovori su bili 29% GA i 71% RP, a na pitanje o korišćenju 60,5% GA, 39,5% RP. To što se tokom studija broj studenata koji kažu za sebe da više vole da koriste RP smanjio sa 40% na 30% tumačimo kao svojevrsno prihvatanje realnosti (studenti postepeno zaključuju da im ipak deluje lakše odnosno prirodnije da koriste američki izgovor). Ovo vredi uporediti za rezultatima Paunović (2009: 536), gde su studenti Univerziteta u Nišu na nešto drugačijoj anketi dali sledeće odgovore: „Most participants (45.6%) described their own accent as ‘American’, 24.6% as ‘neutral’, only 14.9% as ‘British’, and as many (14.9%) as ‘Serbian English’. A statistically significant difference (ANOVA, F=4.12, p<.05) was observed here, because 50% of first-year students described their accent as ‘Serbian’ or ‘neutral’, while such descriptions were obtained from only 26% third-year students. However, the answers to the question ‘What kind of accent would you *like* to have?’ were notably more uniform: most participants (50.0%) opted for the ‘British’ accent, and 41.2% for the ‘American’ accent, while only 7% stated they would like to retain a “neutral” accent, and only 2 students (1.8%) opted for ‘Australian’, with no significant differences between first- and third year students.”

<sup>67</sup> To troje ispitanika je odstranjeno na osnovu njihovog čitanja materijala na engleskom. Naime, u pitanju su ispitanici koji su, u poređenju s ostalima, najveći broj reči izgovorili usmeravajući se ka američkom izgovoru, te su stoga bili najmanje podnesni za naše ispitivanje.

muških informatora, a isti je sastav grupe starijih studenata. S obzirom da su ispitanici pohađali osnovnu i srednju školu u Srbiji, to jest konkretno u Beogradu, možemo reći da su izvesno svi formalno učili engleski jezik od ranih razreda osnovne škole, što bi značilo oko 10-15 godina formalnog učenja. Takođe treba istaći da su na prvoj godini studija na Katedri za engleski jezik i književnost obavezni kursevi Izgovor (u okviru predmeta Savremeni engleski jezik G1 i G2) i Fonetika (Engleski jezik 1 i 2). To znači da je mlađa grupa naših ispitanika u trenutku snimanja imala nepun semestar eksplicitne instrukcije o izgovoru i glasovnom sistemu standardnog britanskog engleskog; starija grupa, s druge strane, snimljena je tri ili četiri godine nakon pohađanja pomenutih kurseva izgovora i fonetike. Najzad, učesnicima istraživanja postavili smo pitanje da li su ikada proveli vreme u nekoj zemlji engleskog govornog područja, i te podatke navodimo u tabeli ispod (v. i Prilog 4).

Tabela 26 Podaci o ispitanicima u Eksperimentu 3

	Godina r.	Boravak u zemlji engleskog govornog područja
G1	1998.	Ne
G2	1997.	Ne
G3	1997.	Ne
G4	1997.	Ne
G5	1997.	Ne
G6	1997.	Ne
G7	1997.	Australija, 1 mesec, 2016.
G8	1997.	Ne
G9	1996.	SAD, mesec i po, 2016. godine
G10	1996.	Ne
G11	1996.	Ne
G12	1995.	1-2 nedelje Engleska svake godine
G13	1995.	Ne
G14	1995.	Ne
G15	1995.	Ne
G16	1994.	Ne

G17	1994.	2 nedelje London, sa 18 godina
G18	1994.	10 dana Engleska, 2013. godine
G19	1994.	London, sa 11 i 15 godina, 7 odnosno 30 dana
G20	1994.	2016. SAD 4 meseca
G21	1994.	Ne
G22	1991.	Ne
G23	1990.	Ne
G24	1990.	Ne
G25	1989.	Australija, 2 meseca sa 7 godina
G26	1987.	London, 3-4 nedelje sa 15 godina

Govornike ćemo obeležiti G1–G26, tako da su G1–G13 studenti prve godine, a G14–G26 studenti završnih godina (G14 i G15 su bili studenti treće godine, G16–G21 i G24 studenti četvrte godine, a G22, G23, G25 i G26 studenti master studija). Ovo treba imati na umu kasnije kada budemo poredili pojedinačne vokalske dijagrame.

### 5.3 Metod

Ispitanici su snimljeni (krajem 2016. godine) kako čitaju spremljene materijale na engleskom, to jest tekstove sastavljene od odabranih rečenica i pasusa iz kolekcije vesti Bi-Bi-Sija iz dela našeg istraživanja koje se ticalo vokala standardnog britanskog izgovora. Srpske ispitanike smo snimili pomoću digitalnog diktafona Tascam DR-100mkII (postavljenog oko 40cm od usta ispitanika) u relativno izolovanoj prostoriji bez primetnog prisustva pozadinske buke, a audio-fajlove smo dalje obrađivali i analizirali u programu Praat (v. 5.4) (snimci su sačuvani u formatu WAV, 44,1 kHz 16 bit). Postupak merenja vokala je bio identičan kao u slučaju istraživanja govora spikera Bi-Bi-Sija.

Analizirano je petnaest vokala u naglašenim slogovima — 11 monoftonga (KIT, DRESS, TRAP, FOOT, STRUT, LOT, FLEECE, PALM, GOOSE, THOUGHT i NURSE) i 4 diftonga (GOAT, PRICE, MOUTH i FACE; kako početne tako i krajnje vokalske vrednosti diftonga). Merena su prva dva formanta, F1 i F2. Kao što je uobičajeno (Boersma 2013: 395), za formante ženskih govornika gornja granična frekvencija (eng. *cut off*) bila je 5500 Hz, a za formante muških govornika bila je 5000 Hz. Svi formanti su mereni ručno, uz pomoć



funkcije ‘Get formant’ u Praatu (v. 5.4). Kada je reč o monoftonzima, merenje je vršeno u delu vokala gde su oba formanta stabilna, to jest gde je uticaj okolnih konsonanata najmanji (v. slike 16–20); kada takvog dela formantske konture nije bilo, kao kod nekih kratkih monoftonga, merenje je vršeno tačno na polovini vokala (v. Harrington & Cassidy 1999: 59–60, Ladefoged 2003: 104, Harrington 2010: 85<sup>68</sup>).

Kada je reč o diftonzima, merili smo vrednosti i nukleusa i glajda. Kod različitih autora se, međutim, sreću različite prakse za merenje formantata diftonga. Ladefoged (2003: 104–105) samo navodi da ako je vokal diftong treba ga meriti na dva mesta; jedno mesto je blizu početka vokala, ali ne toliko blizu da bude deo prelaza iz konsonanta, a drugo je blizu kraja vokala, ali opet dovoljno daleko od efekta konsonanta. Ako se merenje vrši samo na dva mesta, to je obično na 20% i 80% od ukupnog trajanja vokala (Fox & Jacewicz 2009: 2605). Jedan drugačiji pristup uzima u obzir centralnu tendenciju vokala, to jest u ovom slučaju odgovarajućeg dela vokala. Tako su Labov i dr. koristili sledeći metod, koji podrazumeva merenje većine vokala u tački gde je F1 najveći, to jest gde jezik dosegne najnižu tačku nakon spuštanja a pre ponovnog dizanja:

The identification of points of inflection depends on an analysis of the central tendency of each vowel – the main trajectory of the tongue during its articulation. The central tendency of most short vowels and many long upgliding vowels is a downward movement of the tongue into the nucleus, followed by a rise out of the nucleus into the glide or following segment. The acoustic reflection of this fall and rise is a rise and fall in F1, with a maximal value of F1 representing the lowest point reached by the tongue. Vowels displaying this tendency were therefore measured at the point where F1 reached its maximal value. F2 was then measured at the same point, since measuring it at any other point would suggest a vowel quality that did not in fact occur. (Labov et al. 2006: 38)

---

<sup>68</sup> Mada recimo Labov i dr. (Labov et al. 2013) vrše merenje na trećini trajanja vokala prateći Evaninija (Evanini 2009).

To je načelni metod koji smo i mi koristili (postoje i varijacije ovog metoda, pa otuda npr. Fruehwald (2017) radi sledeće: „The vowels reported on in this paper have specialized heuristics for choosing a measurement point. Both /ay/ and /ey/ are measured at maximum F1. Both /aw/ and /ow/ are measured midway between vowel onset and F1 maximum.“). Dodaćemo da je najlakše bilo merenje nukleusa diftonga PRICE zato što je kod ovog diftonga u savremenom RP-ju nukleus toliko dug, odnosno diftong je do te mere danas 'opadajući' (eng. 'falling') da je često postojao jasan deo vokala, pre početka glajda, u kome su formanti imali stabilne vrednosti — dakle prvi deo ovog diftonga je često podsećao na monoftong. To u praksi znači da je merenje vrednosti formanata nukleusa bilo tipično između 12% i 16% trajanja ovih vokala, a merenje glajda to jest krajnjeg dela diftonga na oko 79% do 85% trajanja. Budući da smo sva merenja vršili ručno, mogli smo da prilagodimo mesto merenja svakom pojedinačnom tokenu.

Materijal se sastojao od izdvojenih pasusa iz korpusa BBC vesti. Napravljen je, dakle, kompozitni tekst (v. Prilog 8) koji sadrži delove vesti iz snimaka spikera Bi-Bi-Sija koje smo koristili u odeljku u kome su ispitivani vokali standardnog britanskog engleskog. Taj tekst, koji je svaki ispitanik čitao, sadržao je ukupno 1923 reči, od kojih smo analizirali njih 307. Međutim kod svakog ispitanika smo morali da izostavimo nekoliko reči iz razloga kao što su prisustvo postvokalskog /r/ (tj. američki izgovor date reči, koji se povremeno javljao kod nekih ispitanika) ili nemogućnost merenja formanata. Konačan broj analiziranih vokala, dakle, nije bio 26 (ispitanika) puta 307 (reči), već nešto manji — 7534.

Pomenutih 307 reči je ovako podeljeno po vokalskim kategorijama: DRESS 28, FACE 21, FLEECE 20, FOOT 14, GOAT 17, GOOSE 17, KIT 22, LOT 21, MOUTH 16, NURSE 22, PALM 19, PRICE 23, STRUT 17, THOUGHT 26, TRAP 24.

Tabela 27 Zastupljenost leksičkih setova u grupi analiziranih reči

DRESS	FACE	FLEECE	FOOT	GOAT	GOSE	KIT	
28	21	20	14	17	17	22	
LOT	MOUTH	NURSE	PALM	PRICE	STRUT	THOUGHT	TRAP
21	16	22	19	23	17	26	24

U ostatku ovog odeljka ćemo ispitivati produkciju naših ispitanika kada je reč o vokalima engleskog (njihovog L2), poredeći je sa produkcijom vokala srpskog (njihovog L1), kao i sa produkcijom engleskih vokala spikera Bi-Bi-Sija iz Eksperimenta 1. Data je analiza merenja prva dva formanta vokala, to jest kvalitet vokala. U tabelama ćemo davati vrednosti u hercima, i to tako što će 'BBCM' i 'BBCF' biti vrednosti muških odnosno ženskih spikera Bi-Bi-Sija, a 'M' i 'Ž' vrednosti srpskih muških odnosno ženskih ispitanika.

## **5.4 Monoftonzi**

### **5.4.1 FLEECE i KIT naspram srpskog /i/**

Odmah ćemo naglasiti da smo i ovde tretirali vokal FLEECE kao monofong, kao i kod ispitivanja vokala spikera Bi-Bi-Sija. Drugim rečima, baš kao što nismo ispitivali ni stepen blage diftongizacije ovog vokala kod izvornih govornika, nismo ispitivali ni da li naši ispitanici usvajaju ovu odliku.

Na Slici 60 poredimo sledeće vokale u produkciji srpskih ispitanika: srpsko /i/ pod dugim i kratkim akcentima, engleski vokal FLEECE i engleski vokal KIT. Možemo videti da na kvalitet srpskog vokala /i/ kod naših ispitanika ne utiče priroda akcenta — isti je kvalitet ovog vokala i pod dugim i pod kratkim akcentima, ali takođe možemo videti da je njihov vokal KIT centralizovaniji, kao i to da je njihov vokal FLEECE još periferniji od srpskog /i/. Naši se, dakle, rezultati ne slažu sa rezultatima u Marković (2012: 79), gde se ističe „to što se kod naših ispitanica u potpunosti preklapa ovaj prostor u maternjem i stranom jeziku. Grafički prikaz, dakle, veoma verno odražava prethodno pomenutu činjenicu — da se vokal stranog jezika mapira u poznati vokalski prostor sličnog vokala maternjeg jezika“. Naši ispitanici su pravili izvestan otklon od srpskih vrednosti.

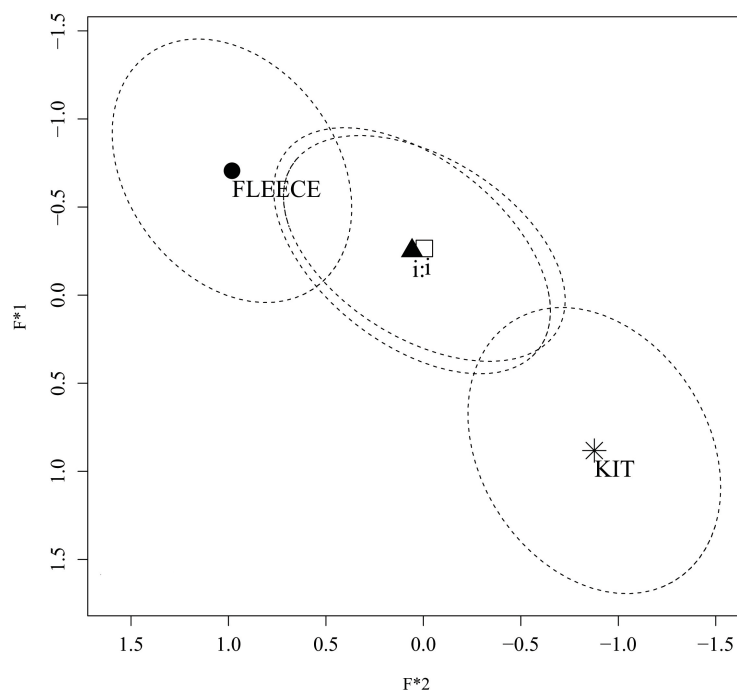

Slika 60 Prosečne vrednosti vokala, srpskih i engleskih, kod srpskih ispitanika, normalizovane prema Lobanov (1971); elipse predstavljaju jednu standardnu devijaciju

Ako pogledamo sliku 61, na kojoj smo uključili vrednosti engleskih vokala britanskih spikera (obeležene kao FLEECEN i KIT<sup>n</sup>), vidimo da su one dosta blizu produkcije naših srpskih ispitanika (štaviše FLEECE, ljubičaste boje na dijagramu, i FLEECEN, narandžaste boje na dijagramu, umnogome se preklapaju), ali da je glavna razlika to što su elipse koje predstavljaju standardnu devijaciju manje — dakle manje je bilo variranja kod izvornih govornika. No, ipak je prosečna vrednost vokala KIT kod izvornih govornika nešto centralizovanija. Slično se može videti i iz tabele sa sirovim vrednostima u hercima.

Tabela 28 Vrednosti vokala u hercima spikera Bi-Bi-Sija i ispitanika u Eksperimentu 3

	FLEECE		KIT		/i: /		/i/	
BBCM	290	2367	394	1830				
BBCF	348	2623	458	2073				
M	329	2199	413	1825	355	2039	347	2038
Ž	391	2633	476	2120	413	2355	420	2318

<sup>69</sup> Na ovaj način, pomoću 'n', obeležavaćemo vokale izvornih govornika, to jest spikera Bi-Bi-Sija, na svim slikama koje slede.

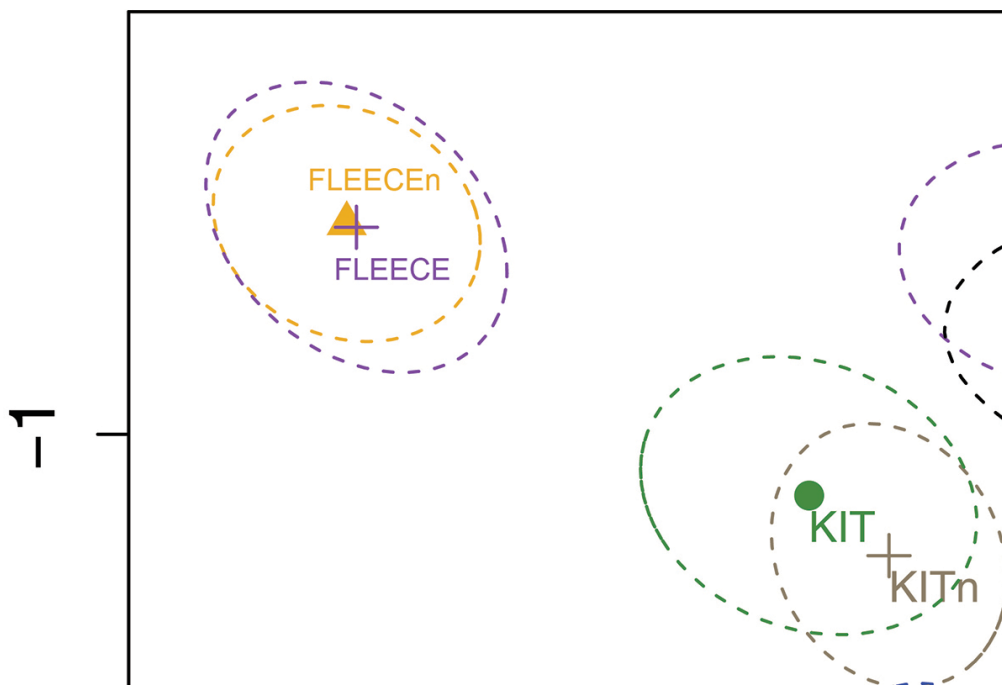

Slika 61 Prosečne vrednosti engleskih vokala kod srpskih ispitanika ('KIT', 'FLEECE') i spikera Bi-Bi-Sija ('KITn', 'FLEECEn'), normalizovane prema Lobanov (1971); elipse predstavljaju jednu standardnu devijaciju

Na narednoj slici ćemo prikazati razdvojene rezultate mlađe i starije grupe ispitanika. Obeležićemo, kao i na potonjim slikama, vokale mlađe grupe dodajući 'ml' iza imena vokala, a starije dodajući 'st'.

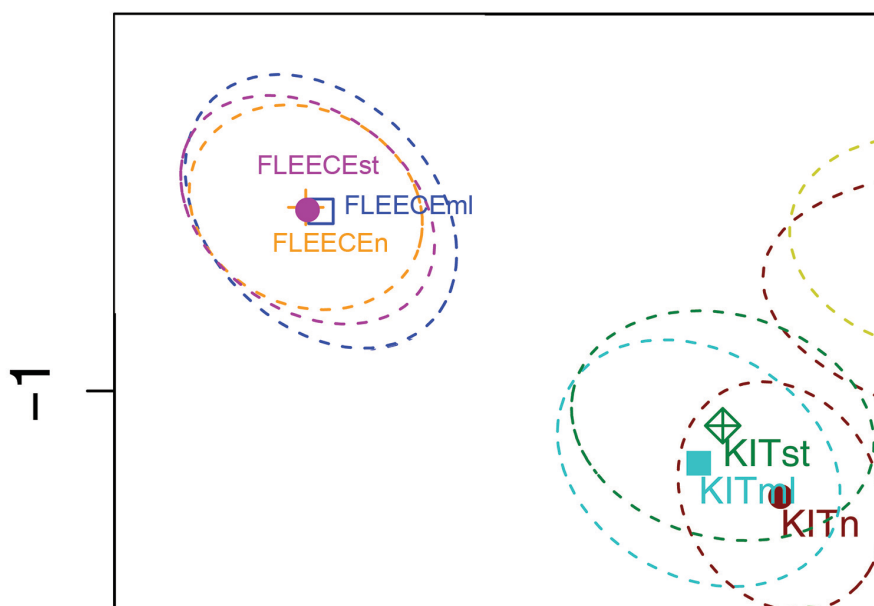

Slika 62 Prosečne vrednosti engleskih vokala kod srpskih ispitanika ('KITml', 'KITst', 'FLEECEml', 'FLEECEst') i spikera Bi-Bi-Sija ('KITn', 'FLEECEn'), normalizovane prema Lobanov (1971); elipse predstavljaju jednu standardnu devijaciju

Kada je reč o vokalu FLEECE, vidimo da je prisutan izuzetno visok stepen preklapanja (FLEECEn je narandžast, FLEECEst je ljubičast, a FLEECEml plav). Što se tiče vokala KIT, vidimo da su vrednosti dveju grupa vrlo slične, premda je prosečna vrednost starije grupe, KITst, za nijansu udaljenija od vrednosti izvornih govornika, KITn.

Gledajući pojedinačne dijagrame srpskih ispitanika<sup>70</sup> možemo primetiti sledeće: samo troje ispitanika, G2, G5 i G25 (dakle dvoje mlađih i jedan stariji), ima umereno preklapanje elipsa vokala KIT i FLEECE. To bi ukazivalo na načelno dobro razdvojene vokalske kategorije kod većine naših ispitanika. Ovo se slaže sa rezultatima Marković (2012: 89), gde se zaključuje „da je ovaj vokal u velikoj meri dobro usvojen“. Slični su rezultati i Paunović (2011), mada se ističe da, iako su kategorije razdvojene, kod pojedinih govornika je fonetska razlika ipak dosta mala.

#### 5.4.2 DRESS i TRAP naspram srpskog /e/

Poznato je da je doslednu opoziciju ovih dveju kategorija, DRESS i TRAP, govornici srpskog teškog usvajaju (Marković 2007, 2009, 2012; Paunović 2011, Marković i Jakovljević 2016b). Što se tiče drugih jezika, Flegi i dr. navode da govornici nemačkog takođe imaju poteškoće pri usvajanju ovog kontrasta (obe engleske kategorije se

<sup>70</sup> Pojedinačne dijagrame nećemo prikazivati.

asociraju s nemačkim /ɛ:/), dok govornici španskog, bar na početnom nivou, često proizvode veće spektralne razlike jer asociiraju engleski vokal TRAP sa španskim /a/ (Flege et al. 1997).

Što se naših rezultata tiče, najpre na slici ispod nudimo srpske i engleske vokale srpskih ispitanika. Možemo videti kako se DRESS uglavnom preklapa sa srpskim kratkim /e/, to jest da je kao vrlo sličan vokal u potpunosti asimilovan u tu kategoriju (ovo se slaže s nalazima Marković (2012: 105) i predviđanjima Flegijevog modela, prema kome glasovi iz L2 koji su slični glasovima iz učenikovog L1 bivaju izjednačeni u percepciji). S druge strane, srpsko dugo /e/ je, kao što smo ranije pokazali, vidno zatvorenije i manje pozadi, te ne dolazi do mešanja sa ostalim kategorijama. Vokal TRAP, pak, pokazuje izvesno preklapanje sa vokalom DRESS u produkciji naših ispitanika.

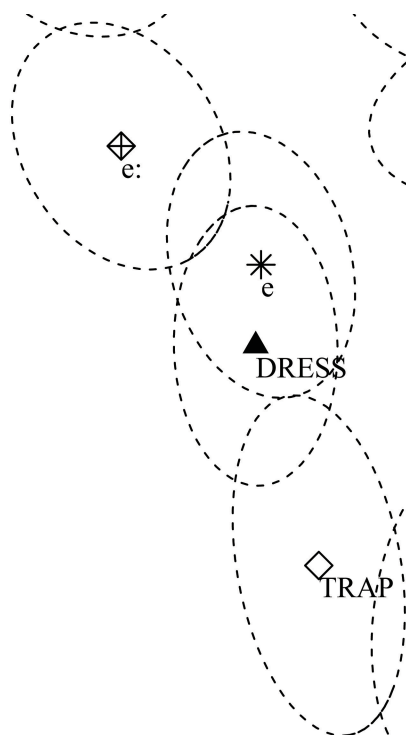

Slika 63 Prosečne vrednosti vokala, srpskih ('e' i 'e:') i engleskih ('DRESS' i 'TRAP'), kod srpskih ispitanika, normalizovane prema Lobanov (1971); elipse predstavljaju jednu standardnu devijaciju

Na narednoj slici, gde smo izdvojili prednji otvoreni deo vokalskog prostora, vidimo da je kod izvornih govornika razlika između ovih kategorija veća (DRESSn i TRAPn), te da nema ni naznake preklapanja, za razliku od ovih vokala kod naših srpskih ispitanika. Prosečni DRESS je nešto zatvoreniji a prosečni TRAP nešto otvoreniji nego kod srpskih

ispitanika. Kao i kod KIT i FLEECE, varijacija među izvornim govornicima je vidno svedenija, te su i elipse koje označavaju standardnu devijaciju manje.

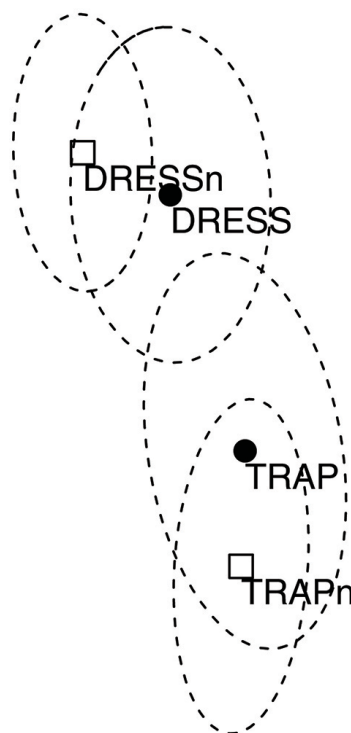

Slika 64 Prosečne vrednosti engleskih vokala kod srpskih ispitanika ('DRESS' i 'TRAP') i spikera Bi-Bi-Sija ('DRESSn' i 'TRAPn'), normalizovane prema Lobanov (1971); elipse predstavljaju jednu standardnu devijaciju

Gledajući pojedinačne dijagrame srpskih ispitanika možemo grubo grupisati ispitanike prema stepenu preklapanja elipsa koje predstavljaju standardnu devijaciju, te tako dobiti tri kategorije: elipse se umereno preklapaju (G1, G4, G7, G10, **G17, G19, G20, G22, G24**), elipse se znatno preklapaju (G2, G5, **G16, G23, G25**), i elipse se nimalo ne preklapaju (G3, G6, G8, G9, G11, G12, G13, **G14, G15, G18, G21, G26**) (masnim slovima ćemo obeležavati starije, to jest iskusnije ispitanike).

Na narednoj slici ćemo prikazati razdvojene rezultate mlađe i starije grupe ispitanika. Vidimo ponovo da su vokali dveju grupa izuzetno bliski jedni drugima a odvojeni od vokala izvornih govornika. Elipsa vokala TRAP kod starijih govornika je tek nešto manja, a suprotno je slučaj kod vokala DRESS, gde je elipsa za nijansu manja kod mlađih govornika, a njihova prosečna vrednost vrlo malo bliža vrednosti izvornih govornika.





Slika 65 Prosečne vrednosti engleskih vokala kod srpskih ispitanika ('TRAPml', 'TRAPst', 'DRESSml', 'DRESSst') i spikera Bi-Bi-Sija ('TRAPn', 'DRESSn'), normalizovane prema Lobanov (1971); elipse predstavljaju jednu standardnu devijaciju

Što se tiče rezultata drugih studija, Paunović tako zaključuje iz svojih rezultata da, premda TRAP deluje kao zasebna kategorija kod njenih ispitanika, oni su je najverovatnije asimilovali u svoju L1 kategoriju vokala /a/<sup>71</sup>. Dančetović i Nešić navode sledeće: „Za razliku od opozicije /i:/ – /ɪ/, opozicija /e/ – /æ/ prilično je loše usvojena u

<sup>71</sup> „...although the category of /æ/ produced by both male and female participants was clearly delimited from the neighbouring areas and rather stable, the fact remains that its quality was that of a central and open vowel (the most open one), very different from the target category in English, which indicates that the participants have probably assimilated it into the L1 category of /a/. In this sense, our participants are like ‘early learners’ in the research by Krebs-Lazendic (2008:154, Krebs-Lazendic & Best 2007) – they have ‘assimilated two members of the contrast to two different Serbian categories (/e/ and /a/, respectively)’, unlike ‘late learners’ who tend to assimilate both these English vowels into a single Serbian category, /e/. Therefore, this poses the question of whether we can consider this category to have been *acquired* by our participants, even though it is distinct, delimited and stable.“ (Paunović 2011: 364)

celokupnoj populaciji ispitanika obe godine. u odnosu na referentne vrednosti iz tabele 2, razlike u pogledu prva dva formanta vokala /e/ i /æ/ znatno su manje.” (2017: 270). Marković i Jakovljević (2016b) dolaze do zaključka da u načelu oba engleska vokala zauzimaju vokalski prostor srpskog kratkog /e/, te da u velikoj meri dolazi do asimilacije u tu kategoriju L1, kada je reč o vokalskom kvalitetu, te da se ispitanici znatno više oslanjaju na kvantitet radi razdvajanja ovih engleskih kategorija<sup>72</sup>.

Na kraju, prilažemo i tabelu sa sirovim vrednostima u hercima.

Tabela 29 Vrednosti vokala u hercima spikera Bi-Bi-Sija i ispitanika u Eksperimentu 3

	DRESS		TRAP		/e:/		/e/	
BBCM	544	1722	699	1546				
BBCF	615	1913	841	1665				
M	567	1582	673	1504	494	1769	525	1593
Ž	714	1824	830	1703	582	2046	676	1801

#### 5.4.3 PALM i STRUT naspram srpskog /a/

U ovom odeljku ćemo se baviti analizom otvorenih vokala. Poređićemo srpsko /a/ pod dugim akcentima sa vokalom PALM, a srpsko /a/ pod kratkim akcentima sa vokalom STRUT (tako postupa i Marković 2012); uključićemo na dijagrame i vokal TRAP budući da je i on kao što smo videli u prvom delu teze otvoren vokal u standardnom britanskom engleskom.

Na slici ispod prikazujemo srpske i engleske vokale kod srpskih govornika. Vidimo da se kod srpskih ispitanika vokal STRUT i /a/ pod kratkim akcentima preklapaju u velikoj meri. Takođe možemo videti da, premda je srpsko kratko /a/ centralizovanije kod naših ispitanika od njihovog dugog /a/, njihov STRUT vokal je još centralizovaniji. Vokal PALM se u nešto manjoj meri preklapa sa /a/ pod dugim akcentima.

<sup>72</sup> „[Our graph] indicates that, despite certain individual differences, the subjects generally have not acquired the distinction adequately, and that the areas of the two vowels greatly overlap. On the whole, both vowels occupy the area of the subjects’ L1 vowel /ε/, i.e. the Serbian vowel /e/ in the short stressed realization (Ivić – Lehiste, 1967: 62; Marković, 2012: 90–105). Such findings show a great degree of assimilatory effect of the L1 vowel in the production of our subjects.“ (Marković i Jakovljević 2016b: 222)

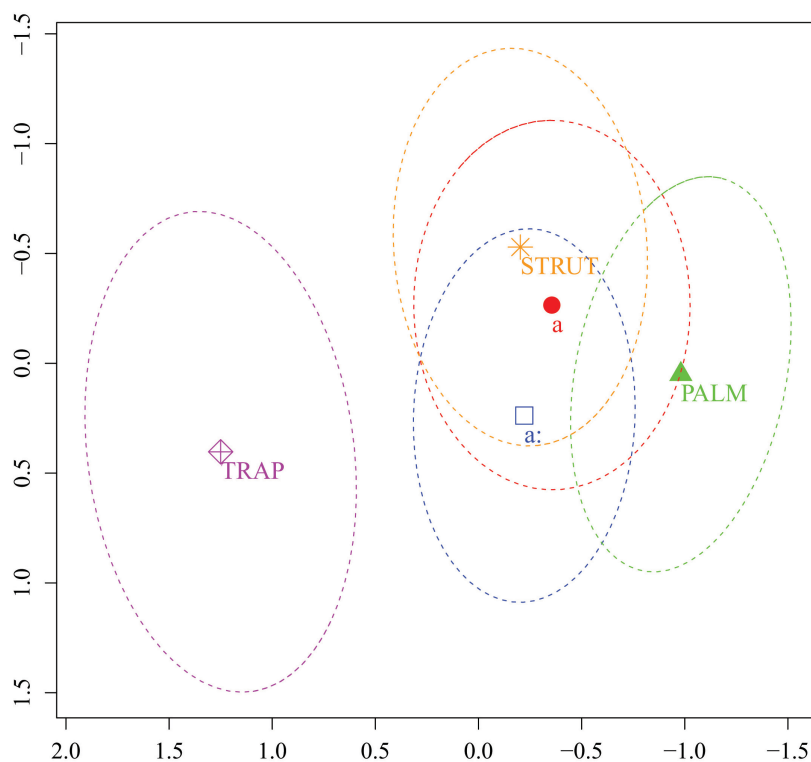

Slika 66 Prosečne vrednosti vokala, srpskih i engleskih, kod srpskih ispitanika, normalizovane prema Lobanov (1971); elipse predstavljaju jednu standardnu devijaciju

Kada uporedimo vokale ispitanika sa vokalima izvornih govornika, na slici ispod, vidimo najpre, kao i sa prethodnim vokalima, da je varijacija veća kod govornika srpskog (PALMn ima nešto manju elipsu, to jest doslednije vrednosti). Takođe vidimo da je stepen preklapanja vokala STRUT kod dveju grupa prilično veliki. S druge strane, vokal PALM pokazuje sličan obrazac kao i neki od prethodno analiziranih vokala — kod srpskih ispitanika on je svojevrstan kompromis između vokala u maternjem jeziku (srpskog /a/ pod dugim akcentima) i vrednosti izvornih govornika (PALMn, koje je povučeno još više unazad (i ka gore, što odgovara opštem obliku vokalskog prostora, kao što smo videli u odeljku o kardinalnim vokalima)).

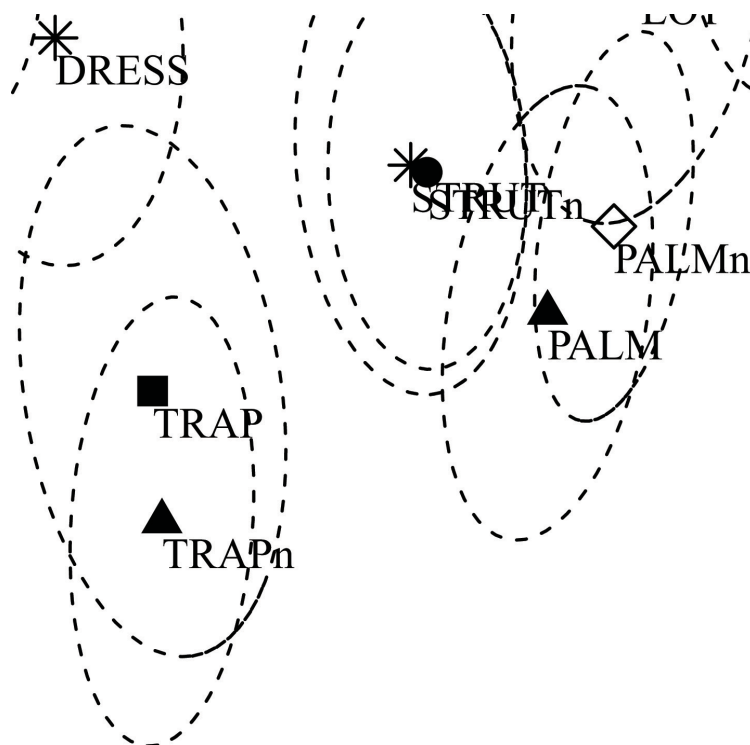

Slika 67 Prosečne vrednosti engleskih vokala kod srpskih ispitanika ('TRAP', 'STRUT', 'PALM') i spikera Bi-Bi-Sija ('TRAPn', 'STRUTn', 'PALMn'), normalizovane prema Lobanov (1971); elipse predstavljaju jednu standardnu devijaciju

Na pojedinačnim dijagramima vidimo da se za sledeće govornike PALM i srpsko /a/ nimalo ne preklapaju: G3, G9, G12, G14, G15, **G17**, **G26**. Što se tiče preklapanja dveju stranih kategorija, STRUT i PALM, ono je prisutno u izvesnoj meri na zajedničkom dijagramu, a gledajući pojedinačne dijagrame vidimo da su se kod sledećih naših ispitanika elipse na dijagramima značajno preklapale: G2, G5, G10, **G18**, **G20**, **G24**.

Na narednim dvema slikama ćemo prikazati razdvojene rezultate mlađe i starije grupe ispitanika. Na prvoj od njih ne uključujemo elipse koje predstavljaju standardnu devijaciju, radi bolje preglednosti. Na njoj vidimo da je prosečna vrednost vokala STRUT kod starijih ispitanika (STRUTst) bliža vrednosti izvornih govornika (STRUTn), a da je vrednost mlađih ispitanika (STRUTml) još centralizovanija. S druge strane, kod vokala PALM vidimo da je vrednost starijih ispitanika (PALMst) za nijansu bliža vrednosti izvornih govornika (PALMn) utoliko što je vokal u proseku zatvoreniji.

Na narednoj slici, na kojoj uključujemo i elipse, kod vokala STRUT vidimo da mlađi govornici imaju najveću elipsu, što ukazuje na najviše variranja, a isto vidimo i kod vokala PALM. Konkretno, kod vokala PALM to znači da su samo mlađi ispitanici

ispoljavali i otvorenije, malo anteriornije vrednosti, karakterističnije za srpsko /a:/ (v. sliku na kojoj su prikazani srpski vokali iznad)

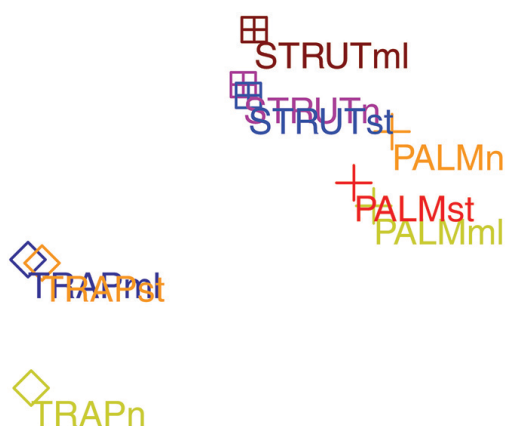

Slika 68 Prosečne vrednosti engleskih vokala kod srpskih ispitanika ('TRAPml', 'TRAPst', 'STRUTml', 'STRUTst', 'PALMml', 'PALMst') i spikera Bi-Bi-Sija ('TRAPn', 'STRUTn', 'PALMn'), normalizovane prema Lobanov (1971)

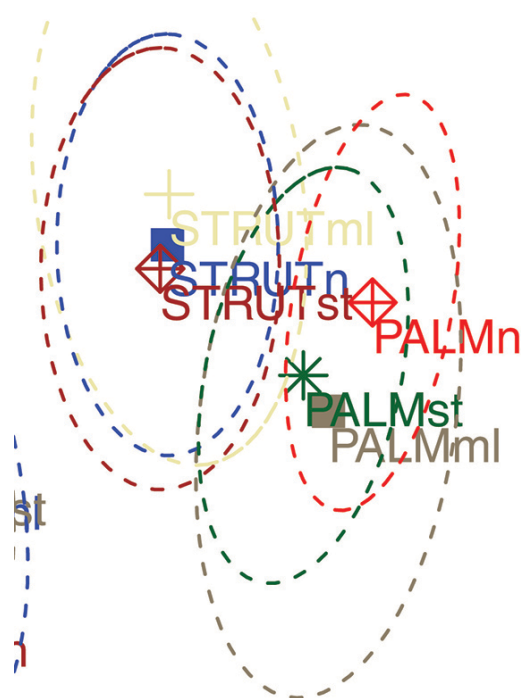

Slika 69 Prosečne vrednosti engleskih vokala kod srpskih ispitanika ('TRAPml', 'TRAPst', 'STRUTml', 'STRUTst', 'PALMml', 'PALMst') i spikera Bi-Bi-Sija ('TRAPn', 'STRUTn', 'PALMn'), normalizovane prema Lobanov (1971); elipse predstavljaju jednu standardnu devij

Kada je reč o rezultatima drugih studija, Marković navodi u vezi sa vokalom PALM:

U svom međujeziku, ispitanice su pokazale veoma dobru usvojenost ovog vokala, posebno u pogledu drugog formanta. Pored toga, studentkinje su očigledno modifikovale i svoj prvi formant ka nižim vrednostima, u pravcu vrednosti F1 stranog vokala. Ovde se opaža strategija s kojom smo se prvi put susreli u toku ove kontrastivne analize, a to je hiperkorekcija. Stiče se utisak da su ispitanice, u težnji da podražavaju strani vokal, koji je u izvesnoj meri zatvoreniji, u proseku ovaj glas izgovarale s manjim stepenom aperture nego što to čine izvorni govornici. (Marković 2012: 143)

Kao što smo videli, kod naših ispitanika ove hiperkorekcije nije bilo kod vokala PALM.

Tabela 30 Vrednosti vokala u hercima spikera Bi-Bi-Sija i ispitanika u Eksperimentu 3

	STRUT		PALM		/a:/		/a/	
BBCM	611	1264	625	1120				
BBCF	697	1418	719	1191				
M	623	1263	674	1165	653	1266	619	1243
Ž	736	1438	782	1271	818	1432	781	1409

#### 5.4.4 LOT i THOUGHT naspram srpskog /o/

Kod naših govornika, videli smo u okviru Eksperimenta 2, srpski vokal /o/ pod kratkim akcentima unekoliko je otvoreniji nego pod dugim akcentima. Takođe smo videli da je kod izvornih govornika vokal LOT znatno otvoreniji od vokala THOUGHT. Tome ćemo dodati, pre nego što pogledamo vokalski dijagram, to da je manji broj naših ispitanika u nekim engleskim rečima koristio izgovor vokala LOT koji više nalikuje američkom izgovoru, odnosno otvoreniji i manje labijalizovan vokal nego u savremenom standardnom britanskom izgovoru. Za razliku od primera u kojima su pojedini naši ispitanici koristili postvokalsko /r/ po uzoru na američki izgovor, kada smo date primere izostavljali iz analize, primere vokala LOT smo sve analizirali<sup>7374</sup>.

<sup>73</sup> Razlog za ovo je to što je prisustvo /r/ kategorični prisutno kod pomenutih primera, pa ih je bilo lako odstraniti, dok je uticaj američkog izgovora na kvalitet vokala LOT gradijentan, te nije jasno gde povući granicu.

<sup>74</sup> Čubrović (2017) ispituje fonološko stapanje vokala LOT i THOUGHT, koje je prisutno u mnogim varijetetima severnoameričkog engleskog, kod govornika srpskog koji već niz godina žive u Atlanti. Kod

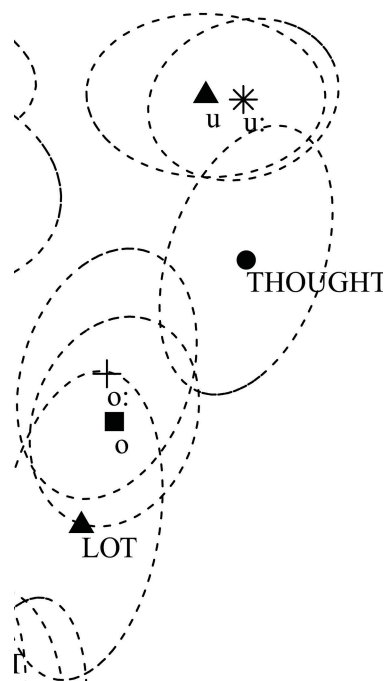

Slika 70 Prosečne vrednosti vokala, srpskih i engleskih, kod srpskih ispitanika, normalizovane prema Lobanov (1971); elipse predstavljaju jednu standardnu devijaciju

Na slici iznad prikazujemo srpske i engleske vokale srpskih govornika. Kao što vidimo, razlike u kvalitetu između alofona srpskog vokala /o/ znatno su manje nego razlike između kratkog /o/ i vokala LOT, odnosno dugog /o/ i vokala THOUGHT u produkciji naših ispitanika. Međutim, ako pogledamo pojedinačne dijagrame, vidimo da situacija nije ista kod vokala LOT i vokala THOUGHT. Naime, kod vokala LOT, postoji više varijacije, pa je kod nekih govornika situacija ista kao na grupnom dijagramu iznad, dok je kod drugih govornika veliko preklapanje između ovog vokala i srpskog kratkog i/ili dugog /o/ (konkretno, kod G1, G5, **G17**, **G18** i **G22**); naspram toga, vokal THOUGHT je kod gotovo svih govornika jasno odvojen. Ovo upućuje na to da je vokal THOUGHT bolje usvojen kao zasebna kategorija u međujeziku naših ispitanika. To se razlikuje od opažanja Marković (2012: 128), gde se za ovaj vokal navodi da „većina ispitanica zapravo vrši transfer vokala iz maternjeg jezika, odnosno nimalo ne modifikuje vokal u pravcu vokala stranog jezika“. Međutim načelna opozicija između kategorija LOT i THOUGHT svakako je prisutna, kako kod naših govornika tako i kod Marković (2012) i Dančetović i Nešić (2017: 274).

---

naših govornika, međutim, čak ni kod onih koji su bili skloni američkom izgovoru vokala LOT, nismo primetili nikakve naznake ovog procesa (drugim rečima vokal THOUGHT je uvek bio jasno zatvoreniji).

Na slici ispod poredimo engleske vokale kod srpskih ispitanika i izvornih govornika. Vidimo ponovo da su elipse, naročito kada je reč o vokalu THOUGHT, manje kod izvornih govornika (LOT<sub>n</sub> i THOUGHT<sub>n</sub>), što indicira da je prisutno manje variranja. Takođe vidimo da su i LOT i THOUGHT zatvoreniji kod izvornih govornika. Ovo, naročito kada je reč o vokalu LOT, pripisujemo bar delimično uticaju američkog izgovora (gde je LOT = PALM = [ɒ: ~ ɑ: ~ ɑ:]), naročito kod frekventnih reči kao što su *not*, *body*, *God*, *job*, *shot* itsl.; to potvrđuju i naši auditivni utisci (v. i Bjelaković 2015). Sličnu konfiguraciju kada je reč o LOT i PALM vidimo i kod Paunović (2011: 362).

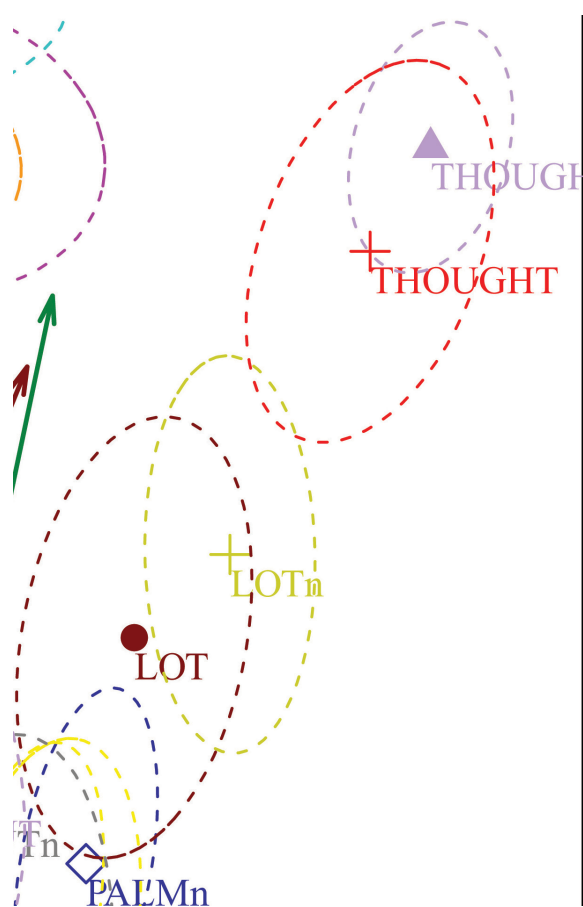

Slika 71 Prosečne vrednosti engleskih vokala kod srpskih ispitanika ('LOT' i 'THOUGHT') i spikera Bi-Bi-Sija ('LOT<sub>n</sub>' i 'THOUGHT<sub>n</sub>'), normalizovane prema Lobanov (1971); elipse predstavljaju jednu standardnu devijaciju

Na narednoj slici razdvajamo vokale mlađih i starijih ispitanika. Primećujemo da je vokal THOUGHT i po prosečnoj vrednosti i po veličini elipse koja označava standardnu devijaciju kod starijih ispitanika na pola puta između mlađih ispitanika i izvornih govornika — dakle THOUGHT<sub>st</sub> ima manju elipsu, što znači da manje varira, i zatvoreniji



je, od THOUGHTml. I kod vokala LOT je vrednost starijih ispitanika (LOTst) nešto zatvorenija te bliža vrednosti izvornih govornika (LOTn) nego vrednost mlađih ispitanika (LOTml), ali za razliku od vokala THOUGHT, elipsa ovde nije manja, štaviše za nijansu je veća.

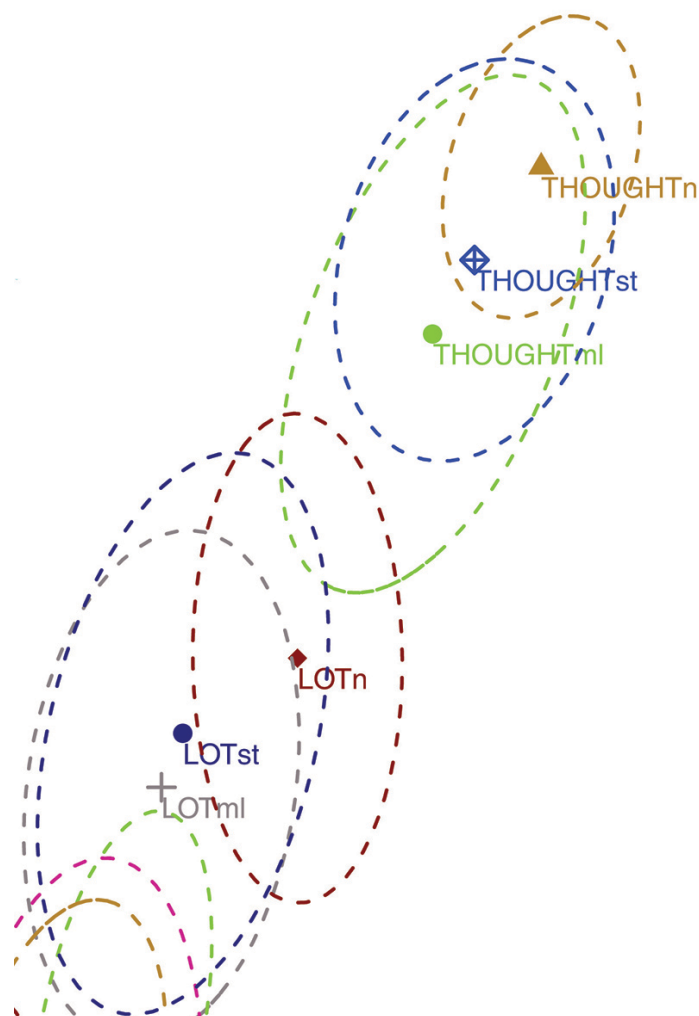

Slika 72 Prosečne vrednosti engleskih vokala kod srpskih ispitanika ('LOTml', 'LOTst', 'THOUGHTml', 'THOUGHTst') i spikera Bi-Bi-Sija ('LOTn', 'THOUGHTn'), normalizovane prema Lobanov (1971); elipse predstavljaju jednu standardnu devijaciju

Tabela 31 Vrednosti vokala u hercima spikera Bi-Bi-Sija i ispitanika u Eksperimentu 3

	LOT		THOUGHT		/o:/		/o/	
BBCM	547	959	407	750				
BBCF	577	1039	419	821				
M	574.2	1072	472.3	819.4	497	1023	514	1014
Ž	665.9	1181	506.6	922.5	594	1155	626	1139

#### 5.4.5 FOOT i GOOSE naspram srpskog /u/

Videli smo već kako dužina nema naročitog efekta na kvalitet srpskog vokala /u/, te da je u svakom slučaju u pitanju vokal zadnjeg reda. Naspram toga, u standardnom britanskom engleskom, GOOSE je danas vokal srednjeg reda. Stoga se, kako Marković opaža, izvorni govornik srpskog jezika „suočava s teškim zadatkom pri savladavanju ovog engleskog vokala, jer je prinuđen da ovlada delom vokalskog prostora koji je u njegovom maternjem jeziku sasvim neiskorišćen“ (Marković 2012: 111–112).

Na slici ispod vidimo da kod naših ispitanika, ukupno uzev, ne dolazi do preklapanja srpskih i engleskih vokala, to jest da dolazi bar do izvesnog odmaka od kvaliteta karakterističnog za srpski.

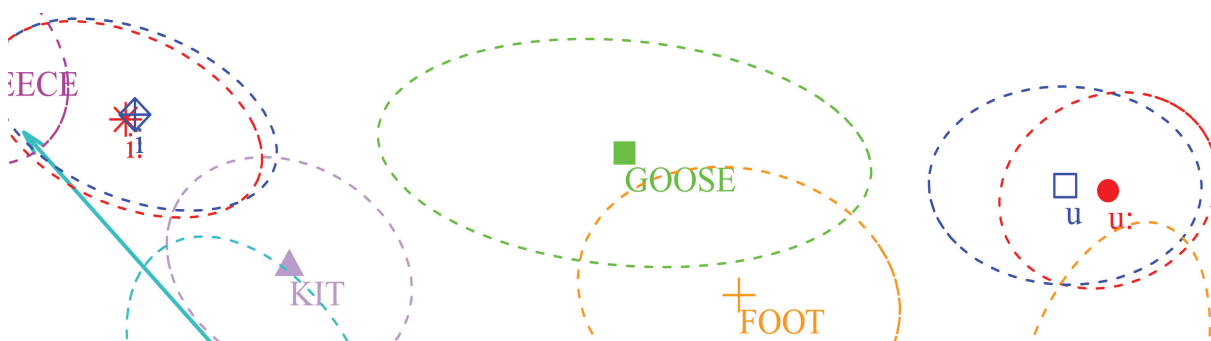

Slika 73 Prosečne vrednosti vokala, srpskih i engleskih, kod srpskih ispitanika, normalizovane prema Lobanov (1971); elipse predstavljaju jednu standardnu devijaciju

S druge strane, dolazi do preklapanja kategorija GOOSE i FOOT, što indicira da je centralizovanost potonjeg samo delimično usvojena.

Takođe vidimo da je elipsa koja predstavlja standardnu devijaciju za vokal GOOSE izuzetno široka, što ukazuje na veliko variranje kod naših srpskih ispitanika. Gledajući pojedinačne dijagrame vidimo da se kategorije srpskih i engleskih vokala (odnosno FOOT i/ili GOOSE sa srpskim /u/) preklapaju kod sledećih ispitanika: G2, G7, **G20** i **G25** (vrlo malo); G5, G11 i **G16** (znatno).

Na narednoj slici, gde poredimo engleske vokale naših ispitanika i izvornih govornika, vidimo ponovo da su elipse vokala izvornih govornika (GOOSE<sub>n</sub> i FOOT<sub>n</sub>) manje, naročito kada je reč o GOOSE. Pored toga, prosečna vrednost tog vokala je приметно ispred vrednosti naših ispitanika.

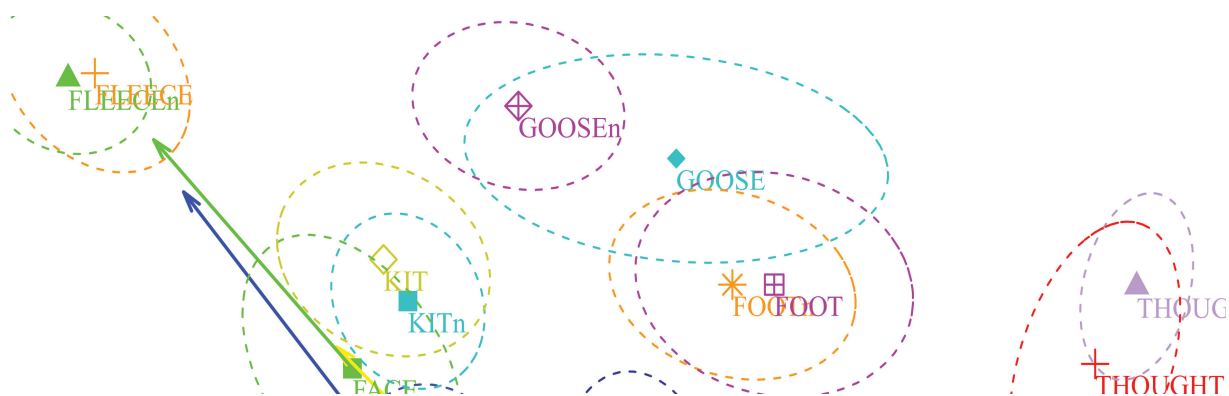

Slika 74 Prosečne vrednosti engleskih vokala kod srpskih ispitanika ('GOOSE', 'FOOT') i spikera Bi-Bi-Sija ('GOOSEn', 'FOOTn'), normalizovane prema Lobanov (1971); elipse predstavljaju jednu standardnu devijaciju

Na narednoj slici razdvajamo rezultate mlađe i starije grupe ispitanika. Vidimo da su vrednosti za vokal FOOT načelno bliske jedne drugima, ali da su vrednosti starijih ispitanika (FOOTst) svakako bliže izvornim vrednostima (FOOTn). Što se tiče vokala GOOSE, vidimo, slično kao kod vokala THOUGHT, da su vrednosti starijih ispitanika (GOOSEst) na pola puta između vrednosti mlađih ispitanika (GOOSEml) i izvornih govornika (GOOSEn), međutim elipsa starijih ispitanika je još šira nego kod mlađih, a znatno šira nego kod izvornih govornika, čiju elipsu celu obuhvata. To nam indicira da je samo deo naših starijih govornika dostigao vrednosti karakteristične za izvorne govornike.

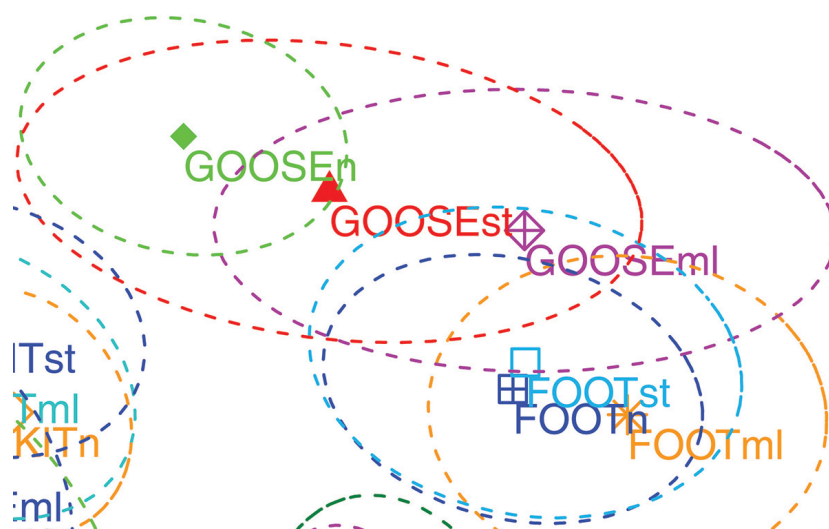

Slika 75 Prosečne vrednosti engleskih vokala kod srpskih ispitanika ('LOTml', 'LOTst', 'THOUGHTml', 'THOUGHTst') i spikera Bi-Bi-Sija ('LOTn', 'THOUGHTn'), normalizovane prema Lobanov (1971); elipse predstavljaju jednu standardnu devijaciju

Gledajući pojedinačne dijagrame, vidimo da su sledeći govornici usvojili stepen pomeranja vokala GOOSE koji odgovara savremenom stanju u standardnom britanskom izgovoru: G8, G12, **G14, G19, G20, G21**. Zapažamo, dakle, jasno preovladavanje starijih, iskusnijih studenata (obeležениh masnim slovima). Ovo nas dovodi do zaključka da je s jedne strane savremeni standardni britanski kvalitet ovog vokala dostižna meta, ali da je potrebna izvesna količina vremena da se on usvoji; u tome ne uspevaju sasvim naši mlađi ispitanici, premda na širem planu spadaju u iskusne učenike L2, i imaju ovaj vokal kao zasebnu kategoriju.

S obzirom na vrlo mali broj ispitanika kod kojih se ove vokalske kategorije L1 i L2 imalo preklapaju (FOOT i GOOSE i srpsko /u/) , možemo se složiti sa rezultatima Marković (2012: 112–113, 115), koji pokazuju da su ispitanici u znatnoj meri modifikovali kvalitet vokala u pravcu kvaliteta stranog jezika, što je uslovljeno prisustvom snažnog „stranog“ elementa (to jest svrstavaju se u grupu „novih“ a ne „poznatih“ ili „istih“ prema Flegijevom modelu (Marković 2012: 120)). Drugim rečima, u načelu, ne dolazi do asimilacije u kategoriju L1 i proste supstitucije maternjim vokalom. S druge strane, samo je manji broj, pretežno iskusnijih, ispitanika dosegao visoke vrednosti F2 vokala GOOSE koje karakterišu savremeni RP.

Što se tiče rezultata drugih studija, kod Paunović (2011: 362) vidimo slično horizontalno razvučenu elipsu vokala GOOSE, ali tu ona označava razliku između govora ispitanica (u kom stilu je vokal bio sličniji srpskom to jest više pozadi) i čitanja, kad je vokal bio više pomeren ka napred. Delimično preklapanje vokala GOOSE i FOOT se takođe javilo u studiji Dančetović i Nešić (2017: 276–277), kao i to da su vokali srpskih govornika nešto otvoreniji (vrednosti F1 su nešto više).

Tabela 32 Vrednosti vokala u hercima spikera Bi-Bi-Sija i ispitanika u Eksperimentu 3

	GOOSE		FOOT		/u:/		/u/	
BBCM	317	1681	391	1349				
BBCF	343	1849	448	1490				
M	365	1373	420	1267	386	859	379	907
Ž	430	1683	491	1483	440	903	444	965

#### 5.4.6 Vokal NURSE

U nerotičkim varijetetima engleskog, a svakako u standardnom britanskom varijetetu, vokal u ovom leksičkom setu je dug srednji monoftong srednjeg reda (ovo smo videli u odeljcima 1.3 i 2.4.9). U srpskom jeziku nema vokala u ovom delu vokalskog prostora (najbliža dva vokala su kratko /e/, koje je na sličnoj visini, ali je vokal prednjeg reda, i kratko /a/, koje jeste srednjeg reda, ali je znatno otvorenije<sup>75</sup>). Međutim, ovaj glas je prilično redak i u ostalim jezicima sveta, što ga čini markiranim. Prema bazi podataka UPSID (Maddieson et al. 2014), jezika koji imaju u svom inventaru ili srednji ili poluotvoren dug monoftong srednjeg reda manje je od 1%.

Marković navodi u vezi sa svojom studijom sledeće: „Govornici srpskog jezika, međutim, s teškoćom usvajaju ovaj vokal te ga uglavnom zamenjuju nekom vrstom rotičkog glasa. U snimljenom korpusu većina govornica ovaj vokal izgovara kao rotički vokal ili vokal kom prethodi ili iza kog sledi konsonant /r/“ (Marković 2012: 152–153).

Kao što smo ranije naveli, u našoj analizi smo izuzeli sve primere u kojima su ispitanici koristili rotični izgovor reči u ovom leksičkom setu.

Što se tiče prosečne vrednosti vokala NURSE kod naših ispitanika, on je, kako vidimo na slici ispod, nešto zatvoreniji kod naših ispitanika (NURSE) nego kod izvornih govornika (NURSEn).

---

<sup>75</sup> Pored ta dva vokala vredelo bi spomenuti i [ə] koje se javlja prilikom izgovora slogotvornog /r/ (Petrović i Gudurić 2010: 193–198), kao i zvuk sličnog kvaliteta koji se proizvodi prilikom oklevanja ili popunjavanja pauze u govoru, ali ne predstavlja fonemu srpskog jezika.

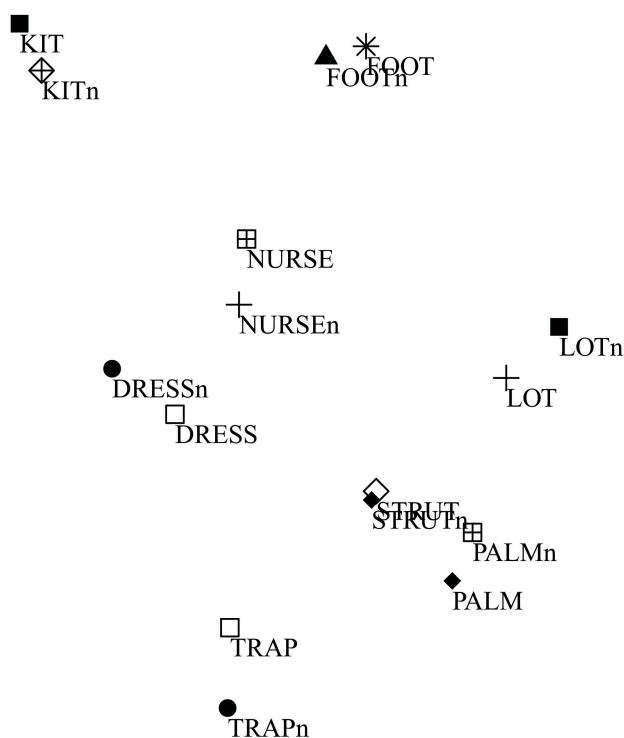

Slika 76 Deo vokalskog prostora kod srpskih ispitanika i spikera Bi-Bi-Sija; vrednosti normalizovane prema Lobanov (1971)

Međutim, dok na pojedinačnim dijagramima izvornih govornika (Prilog 2), vidimo da se NURSE ne preklapa ni sa jednim drugim monoftongom, ni kod jednog govornika, kod srpskih ispitanika to nije slučaj. Naime, kod većine (14 od 26) dolazi bar do malog preklapanja vokala NURSE i srpskog /e/ pod kratkim akcentima (ređe i vokala DRESS i srpskog /e/ pod dugim akcentima). Možemo videti da se ista pojava javlja kod Paunović (2011: 362), ali samo kod ženskih ispitanika.

Što se tiče razlike između mladih i starijih srpskih ispitanika na narednoj slici vidimo da je vrednost starijih ispitanika za nijansu anteriornija, a takođe u donjem levom uglu vidimo delove elipse vokala DRESS u produkciji srpskih ispitanika



Slika 77 Prosečne vrednosti engleskih vokala kod srpskih ispitanika ('NURSEml', 'NURSEst') i spikera Bi-Bi-Sija ('NURSEn'), normalizovane prema Lobanov (1971); elipse predstavljaju jednu standardnu devijaciju

Tabela 33 Vrednosti vokala u Hercima spikera Bi-Bi-Sija i ispitanika u Eksperimentu 3

	NURSE	
BBCM	505	1489
BBCF	597	1684
M	504	1434
Ž	605	1719

## 5.5 Diftonzi

### 5.5.1 PRICE i MOUTH

Upoređićemo na narednoj slici donji deo vokalskog prostora spikera Bi-Bi-Sija i naših ispitanika

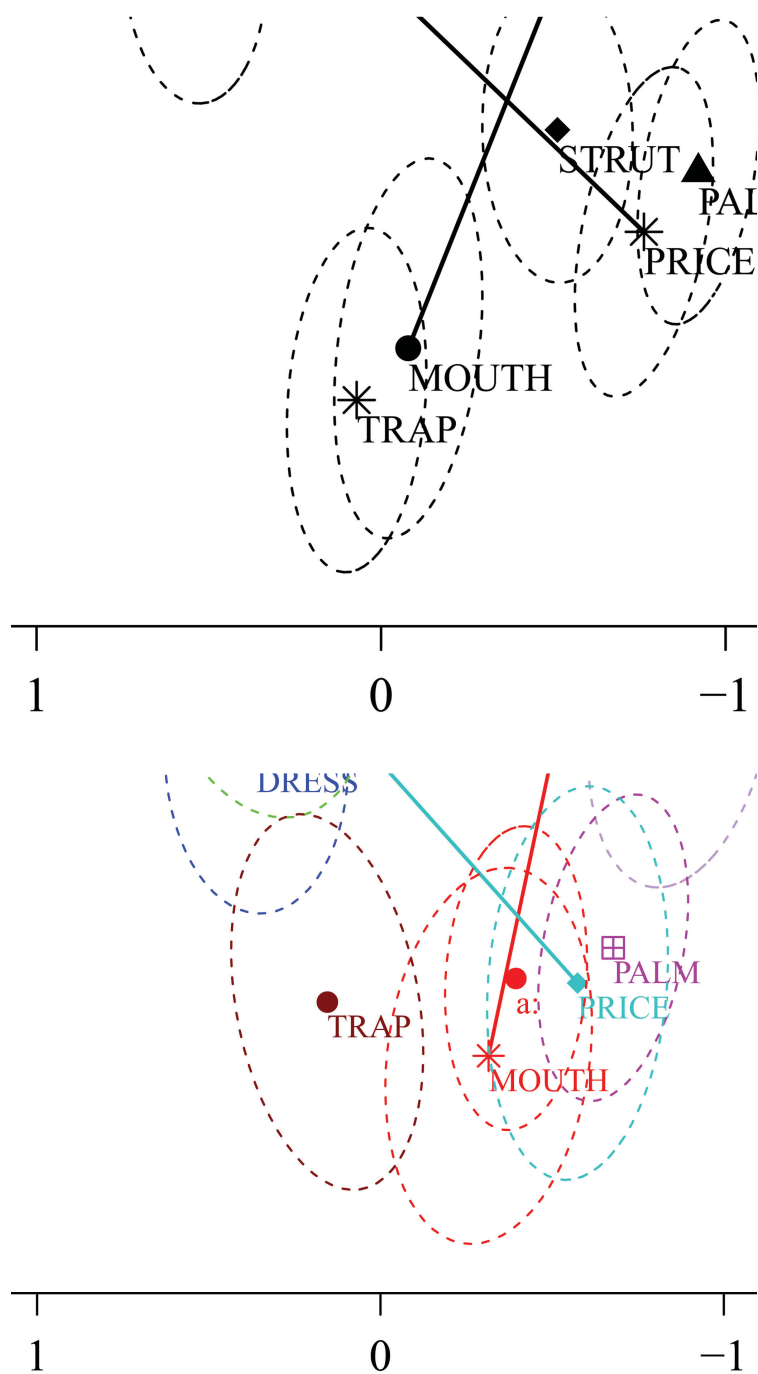

Slika 78 Deo vokalskog prostora spikera Bi-Bi-Sija (gore) i srpskih ispitanika (dole); izostavljeni su u donjoj slici radi preglednosti vokal STRUT i srpsko kratko /a/; prosečne vrednosti su normalizovane prema Lobanov (1971), a elipse predstavljaju jednu standa

Kao sličnosti možemo navesti to da je i kod srpskih i kod britanskih govornika početak diftonga MOUTH ispred početka diftonga PRICE, bar kada je reč o prosečnim



vrednostima. Takođe, početak diftonga MOUTH nije napred u istoj meri kao monoftong TRAP, niti je početak diftonga PRICE pozadi koliko i početak monoftonga PALM. Srpski vokal, /a/ pod dugim akcentima, nalazi se u proseku tačno između ova dva engleska vokala kod naših ispitanika (preciznije, kada je reč o F2, odnosno horizontalnoj dimenziji, nalazi se na pola puta, ali kada je reč o F1, on je gotovo isto zatvoren kao nukleus vokala PRICE).

S druge strane, kod naših ispitanika elipse koje predstavljaju jednu standardnu devijaciju su šire i preklapaju se, za razliku od situacije kod izvornih govornika, kod kojih su uže i jasno razdvojene. Razlog tome je što je početak vokala MOUTH dosta blizu početku vokala PRICE kod mnogih naših ispitanika.

Da sumiramo, kao što se vidi i na slici ispod, kod naših srpskih ispitanika, početak diftonga MOUTH je bliže sredini vokalskog prostora, i manje je pomeren ka napred nego isti vokal britanskih izvornih govornika (MOUTHn). S druge strane, početak diftonga PRICE i monoftong PALM su manje pomereni unazad nego kod izvornih britanskih govornika.

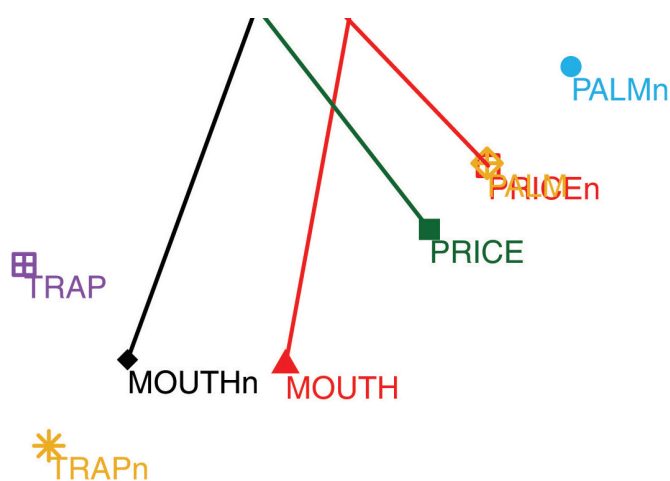

Slika 79 Deo vokalskog prostora srpskih i britanskih ispitanika; prosečne vrednosti su normalizovane prema Lobanov (1971); izostavljen je radi preglednosti vokal STRUT. Na pojedinačnim dijagramima uočavamo da se elipse nukleusa za ova dva diftonga ne preklapaju kod sledećih ispitanika: G12, G14, G17, G18, G19, G21, G22, G24, G26 (a kod ovih ispitanika je ujedno i najmanje preklapanje sa najbližim srpskim vokalom, dugim /a/). Drugim rečima, svi ispitanici kod kojih se elipse ne preklapaju — to jest kod kojih su nukleusi ovih diftonga razdvojeniji, kao kod izvornih govornika — u starijoj su grupi, osim G12, a u pitanju je ispitanica koja je jedina provela zapaženiju količinu

vremena u Velikoj Britaniji. Otuda možemo zaključiti da su naši stariji ispitanici unekoliko bolje usvojili savremenu konfiguraciju ova dva diftonga.

Isto potvrđujemo i na narednoj slici, na kojoj se vidi da je nukleus diftonga mouth kod starijih ispitanika (MOUTHst) na pola distance između nukleusa izvornih govornika (MOUTHn) i nukleusa mlađih ispitanika (MOUTHml).

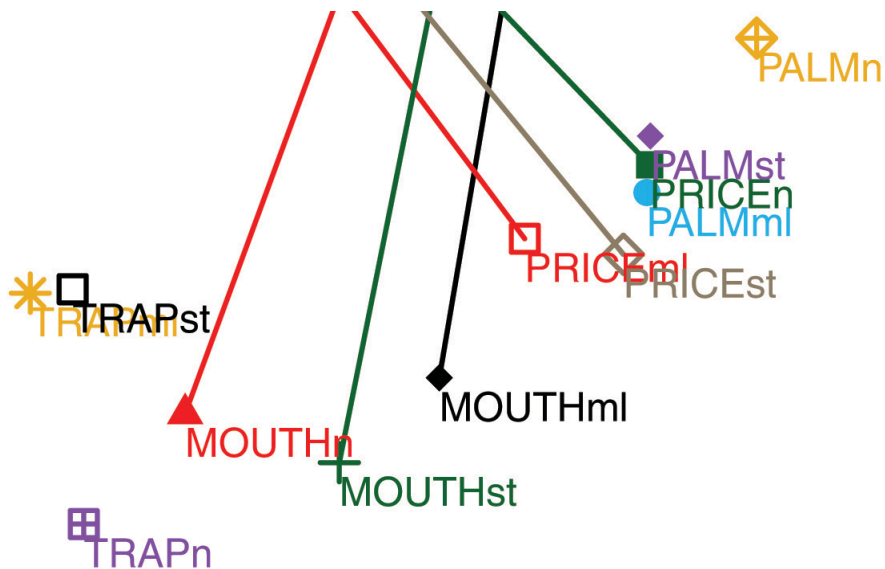

Slika 80 Deo engleskog vokalskog prostora srpskih (mlađih i starijih) i britanskih ispitanika; prosečne vrednosti su normalizovane prema Lobanov (1971); izostavljen je radi preglednosti vokal STRUT

Slično važi i za nukleus vokala PRICE, pa je kao posledica toga najveća udaljenost između nukleusa dvaju diftonga izvornih govornika, nešto manja kod starijih srpskih ispitanika, a najmanja kod mlađih ispitanika, pri čemu su kod mlađih ispitanika ova dva nukleusa i najbliža srpskom /a/ pod dugim akcentima, što vidimo na narednoj slici.

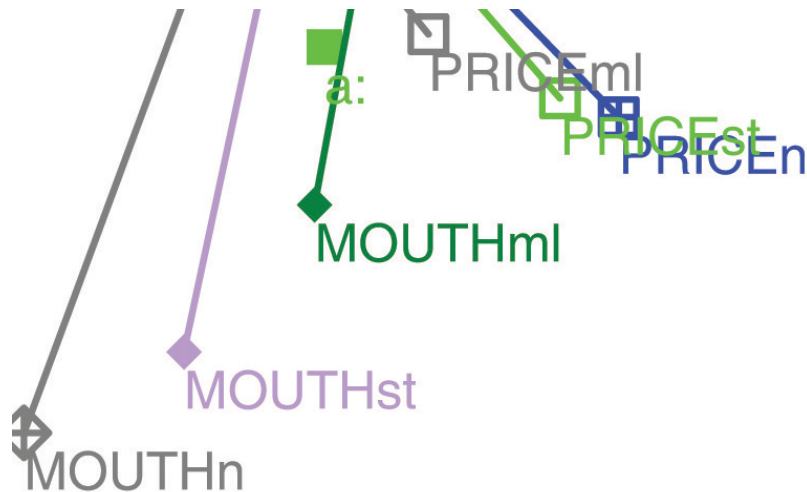

Slika 81 Deo engleskog vokalskog prostora srpskih (mlađih i starijih) i britanskih ispitanika; prosečne vrednosti su normalizovane prema Lobanov (1971); izostavljen je radi preglednosti vokal STRUT, a dodat je srpski vokala /a/ pod dugim akcentima

Sada ćemo se osvrnuti na glajd ovih diftonga. Na desnoj polovini slike ispod vidimo da je glajd vokala MOUTH kod starijih ispitanika (svetloljubičasta strelica) sličniji glajdu izvornih govornika (siva), a da glajd mlađih ispitanika produžava dalje i zaustavlja se na nešto zatvorenijem i posteriornijem kvalitetu. Na levoj polovini slike vidimo drugačiju situaciju kod glajda vokala PRICE. Naime, glajd mlađih ispitanika (siva strelica) sličniji je glajdu izvornih govornika (plava), a glajd starijih ispitanika (zelena) odskače, i završava se na otvorenijoj vrednosti. Takođe možemo videti da, budući da je vokal KIT centralizovaniji kod izvornih govornika (KITn), glajd vokala PRICE kod ovih govornika mu je dosta blizak.

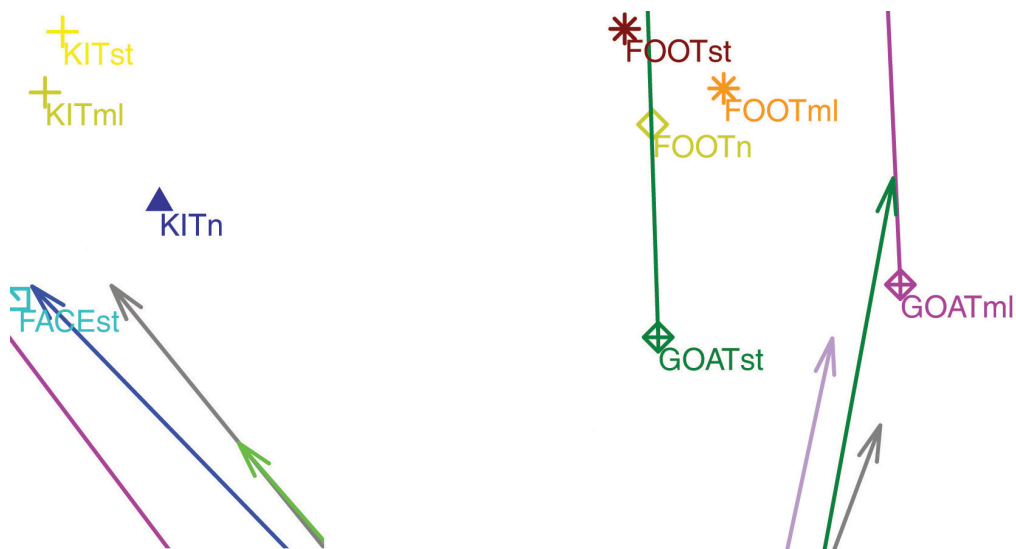

Slika 82 Levo su glajdovi vokala PRICE (PRICEml je siv, PRICEst je zelen, PRICEn je plav); desno su glajdovi vokala MOUTH (MOUTHml je zelen, MOUTHst je svetlopljubičast, MOUTHn je siv); prosečne vrednosti su normalizovane prema Lobanov (1971)

Tabela 34 Vrednosti vokala u hercima spikera Bi-Bi-Sija i ispitanika u Eksperimentu 3

	PRICE poč.		PRICE kraj	
BBCM	635	1177	396	1946
BBCF	769	1277	496	2178
M	686	1200	485	1702
Ž	793	1332	560	2033
	MOUTH poč.		MOUTH kraj	
BBCM	659	1440	435	1118
BBCF	824	1622	539	1303
M	699	1293	474	1158
Ž	844	1478	539	1272

Kada je reč o rezultatima drugih studija, i Marković & Jakovljević (2013: 124) navode da nukleus diftonga PRICE nije kod njihovih ispitanica bio u istoj meri pozadi kao kod izvornih govornika (prosečna vrednost F2 kod govornica u toj studiji bila je 1400 Hz); takođe se navodi da nukleus diftonga MOUTH nije bio u istoj meri pomeren napred, sa F2 = 1250-1300 Hz). U istraživanju R. Mlinara (2011) vidimo sličnu situaciju (v. dijagram 2011: 87). Prosečne vrednosti za nukleus diftonga PRICE bile su 808 i 1424 Hz

a za MOUTH 825 i 1574 Hz. Marković (2012) navodi da kod diftonga PRICE nije primećena značajna interferencija sa srpskim vokalima dok kod diftonga MOUTH to jeste bio slučaj u izvesnoj meri (2012: 171, 183).

### 5.5.2 FACE

Kada je reč o ovom diftongu kod spikera Bi-Bi-Sija na slici ispod vidimo da je njegov nukleus nešto zatvoreniji od monoftonga DRESS (mada dolazi do izvesnog preklapanja), a njegov glajd se završava na poziciji koja je između monoftonga KIT i FLEECE.

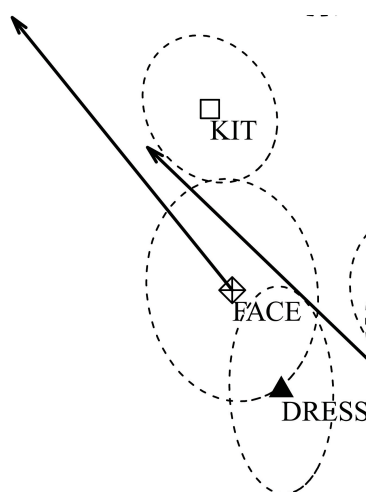

Slika 83 Deo vokalskog prostora spikera Bi-Bi-Sija; prosečne vrednosti su normalizovane prema Lobanov (1971), a elipse predstavljaju jednu standardnu devijaciju. Naspram toga, na slici ispod, vidimo stanje kod srpskih ispitanika (na ovoj slici prikazujemo srpske i engleske vokale srpskih ispitanika).

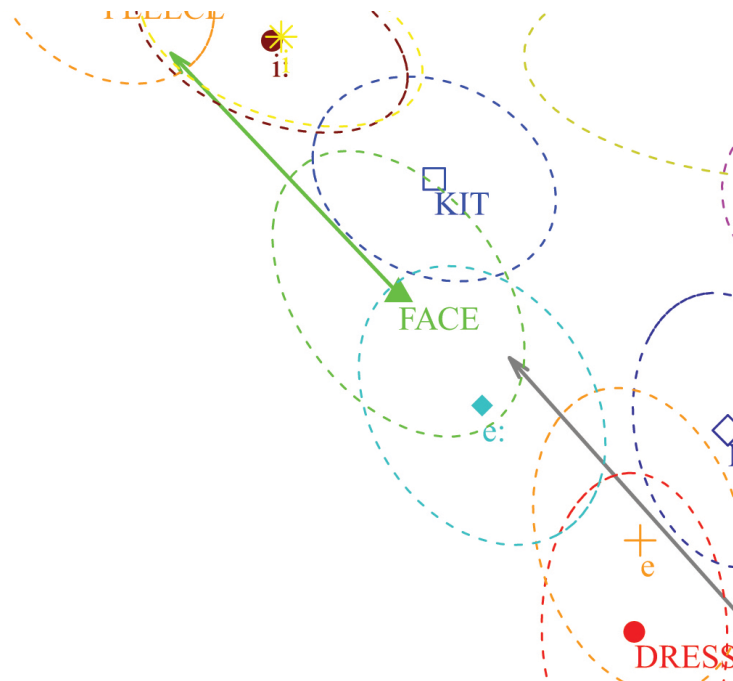

Slika 84 Prednji deo vokalskog prostora srpskih ispitanika; prosečne vrednosti su normalizovane prema Lobanov (1971), a elipse predstavljaju jednu standardnu devijaciju

Njihov nukleus ovog diftonga se ne preklapa sa njihovim monoftongom DRESS, niti sa srpskim kratkim /e/, već se delimično preklapa sa srpskim /e/ pod dugim akcentima i monoftongom KIT. Meta glajda doseže teritoriju njihovog engleskog monoftonga FLEECE i srpskog /i/. Takođe se na dijagramu vidi da je put od nukleusa do kraja glajda kraći kod srpskih ispitanika — kod njih je ovaj diftong više 'uzak' (eng. narrow) nego kod izvornih govornika.

Isto se to može videti i na narednoj slici, na kojoj prikazujemo engleske vokale srpskih i britanskih govornika. Vidi se da su DRESS i FACE spikera Bi-Bi-Sija bliži jedan drugom (DRESSn i FACEn), dok je kod srpskih ispitanika DRESS otvoreniji od L1 vrednosti, a FACE zatvoreniji.

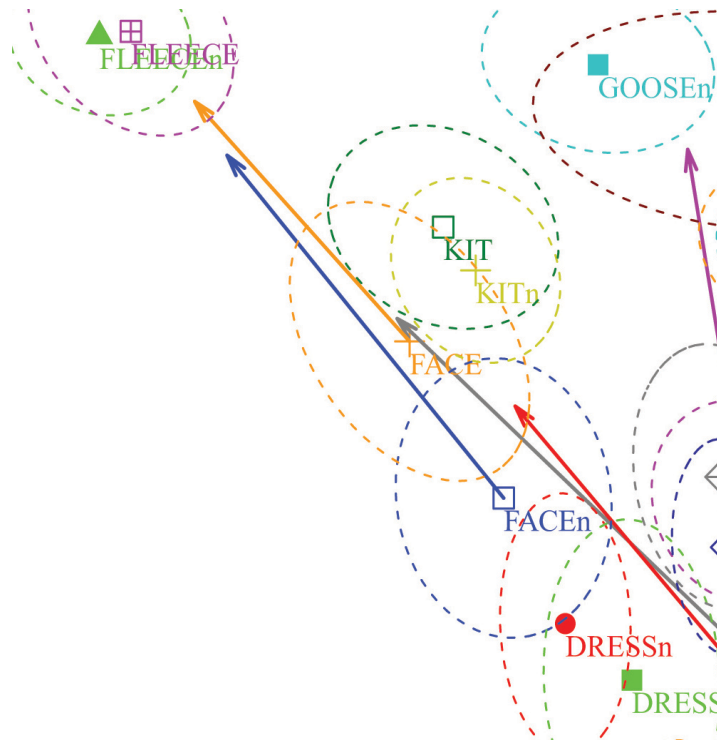

Slika 85 Deo vokalskog prostora srpskih i britanskih ispitanika; prosečne vrednosti su normalizovane prema Lobanov (1971)

Razdvojene rezultate naših mladih i starijih govornika prikazaćemo na narednoj slici.

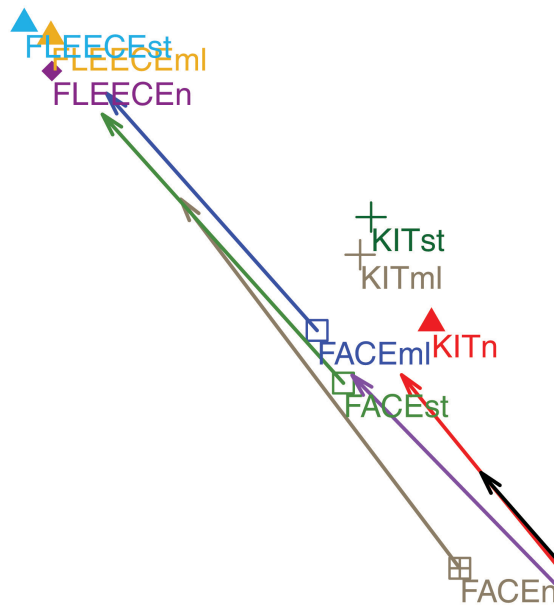

Slika 86 Deo engleskog vokalskog prostora srpskih (mladih i starijih) i britanskih ispitanika; prosečne vrednosti su normalizovane prema Lobanov (1971)

Na slici iznad se vidi da su rezultati starijih i mlađih srpskih ispitanika dosta slični u pogledu vokala FACE. Nukleus je tek vrlo malo otvoreniji kod starijih ispitanika, ali i dalje dosta udaljen od otvorenije vrednosti izvornih govornika.

Što se tiče rezultata u drugim studijama, Marković & Jakovljević (2013: 124) takođe navode da je nukleus ovog diftonga zatvoreniji kod njihovih ispitanica nego kod referentnih izvornih govornika. Slično, ali samo kada je reč o drugom formantu, navodi i Marković (2012: 164–165), konkretno 560 Hz i 2380 Hz za nukleus. I kod R. Mlinara je vrednost ispitanica nešto zatvorenija nego referentna (v. dijagram 2011: 87) — 521 Hz i 2289 Hz kod srpskih ispitanica (2011: 80).

Rezultate bismo mogli objasniti time da srpski govornici, budući da se engleski diftonzi klasifikuju kao dugi vokali, supstituišu nukleus ovog diftonga srpskim dugim /e/ (a to što je nukleus još nešto zatvoreniji od /e/ pod dugim akcentima objašnjavamo koartikulacijom sa zatvarajućim glajdom).

Tabela 35 Vrednosti vokala u hercima spikera Bi-Bi-Sija i ispitanika u Eksperimentu 3

	FACE poč.		FACE kraj	
BBCM	493	1761	341	2204
BBCF	565	2067	404	2416
M	463	1854	366	2127
Ž	528	2186	415	2529

### 5.5.3 GOAT

Kada je reč o ovom diftongu kod spikera Bi-Bi-Sija na slici ispod vidimo da je nukleus u sredini vokalskog prostora, i da se u velikoj meri preklapa sa monoftongom NURSE. Njegov glajd ide iz te pozicije ka gore, dakle ka zatvorenijoj poziciji ali i dalje srednjoj.



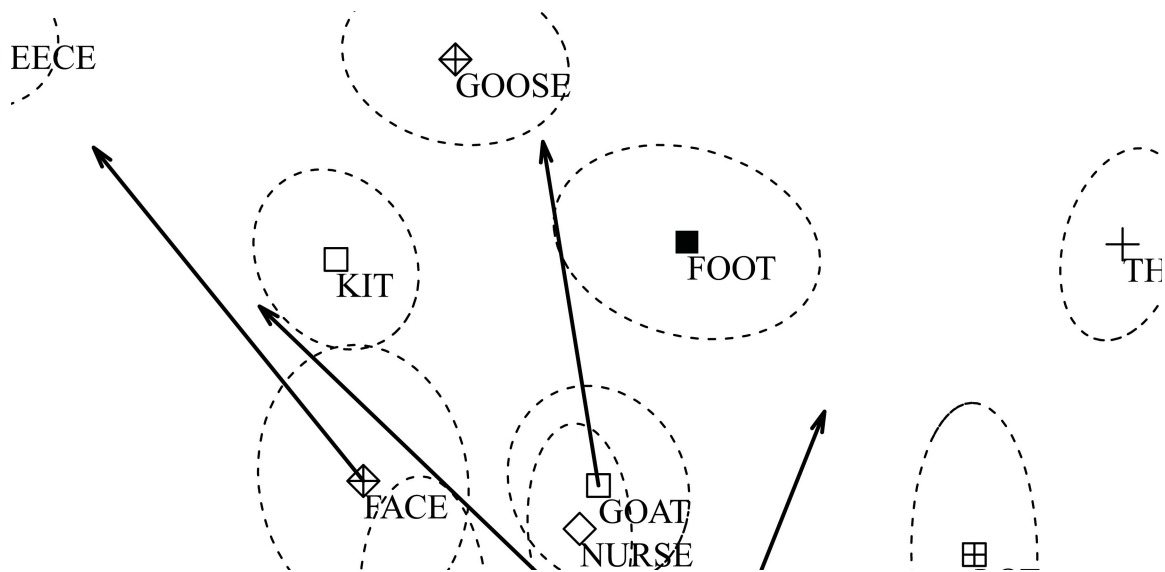

Slika 87 Deo vokalskog prostora spikera Bi-Bi-Sija; prosečne vrednosti su normalizovane prema Lobanov (1971), a elipse predstavljaju jednu standardnu devijaciju

Naspram toga, kod srpskih ispitanika, na slici ispod, vidimo da je prosečna vrednost nukleusa ovog diftonga između monoftonga NURSE i THOUGHT, odnosno da je u odnosu na nukleus izvornih govornika on povučen pozadi, a isto važi i za glajd. Ovo možemo tumačiti ili kao uticaj američkog izgovora (gde je ovaj diftong manje pomeren ka prenjem delu vokalskog prostora; Labov et al. 2006: 155–158), ili kao uticaj fonologije L1 (to jest identifikacije nukleusa sa srpskim /o/) u sprezi sa engleskim spellingom.

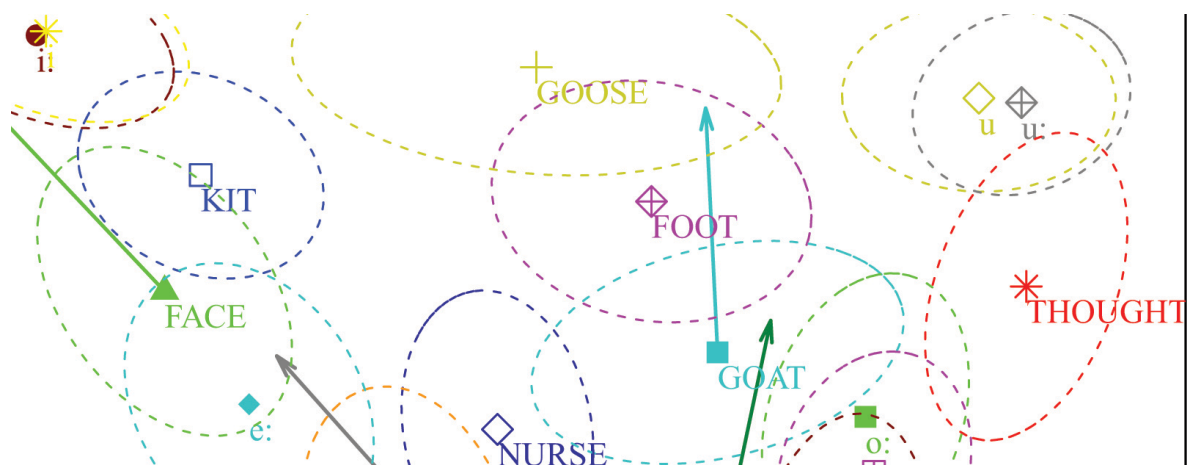

Slika 88 Deo vokalskog prostora srpskih ispitanika; prosečne vrednosti su normalizovane prema Lobanov (1971), a elipse predstavljaju jednu standardnu devijaciju

Pogledamo li pojedinačne dijagrame, vidimo situaciju sličnu onoj sa diftonzima PRICE i MOUTH. Naime, govornici kod kojih vidimo stanje slično spikerima Bi-Bi-Sija su G12,

**G14, G15, G17, G19 i G21** (i u nešto manjoj meri **G10, G24 i G26**). Drugim rečima, jasno prevladavaju govornici iz naše starije to jest iskusnije grupe (**G14–G26**), uz dodatak **G12**, koja je tokom odrastanja redovno posećivala rodbinu u Velikoj Britaniji. To ćemo potvrditi na narednoj slici, gde razdvajamo vrednosti starijih i mlađih srpskih ispitanika.

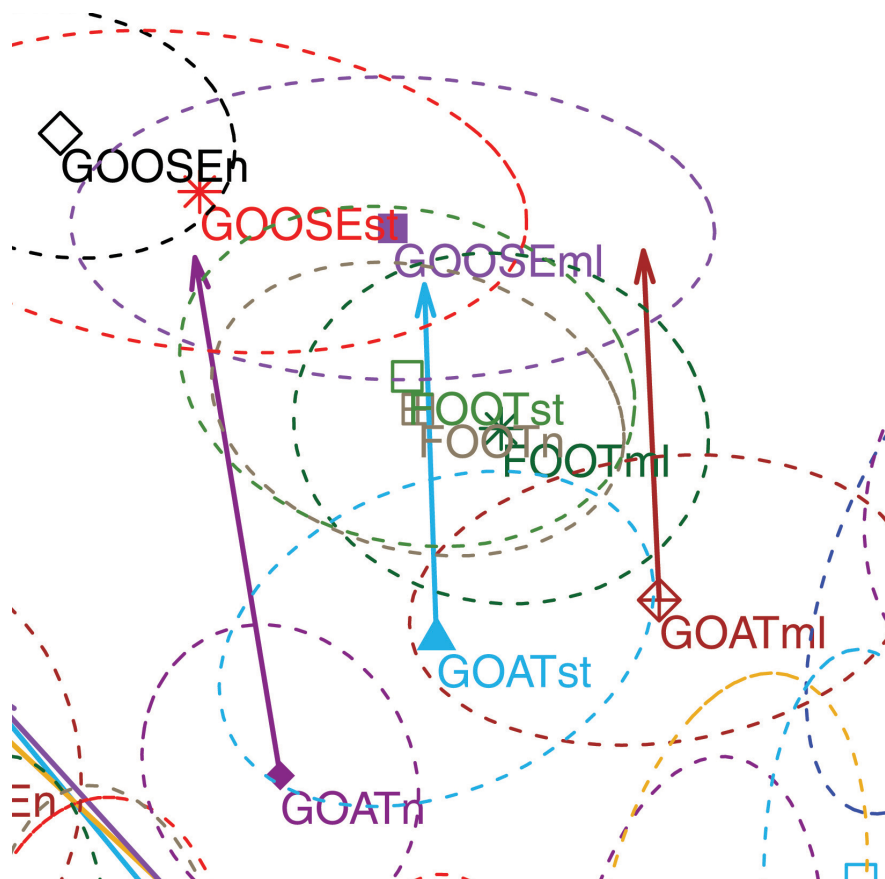

Slika 89 Deo engleskog vokalskog prostora srpskih (mlađih i starijih) i britanskih ispitanika; prosečne vrednosti su normalizovane prema Lobanov (1971), elipse predstavljaju jednu standardnu devijaciju; uklonjen je vokal NURSE radi preglednosti

Vidimo da je nukleus starijih ispitanika (GOATst) na pola puta između nukleusa mlađih ispitanika (GOATml) i izvornih govornika (GOATn). Istu stvar vidimo i kada je reč o glajdu ovog diftonga — glajdovi srpskih ispitanika idu pravo nagore od nukleusa, dok je glajd izvornih govornika blago usmeren ka još anteriornijoj poziciji od njihovog nukleusa.

Tabela 36 Vrednosti vokala u hercima spikera Bi-Bi-Sija i ispitanika u Eksperimentu 3

	GOAT poč.		GOAT kraj	
BBCM	493	1437	349	1523
BBCF	568	1685	388	1752
M	487	1200	392	1190
Ž	555	1380	439	1414

Što se tiče drugih studija, Marković & Jakovljević (2013: 124) takođe navode da je kod njihovih srpskih govornika ovaj diftong bio zadnjeg reda („the first target element is clearly a back vowel instead of a central one as in the native speakers’ production“); Marković (2012) smatra da je verovatno u pitanju uticaj američkog izgovora:

Početni segment diftonga, sudeći prema ovim vrednostima, kod većine ispitanica veoma je blago pomeren ka središnjem delu vokalnog trakta u odnosu na krajnju zadnju poziciju kvaliteta vokala [o]. Ovakav početni segment verovatno je pokazatelj znatnog uticaja američkog varijeteta na izgovor ispitanica budući da se ovaj diftong u tom varijetetu izgovara u zadnjoj regiji vokalnog prostora. Prema vrednostima drugog formanta u drugom segmentu diftonga (segment [ʊ]) može se zaključiti da je i on znatno posteriorniji u poređenju sa navedenim vrednostima izvornih govornika[.] (Marković 2012: 176–177)

Prosečne frekvencije formanta srpskih ispitanica u toj studiji iznosile su 558 Hz i 1308 Hz za nukleus i 399 Hz i 1013 Hz za glajd (Marković 2012: 177).

## 5.6 Statistička analiza

U prethodnom odeljku smo videli na dijagramima razlike u produkciji engleskih vokala između dve grupe ispitanika — studenata prve godine i studenata završnih godina. Sada ćemo prikazati rezultate statističke analize kojom smo utvrdili jačinu uticaja pripadnosti jednoj odnosno drugoj grupi na kvalitet vokala. Koristili smo program Rbrul, v. 3.1.2 (Johnson 2009, Johnson 2017); pripadnost grupi nam je bila nezavisna promenljiva, koja je imala dve kategoričke vrednosti: 'ml' (za govornike G1–G13) i 'st' (za govornike G14–G26); zavisne promenljive su bile normalizovane vrednosti F1 i F2 (to koji je govornik u pitanju je figuriralo kao slučajna promenljiva).

U tabelama ispod ćemo predstaviti dve vrednosti, p i R<sup>2</sup>. Što se tiče vrednosti p, obično se granica postavlja na 0,05 ili 0,01, pri čemu se vrednosti manje od tih smatraju statistički značajnim (p<0,01 odnosno p<0,05). Što se tiče R<sup>2</sup>, to jest koeficijenta determinacije, on varira od 0 do 1, a što je vrednost veća, odnosno bliža 1, to je veći deo varijacije objašnjen datom nezavisnom varijablom (R<sup>2</sup> = 1 znači da se 100% varijacije pripisuje nezavisnoj varijabli). U prvoj tabeli ćemo poredati vokale i njihove formante od najniže p vrednosti ka najvišoj, a u drugoj tabeli ćemo ih poredati od najviše R<sup>2</sup> vrednosti ka najnižoj (kao što ćemo videti, redosled u dvema tabelama će biti sličan); u obe tabele, dakle, formanti vokala koji su pri vrhu zavisili su u većoj meri od toga kojoj grupi ispitanika dati govornik pripada.

Tabela 37 Formanti vokala poredani od najmanje do najveće p vrednosti (za nezavisnu promenljivu pripadnosti mladoj ili starijoj grupi srpskih ispitanika)

	p	R2
GOAT F2	0.000000000000000000278	0.173
GOATgl F2	0.000000000000000000192	0.156
PRICE F2	0.00000000289	0.064
GOOSE F2	0.00000000314	0.0784
PRICEgl F1	0.0000000185	0.0576
PRICEgl F2	0.0000000531	0.054
MOUTHgl F1	0.0000000807	0.0696
THOUGHT F2	0.000000244	0.0441
MOUTH F2	0.00000167	0.0559
FACE F1	0.0000234	0.0333
MOUTHgl F2	0.0000371	0.0417
THOUGHT F1	0.0000499	0.0275
KIT F1	0.0000671	0.0263
FOOT F2	0.000103	0.0412
STRUT F1	0.000336	0.0295
NURSE F2	0.000359	0.0248
LOT F2	0.000859	0.0205
FLEECE F2	0.00195	0.0183
GOAT F1	0.00239	0.0215

FOOT F1	0.00816	0.0194
GOOSE F1	0.00818	0.0161
MOUTH F1	0.00966	0.0166
TRAP F2	0.0137	0.0103
FACEgl F1	0.0212	0.00999
GOATgl F1	0.0331	0.0106
LOT F1	0.04	0.00785
FACE F2	0.0433	0.00769
NURSE F1	0.0458	0.00782
DRESS F1	0.0842	0.00427
DRESS F2	0.138	0.00316
PRICE F1	0.259	0.00238
STRUT F2	0.279	0.00273
FACEgl F2	0.322	0.00185
FLEECE F1	0.342	0.00174
KIT F2	0.421	0.00109
PALM F1	0.513	0.00105
TRAP F1	0.55	0.000605
PALM F2	0.899	0.0000396

Tabela 38 Formanti vokala poređani od najveće do najmanje R2 vrednosti (za nezavisnu promenljivu pripadnosti mladoj ili starijoj grupi srpskih ispitanika)

	p	R2
GOAT F2	0.000000000000000000278	0.173
GOATgl F2	0.000000000000000000192	0.156
GOOSE F2	0.00000000314	0.0784
MOUTHgl F1	0.0000000807	0.0696
PRICE F2	0.00000000289	0.064
PRICEgl F1	0.0000000185	0.0576
MOUTH F2	0.00000167	0.0559
PRICEgl F2	0.0000000531	0.054
THOUGHT F2	0.000000244	0.0441

MOUTHgl F2	0.0000371	0.0417
FOOT F2	0.000103	0.0412
FACE F1	0.0000234	0.0333
STRUT F1	0.000336	0.0295
THOUGHT F1	0.0000499	0.0275
KIT F1	0.0000671	0.0263
NURSE F2	0.000359	0.0248
GOAT F1	0.00239	0.0215
LOT F2	0.000859	0.0205
FOOT F1	0.00816	0.0194
FLEECE F2	0.00195	0.0183
MOUTH F1	0.00966	0.0166
GOOSE F1	0.00818	0.0161
GOATgl F1	0.0331	0.0106
TRAP F2	0.0137	0.0103
FACEgl F1	0.0212	0.00999
LOT F1	0.04	0.00785
NURSE F1	0.0458	0.00782
FACE F2	0.0433	0.00769
DRESS F1	0.0842	0.00427
DRESS F2	0.138	0.00316
STRUT F2	0.279	0.00273
PRICE F1	0.259	0.00238
FACEgl F2	0.322	0.00185
FLEECE F1	0.342	0.00174
KIT F2	0.421	0.00109
PALM F1	0.513	0.00105
TRAP F1	0.55	0.000605
PALM F2	0.899	0.0000396

U tabelama se vidi da je statistički najznačajnija razlika među dvema grupama ispitanika bila kod F2 vokala GOAT (i nukleusa i glajda), zatim kod F2 vokala GOOSE,

kod F2 nukleusa diftonga PRICE i MOUTH (ali i kod F1 i F2 glajdova ovih diftonga), i u nešto manjoj meri kada je reč o F2 vokala THOUGHT.

### 5.7 Diskusija i zaključna razmatranja

Pre nego što razmotrimo rezultate, podsetićemo još jednom na uticaj koji govorni stil može imati na različite govorne odlike. Ovo je dobro ustanovljeno, kao što smo već rekli, kada je reč o produkciji L1, ali to je slučaj i sa L2 govorom. Govor koji smo mi akustički ispitivali nastao je tokom čitanja vezanog teksta. Govor koji je analiziran u Marković (2012), Marković & Jakovljević (2013), Mlinar (2011) i Dančetočić i Nešić (2017) nastao je tokom čitanja okvirnih rečenica u koje su umetnute analizirane reči, što je verovatno najbližije stilu čitanja liste reči u tradicionalnim sociolingvističkim studijama. Paunović (2011) je jedini rad, koliko mi znamo, koji poredi više govornih stilova engleskog u produkciji srpskih govornika, i nalazi značajne razlike među njima. Drugim rečima, moguće je da bi naši ispitanici pokazali drugačije rezultate da je analiziran njihov spontani govor. Ukratko, uvek treba imati na umu pitanje govornog stila pri poređenju rezultata različitih studija<sup>76</sup>.

Takođe, podsetićemo da su naši ispitanici, obe podgrupe,iskusni učenici engleskog jezika, te da je od modela usvajanja fonologije L2 najprikladniji Flegijev model (Flege 1988, Flege 1990, Flege 1995, Flege 2005) (a ne recimo model K. Best (Best 1995), koji je više orijentisan ka početnicima).

I vokal FLEECE i vokal KIT su načelno dobro usvojeni. Kada je reč o vokalu KIT, to je u skladu i sa rezultatima Marković (2012: 89) i sa Flegijevim modelom učenja jezika, budući da su u pitanju učenici na višim nivoima znanja, a da je u pitanju glas koji se percipira kao ‘stran’; s druge strane, kada je reč o vokalu FLEECE to nije slučaj — očekivali bismo supstituciju tog monoftonga srpskim /i/ budući da je u pitanju ‘sličan glas’. Mada, opet podsećamo, nismo ispitivali stepen diftongizacije vokala FLEECE, te nije poznato da li srpski govornici uspešno usvajaju i taj aspekt L1 produkcije.

Vokali TRAP i DRESS se često opisuju kao najveći problem pri usvajanju monoftonga engleskog jezika (Marković 2007, 2009, 2012: 161; Paunović 2011, Marković i Jakovljević 2016b). Što se tiče potonjeg, kod naših ispitanika dolazi

---

<sup>76</sup> Naravno, pored stila, treba uvek držati u vidu i druge parametre vezane za ispitanike: homogenost po pitanju dijalekatskog porekla u L1, homogenost po pitanju iskustva kada je reč o učenju i korišćenju L2 itd.

uglavnom do supstitucije srpskim /e/ pod kratkim akcentima, što odgovara predviđanjima Flegijevog modela i nalazima Marković (2012: 105). S druge strane, kada je reč o usvojenosti vokala TRAP, kao odvojene, otvorenije, kategorije, postoji dosta varijacija. Kod dela naših ispitanika svakako se javlja supstitucija srpskim kratkim /e/, a auditivni utisak nam sugeriše da i naši ispitanici često pribegavaju kvantitetu u pokušaju odvajanja ove kategorije (Marković 2012: 161). U svakom slučaju, potrebno je dodatno raditi na korišćenju potpuno otvorenog, prednjeg dela vokalskog prostora kod govornika srpskog, s obzirom da se tu danas nalazi vokal TRAP<sup>77</sup>.

Vokal STRUT deluje odlično usvojen, što donekle čudi, budući da je srpsko /a/ pod kratkim akcentom kod naših ispitanika dosta blisko, pa bismo mogli očekivati supstituciju. S druge strane, vokal PALM pokazuje ukupno uzev obrazac prisutan kod većine vokala — naši ispitanici proizvode, u proseku, kompromisni kvalitet, između kvaliteta izvornih govornika i najbližeg srpskog vokala. Drugim rečima, srpski učenici bi trebalo da učine ovaj vokal još posteriornijim, ako žele da se ugledaju na izvorne govornike.

Kod vokala THOUGHT primećujemo isti obrazac — naši ispitanici u proseku povlače i zatvaraju ovaj vokal u odnosu na srpsko /o/ pod dugim akcentima, ali ne u onoj meri u kojoj to rade referentni izvorni govornici. S druge strane, kada je reč o vokalu LOT, umesto supstitucije, koja bi dala dosta verodostojan savremeni britanski LOT vokal (što jeste prisutno kod dela naših govornika), više ispitanika proizvodi otvorenije vrednosti. Smatramo da to nije vezano za činjenicu da neki udžbenici i dalje prikazuju vrednosti karakteristične za stari RP, već usled velike izloženosti američkom engleskom; to potvrđuje činjenica da su frekventnije svakodnevnne reči češće izgovorene na američki način (odnosno na kompromisni način, između britanskog i američkog kvaliteta); valja i dodati da se američka vrednost lako percipira kao 'strani' vokal, pa se i relativno brzo usvaja, kao što i Flegijev model predviđa. Sa pedagoške tačke gledišta, mogli bismo onda zaključiti da bi bilo uputno raditi na građenju svesti kod učenika o razlici između savremenih standardnih vrednosti vokala LOT u severnoameričkom i britanskom engleskom.

---

<sup>77</sup> Primećujemo da ovo ne važi samo za savremeni standardni britanski izgovor engleskog, već da mlađi, naročito ženski, govornici nadregionalnog američkog engleskog, takođe često imaju potpuno otvoren ovaj vokal, osim ispred nazala.



Vokali FOOT i GOOSE su takođe dobri primeri ranije pomenutog obrasca — naši ispitanici se udaljavaju od srpskih vrednosti, koje su sasvim pozadi, ali ne dostižu savremene britanske vrednosti, naročito kada je reč o vokalu GOOSE, pri čemu se čini da iskusniji odnosno stariji studenti prednjače u usvajanju savremenih vrednosti. Kao i kod vokala FLEECE, nismo ispitivali stepen diftongizacije vokala, te ne znamo da li srpski govornici uspešno usvajaju i taj aspekt L1 produkcije.

Kada je reč o kvalitetu vokala NURSE, on je kod naših ispitanika tek nešto zatvoreniji nego kod izvornih govornika, međutim bitnije od toga jeste napomenuti da smo kod ovog seta najčešće dolazilo do odbacivanja primera zbog javljanja aproksimanta [ɹ], karakterističnog za rotične varijetete engleskog. Drugim rečima, od svih rotičnih leksičkih setova (NURSE, NEAR, SQUARE, CURE, START, NORTH/FORCE, LETTER), naši se ispitanici najteže 'odriču' rotičnog izgovora baš u ovome setu<sup>78</sup>, što odgovara opaskama u Marković (2012: 152–154, 161). Razlozi za to su možda vezani za markiranost dugog, nerotacizovanog srednjeg monoftonga koji rezultira nakon izostavljanja [ɹ], kao i to što se dati monoftong javlja samo u tom setu reči (za razliku od recimo seta START gde samo treba upotrebiti isti vokal koji je već savladan u rečima seta PALM itd.).

Načelno, vidimo da, kada je o monoftonzima reč, naši ispitanici uglavnom pokazuju odklon od vokalskih kvaliteta karakterističnih za srpski. Ukupni utisak je da su oni u proseku bar delimično formirali nove vokalske kategorije, što i ne čudi s obzirom da su u pitanju iskusni učenici, koji su bili izloženi i izvesnoj meri eksplicitnog podučavanja kada je reč o izgovoru engleskog jezika. Rezultati se, dakle, razlikuju od onih u Čubrović (2016: 114–142), gde su ispitanici izvorni govornici srpskog koji su se kao odrasli preselili u SAD, ali koji, pretpostavljamo, nisu studirali engleski jezik, odnosno nisu bili eksplicitno podučavani o izgovoru glasova engleskog. Kod tih govornika mehanizmi modela K. Best su, deluje nam, češće prisutni (dakle asimilacija

---

<sup>78</sup> Ovome možemo dodati i pojedinost vezanu za L1 varijetete engleskog: naime, među severnoameričkim polurotičkim govorima najčešće je slučaj da je prisustvo nepredvokalskog /t/ varijabilno osim u setu NURSE, u kom je uvek prisutno (a dijahronijski gledano, u ovaj se set rotičnost najpre vratila u datim varijetetima, poput njujorškog); slično tome, u lokalnim govorima jugozapada Engleske, gde rotičnost još u izvesnoj meri opstaje, mogu se naći govornici koji su potpuno nerotični, osim u setu NURSE (npr. komičar i glumac Riki Džervejs pri početku karijere, ili glumica Mejzi Viliams, takođe na početku karijere, dok su bile prisutnije crte njihovog lokalnog govora).

glasova L2 u kategorije L1), nego mehanizimi predviđeni Flegijevim modelom, koji su karakterističniji za iskusne učenike L2.

Kod diftonga MOUTH i PRICE se jasno vidi da su naši stariji ispitanici bolji u usvajanju savremene konfiguracije ovih vokala. Studenti prve godine su bili skloniji tome da ne pomere MOUTH dovoljno napred, odnosno PRICE dovoljno pozadi, te da ih supstituišu vrednostima karakterističnim za srpsko /a/ pod dugim akcentima.

Nukleus diftonga FACE je bio zatvoreniji kod naših ispitanika nego kod izvornih govornika. Smatramo da je ovo najverovatnije usled supstitucije sa srpskim /e/ pod dugim akcentima. U proseku je nukleus ovog diftonga bio zatvoreniji i od tog srpskog vokala, ali to možemo objasniti koartikulacijom sa glajdom (odnosno ovu hipotezu bi trebalo proveriti poređenjem sa rečima koje sadrže /ej/ u srpskom, kao npr. 'kej'). Drugim rečima, nukleus ovog diftonga nije prepoznat kao 'stran', te je došlo do zamene poznatim kvalitetom iz L1.

Kada je reč o diftongu GOAT pojedini studenti pokazuju potencijalni uticaj američkog engleskog, utoliko što je ne samo glajd ovog diftonga u zadnjem delu vokalskog prostora (što bi se samo po sebi moglo protumačiti orijentisanjem ka pređašnjem britanskom kvalitetu), već je i nukleus posteriorniji nego u standardnom britanskom izgovoru. Drugi mogući razlog ovog kvaliteta jeste fonologija L1 (to jest identifikacija nukleusa vokala GOAT sa srpskim /o/) u sprezi sa engleskim spellingom. I kod ovog vokala vidimo razliku između naših mlađih i starijih ispitanika, tako da su kod studenata prve godine i nukleus i glajd posteriorniji, dok se iskusniji studenti više približavaju aktuelnim britanskim vrednostima<sup>79</sup>.

Neispitani ostaju diftonzi NEAR, SQUARE, CURE i CHOICE — naročito bi bilo interesantno videti u kojoj meri studenti usvajaju tekuću monoftongizaciju prva dva od njih (za ove diftonge Marković (2012: 195) navodi da nisu na zadovoljavajući način usvojeni kod ispitanika u toj studiji).

Takođe neispitan ostaje odnos trajanja i intenziteta prvog i drugog elementa diftonga, budući da smo analizirali samo kvalitet vokala.

---

<sup>79</sup> Naša hipoteza da će deo studenata imati hiperkorektno vrednosti nukleusa vokala GOAT nije potvrđena, jer se ova hiperkorekcija nije javila ni kod jedne grupe ispitanika. (Pod ovim mislimo na pojavu koja podrazumeva da govornici, ciljajući na standardnu britansku vrednost ovog diftonga, 'premaše' metu nukleusa, te hiperkorektno dostignu vrednosti karakterističnije za prvu polovinu 20. veka, sa nukleusom ispred centra, [ɛ̞ʊ] — v. odeljak 1.3.1.1 GOAT; s druge strane, u tim slučajevima, savremeno pomeranje glajda ka napred u potpunosti izostaje, te on ostaje [ʊ]).

Najbitnije razlike između trinaestoro studenata prve godine i trinaestoro iskusnijih studenata odnose se na diftonge, i to na stepen anteriornosti kako nukleusa tako i glajda diftonga GOAT ( $R^2 = 0,173$  za nukleus,  $R^2 = 0,156$  za razliku u anteriornosti glajda), ali i na stepen usvajanja savremene konfiguracije nukleusa diftonga MOUTH i PRICE<sup>80</sup> (za PRICE F2, to jest razliku u posteriornosti nukleusa među grupama,  $R^2 = 0,064$ ; za MOUTH F2, to jest razliku u anteriornosti nukleusa među grupama  $R^2 = 0,0559$ ); zatim, na stepen anteriornosti vokala GOOSE ( $R^2 = 0,0784$ ), i u nešto manjoj meri stepen zatvorenosti i posteriornosti vokala THOUGHT ( $R^2 = 0,044$  za F2 i  $R^2 = 0,0275$  za razlike u F1). Ovim smo potvrdili hipotezu da i relativno mala vremenska razlika u učenju (u proseku tri godine) može ostaviti merljivog efekta na produkciju glasova L2, odnosno da iskusniji studenti ipak imaju nešto razvijeniju svest o savremenim odlikama standardnog britanskog izgovora (naravno, razlike bi mogle biti još veće u spontanom govoru koji ne bi podrazumevao čitanje).

Što se tiče hipoteze Bona i Flegija (Bohn & Flege 1992), koja predviđa da kod vokala koji spadaju u grupu 'sličnih glasova' neće doći do značajne razlike među grupama, dok će kod vokala koji su 'novi' (v. iznad) doći do razlike među iskusnijim i manje iskusnim govornicima, naši rezultati je samo delimično potvrđuju. Naime, naši rezultati potvrđuju ovu hipotezu kada je reč o vokalima FLEECE i DRESS (u pitanju su L2 glasovi slični srpskom /i:/ i /e/, i nema značajne razlike među mlađim i starijim ispitanicima), kao i kada je reč o vokalu GOOSE ([u] je 'nov glas', a značajne razlike među dvema grupama postoje); međutim kada je reč npr. o vokalima TRAP i THOUGHT, naši rezultati ne potvrđuju ovu hipotezu (THOUGHT, premda je 'sličan' glas (srpskom /o:/) pokazuje razliku među grupama, a TRAP, premda 'nov', ponaša se isto u govoru dveju grupa ispitanika).

---

<sup>80</sup> Što se glajda ovih diftonga tiče, videli smo u odeljku 5.5.1 da su mlađi srpski ispitanici imali zatvoreniji i posteriorniji glajd diftonga MOUTH, za razliku od starijih ispitanika i izvornih govornika (dakle glajd mlađih ispitanika je bio previše nalik na [u]); međutim, takođe smo videli, a ovo nismo sigurno kako da objasnimo, da je obrnuto bilo sa glajdom diftonga PRICE, gde su stariji ispitanici imali periferniji glajd, a mlađi više nalik na izvorne govornike.

## 6. Zaključak

Ovde ćemo, na kraju, sumirati glavne nalaze sva tri eksperimenta. Kada je reč o vokalima savremenog standardnog britanskog izgovora, videli smo da je vokal TRAP potpuno otvoren i predstavlja najotvoreniji vokal u ovom varijetetu; vokal GOOSE je sada, za govornike srednje generacije standardnog varijeteta, vokal srednjeg reda, ali se nalazi ispred vokala šva, za razliku od vokala FOOT, koji je nešto posteriorniji; diftong GOAT prati svojim glajdom ova pomeranja ka prednjem delu vokalskog prostora, te se takođe završava centralnim kvalitetom, sličnim vokalu GOOSE; vokal THOUGHT nije ispod poluzatvorene pozicije, dok je vokal LOT srednji ili poluotvoren; najzad, početak diftonga MOUTH je uvek ispred početka diftonga PRICE, međutim prvi od njih ne dostiže još sasvim vrednosti vokala TRAP, a drugi ne dostiže vrednosti monoftonga PALM/START. Što se tiče ovih promena u svetlu Labovljevih principa lančane smene vokala (Labov 1994: 116), pomeranje vokala TRAP naniže je u skladu s tim predviđanjima (kratki vokali postaju otvoreniji), ali ne deluje da je ovaj vokal praćen pomeranjem vokala DRESS i KIT naniže (naročito kada je reč o potonjem). Pomeranje vokala THOUGHT i GOOSE je takođe u skladu s pomenutim principima (kretanje dugih vokala u smeru obrnutom od kazaljke na satu), pri čemu prvi od njih postaje zatvoreniji, a drugi, budući već zatvoren, kreće se ka prednjem delu vokalskog prostora. S druge strane, pomeranje vokala LOT u istom smeru (ka prostoru koji je oslobodio FOOT u unutrašnjoj stazi vokalskog prostora pomerajući se napred) nije u skladu sa pomenutim principom da kratki vokali postaju otvoreniji, te ide u prilog dokazima da kratki vokali ne prate ove principe, te da se oni pre svega odnose na duge vokale (Labov 1994: 138). Najzad, nukleusi diftonga PRICE i MOUTH su dosegli i u standardnom varijetetu fazu koju Labov predviđa, u kojoj, postavši maksimalno otvoreni te time napeti, sada kreću da se dižu perifernom stazom, i to to tako da se nukleus i glajd što više diferenciraju (pa nukleus MOUTH ide ka napred a nukleus PRICE ka nazad) (Labov 1994: 166–197, 255). S druge strane, naši podaci ne ukazuju na to da se u standardnom izgovoru nukleus diftonga FACE krenuo spuštati.

Kada je reč o vokalima srpskog jezika, potvrdili smo da, i kod mlađih govornika koji su odrasli u Beogradu, kvantitet vokala srpskog jezika koji nisu zatvoreni utiče na njihov kvalitet. Najveća je razlika kod vokala /e/ (pod kratkim akcentima je znatno

otvoreniji), a nešto je manja razlika kod vokala /a/ i /o/ (/o/ je pod kratkim akcentima otvorenije, dok je /a/ zatvorenije, odnosno centralizovanije).

Najzad, kada je reč o usvajanju engleskih vokala kod govornika srpskog jezika, videli smo da učenici na univerzitetskom nivou, bar pri čitanju teksta, odnosno pri pažljivijem govornom stilu, uglavnom ne supstituišu vokale L2 vokalima L1, ali da takođe uglavnom ne dosežu vrednosti karakteristične za izvorne govornike engleskog, već proizvode svojevrsan kompromisni kvalitet. Izuzeci kod supstituisanja su, kada je o monoftonzima reč, vokal DRESS i kod nekih ispitanika vokal TRAP (oba su supstituisana srpskim kratkim /e/). Kod vokala LOT smo priuometili da, umesto supstitucije, koja bi dala dosta verodostojan savremeni britanski LOT vokal (što jeste prisutno kod dela naših govornika), više ispitanika proizvodi otvorenije vrednosti. Ovo pripisujemo velikoj izloženosti američkom engleskom, a to potvrđuje činjenica da su frekventnije svakodnevnne reči češće izgovorene na američki način (odnosno na kompromisni način, između britanskog i američkog kvaliteta); valja i dodati da se američka vrednost lako percipira kao 'strani' vokal, pa se i relativno brzo usvaja, kao što i Flegijev model usvajanja fonologije L2 predviđa. Što se tiče diftonga, postojala je izvesna tendencija supstitucije nukleusa monoftonzima srpskog (/e/ kod FACE i /a/ kod MOUTH i PRICE). Potonje je naročito slučaj kod mlađe grupe ispitanika. Uopšte, što se tiče razlika između dve grupe, to jest studenata prve godine naspram studenata završnih godina, najveće su razlike bile kod sledećih vokala: i nukleusa i glajda diftonga GOAT<sup>81</sup> (mlađim ispitanicima su i nukleus i glajd bili posteriorniji, kao u severnoameričkim varijetetima), nukleusa diftonga PRICE i MOUTH<sup>82</sup> (kod starijih ispitanika su ovi nukleusi bili razdvojeniji, nalik na savremeno stanje u standardnom britanskom izgovoru), vokala GOOSE<sup>83</sup> (iskusniji ispitanici su bliži anteriornosti savremenih izvornih govornika), i u nešto manjoj meri vokala THOUGHT<sup>84</sup> (ponovo, iskusniji ispitanici imaju zatvorenije i posteriornije vrednosti, nalik na izvorne govornike).

---

<sup>81</sup>  $R^2 = 0,173$  za razliku u anteriornosti nukleusa,  $R^2 = 0,156$  za razliku u anteriornosti glajda.

<sup>82</sup> Za PRICE F2, to jest razliku u posteriornosti nukleusa među grupama,  $R^2 = 0,064$ ; za MOUTH F2, to jest razliku u anteriornosti nukleusa među grupama  $R^2 = 0,0559$ .

<sup>83</sup> Razlika u F2 vokala GOOSE ( $R^2 = 0,0784$ ).

<sup>84</sup>  $R^2 = 0,044$  za F2 i  $R^2 = 0,0275$  za razlike u F1.

## 7. Literatura

- Abercrombie, David. 1964. *English Phonetic Texts*. London: Faber & Faber.
- Abercrombie, David. 1985. Daniel Jones's teaching. U: V.A. Fromkin (ur.), *Phonetic Linguistics: Essays in Honor of Peter Ladefoged*. Orlando FL: Academic Press. 15–24.
- Adank, Patti, Roel Smits & Roeland van Hout. 2004. A comparison of vowel normalization procedures for language variation research. *Journal of the Acoustical Society of America* 116: 3099–3107.
- Aitchison, Jean. 2001. *Language Change: Progress or Decay?*. 3. izd. Cambridge: Cambridge University Press.
- Ashby, Patricia. 2011. *Understanding Phonetics*. London: Hodder Education.
- Badia Barrera, Berta. 2015. *A Sociolinguistic Study of T-glottalling in Young RP: Accent, Class and Education*. Doktorska disertacija. University of Essex.
- Batas, Ana. 2014. *Fonetska i akcenatska promenljivost reči u kontinualnom govoru*. Doktorska disertacija. Univerzitet u Beogradu.
- Bauer, Laurie. 1985. Tracing Phonetic Change in the Received Pronunciation of British English. *Journal of Phonetics* 13: 61–81.
- Bauer, Laurie. 1994. *Watching English change: An Introduction to the Study of Linguistic Change in Standard Englishes in the 20th Century*. London: Routledge.
- Bell, Allan. 1984. Language Style as Audience Design. *Language in Society* 13: 145–204.
- Bell, Alan. 1991. *The Language of News Media*. Oxford: Blackwell.
- Bell, Allan. 2001. Back in Style: Reworking Audience Design. U: P. Eckert & J.R. Rickford (ur.) *Style and Sociolinguistic Variation*.
- Best, Catherine. 1994. The Emergence of Language-Specific Phonemic Influences in Infant Speech Perception. U: H.C Nusbaum & J. Goodman (ur.) *The Transition From Speech Sounds to Spoken Words*. Cambridge, MA: MIT Press. 167–224.
- Best, Catherine. 1995. A Direct Realist View of Cross-Language Speech. U: W. Strange (ur.), *Speech Perception and Linguistic Experience*. Baltimore, York Press. 171–204.

- Best, Catherine, Gerald McRoberts & Nomathemba Sithole. 1988. The Phonological Basis of Perceptual Loss for Non-Native Contrasts: Maintenance of Discrimination Among Zulu Clicks by English-Speaking Adults and Infants. *Journal of Experimental Psychology: Human Perception and Performance* 14: 345–360.
- Best, Catherine & Winifred Strange. 1992. Effects of Phonological and Phonetic Factors on Cross-Language Perception of Approximants. *Journal of Phonetics* 20: 305–330.
- Best, Catherine & Michael Tyler. 2007. Nonnative and Second-Language Speech Perception: Commonalities and Complementarities. U: Ocke-Schwen Bohn i Murray Munro (ur.) *Language Experience in Second Language Speech Learning, In Honor of James Emil Flege*. John Benjamins: Amsterdam. 13–34.
- Boersma, Paul. 1998. *Functional Phonology*. Holland Academic Graphics: The Hague.
- Boersma, Paul. 2013. Acoustic Analysis. U: Robert J. Podesva & Devyani Sharma (ur.), *Research methods in linguistics*. 375–397. Cambridge: Cambridge University Press.
- Boersma, Paul & David Weenink 2014. Praat: Doing phonetics by computer (version 5.4). <http://www.praat.org/> (pristupljeno 8. marta 2015).
- Bogdanović, Nedeljko. 1987. Govor Aleksinačkog Pomoravlja. *Srpski dijalektološki zbornik* 33: 7–302.
- Bohn, Ocke-Schwen & James Emil Flege. 1992. The Production of New and Similar Vowels by Adult German Learners of English. *Studies in Second Language Acquisition* 14: 131–158.
- Božović, Đorđe. 2013. Vokalizam središnjih novoštokavskih dijalekata. *StuLiKon* 2, Zagreb. Dostupno na [pristupljeno 23. marta 2018]: [https://www.academia.edu/7714329/Bozhoviq\\_Gj.\\_2013.\\_Vokalizam\\_sredi%C5%A1njih\\_novo%C5%A1tokavskih\\_dijalekata.\\_StuLiKon\\_2\\_Zagreb](https://www.academia.edu/7714329/Bozhoviq_Gj._2013._Vokalizam_sredi%C5%A1njih_novo%C5%A1tokavskih_dijalekata._StuLiKon_2_Zagreb)
- Broselow, Ellen & Yoonjung Kang. 2013. Phonology and Speech. U: Julia Herschensohn & Martha Young-Scholten (ur.) *The Cambridge Handbook of Second Language Acquisition*. Cambridge: CUP. 529–553.
- Bybee, Joan. 2015. *Language Change*. Cambridge: Cambridge University Press.
- Cheshire, Jenny, Susan Fox, Paul Kerswill & Eiving Torgersen. 2005. Reversing

- “Drift”: Changes in the London Diphthong System. Presentovano na UK Language Variation and Change 5, Univerzitet u Aberdinu, septembar 2005. Dostupno na: <http://www.lancaster.ac.uk/fss/projects/linguistics/innovators/documents/uklvc5.pdf> (pristupljeno 15. oktobra 2017).
- Cheshire, Jenny, Paul Kerswill, Sue Fox & Eivind Torgersen. 2008. Ethnicity, Friendship Network and Social Practices as the Motor of Dialect Change: Linguistic Innovation in London. *Sociolinguistica* 22: 1–23.
- Cheshire, Jenny, Paul Kerswill, Sue Fox, & Eivind Torgersen. 2011. Contact, the Feature Pool and the Speech Community: The Emergence of Multicultural London English. *Journal of Sociolinguistics* 15/2: 151–196.
- Chomsky, Noam & Morris Halle. 1968. *The Sound Pattern of English*. New York: Harper and Row.
- Clark, John, Colin Yallop and Janet Fletcher. 2007. *An Introduction to Phonetics and Phonology*. 3. izd. Oxford: Blackwell.
- Clopper, Cynthia. 2009. Computational Methods for Normalizing Acoustic Vowel Data for Talker Differences. *Language and Linguistics Compass* 3: 1430–1442.
- Clopper, Cynthia, David Pisoni & Kenneth de Jong. 2005. Acoustic Characteristics of the Vowel Systems of Six Regional Varieties of American English. *Journal of the Acoustical Society of America* 118/3: 1661–1676.
- Collins, Beverly & Inger M. Mees. 2014. *Practical Phonetics and Phonology: A Resource Book for Students*. 3. izd. London & New York: Routledge.
- Cox, Felicity. 2006. The Acoustic Characteristics of /hVd/ Vowels in the Speech of Some Australian Teenagers. *Australian Journal of Linguistics* 26/2: 147–179
- Cruttenden, Alan. 2014. *Gimson's Pronunciation of English*. 8. izd. London and New York: Routledge.
- Crystal, David. 2004. *The Stories of English*. Woodstock and New York: The Overlook Press.
- Čubrović, Biljana. 2009. Trendy Changes or Changing Trends: The Pronunciation of British English. *Philologia* 7: 167–170.
- Čubrović, Biljana. 2016. *Acoustic Investigations of Serbian and American English Vowel Inventories*. Beograd: Filološki fakultet.



- Čubrović, Biljana. 2017. Low Back Merger in Native and Nonnative Speakers of American English. *The Linguistics Journal* 11/1: 222–231.
- D’Arcy, Shona, Martin J. Russell, Sue R. Browning & Mike J. Tomlinson. 2004. The Accents of the British Isles (ABI) Corpus. U: *Modélisation pour l’identification des langues et des variétés dialectales* (MIDL). 115–119.
- Dančetović, Nikola i Ivana Nešić. 2017. Akustička analiza produkcije engleskih monoftonga na tercijarnom nivou. *Nasleđe* 36: 261–283.
- Davis, Lawrence, Charles Houck & Clive Upton. 2004. Leeds 1966: some early evidence of “New RP”? *Leeds Working Papers in Linguistics and Phonetics* 10.
- Derwing, Tracey, Murray J. Munro, & Ron Thomson. 2007. A Longitudinal Study of ESL Learners’ Fluency and Comprehensibility Development. *Applied Linguistics* 29: 359–380.
- Deterding, David. 1990. *Speaker Normalisation for Automatic Speech Recognition*. Doktorska disertacija. University of Cambridge.
- Deterding, David. 1997. The Formants of Monophthong Vowels in Standard Southern British English Pronunciation. *Journal of the International Phonetic Association* 27: 47–55.
- Deterding, David. 2006. The North Wind Versus a Wolf: Short Texts for the Description and Measurement of English Pronunciation. *Journal of the International Phonetic Association* 36/2: 187–196.
- Dobson, E.J. 1957. *English Pronunciation 1500-1700*. Oxford: Clarendon Press.
- Dodsworth, Robin. 2008. Sociological Consciousness as a Component of Linguistic Variation. *Journal of Sociolinguistics* 12: 34–57.
- Eckman, Fred. 1977. Markedness and the Contrastive Analysis Hypothesis. *Language Learning* 27: 315–330.
- Eckman, Fred. 1991. The Structural Conformity Hypothesis and the Acquisition of Consonant Clusters in the Interlanguage of ESL Learners. *Studies in Second Language Acquisition* 13: 23–41.
- Eckman, Fred. 2008. Typological Markedness and Second Language Phonology. U: J. G. H. Edwards & M. L. Zampini (ur.) *Phonology and Second Language Acquisition*. Amsterdam: John Benjamins. 95–115.
- Eckman, Fred, Gregory Iverson & JaeYung Song. 2015. Overt and Covert Contrast in

- L2 Phonology. *Journal of Second Language Pronunciation* 1/2: 254–278.
- Escudero, Paola. 2002. The Perception of English Vowel Contrasts: Acoustic Cue Reliance in the Development of New Contrasts. U: J. Leather & A. James (ur.) *New sounds 2000: Proceedings of the 4th International Symposium on the Acquisition of Second-Language Speech*. Klagenfurt, Austria: University of Klagenfurt. 122–131.
- Essner, C. 1947. Recherche sur la structure des voyelles orales. *Archives Néerlandaises de Phonétique Expérimentale* 20: 40–77.
- Evanini, Keelan. 2009. *The Permeability of Dialect Boundaries: A Case Study of the Region Surrounding Erie, Pennsylvania*. Doktorska disertacija. University of Pennsylvania.
- Fabricius, Anne H. 2000. *T-Glottalling Between Stigma and Prestige: A Sociolinguistic Study of Modern RP*. PhD thesis. Copenhagen Business School.
- Fabricius, Anne. 2002a. RP as Sociolinguistic Object. *Nordic Journal of English Studies* 1/2: 355–372.
- Fabricius, Anne. 2002b. Ongoing Change in Modern RP: Evidence for the Disappearing Stigma of T-Glottalling. *English Worldwide* 23/1: 115–136.
- Fabricius, Anne. 2002c. Weak Vowels in Modern RP: An Acoustic Study of Happy Tensing and KIT/Schwa Shift. *Language Variation and Change* 14: 211–237.
- Fabricius, Anne. 2007. Variation and Change in the TRAP and STRUT Vowels of RP: A Real Time Comparison of Five Acoustic Data Sets. *Journal of the International Phonetic Association* 37: 293–320.
- Fabricius, Anne. 2017. Twentieth-Century Received Pronunciation Prevocalic /r/. U: Raymond Hickey (ur.) *Listening to the Past: Audio Records of Accents of English*. Cambridge: CUP. 39–65.
- Fabricius, Anne, Dominic Watt & Daniel Ezra Johnson. 2009. A Comparison of Three Speaker-Intrinsic Vowel Formant Frequency Normalization Algorithms for Sociophonetics. *Language Variation and Change* 21: 413–435.
- Ferragne, Emmanuel. 2008. *Etude phonétique des dialectes modernes de l'anglais des Îles Britanniques: vers l'identification automatique du dialecte*. Doktorska disertacija. Université de Lyon.
- Ferragne, Emmanuel & François Pellegrino. 2010. Formant Frequencies of Vowels in

- 13 Accents of the British Isles. *Journal of the International Phonetic Association* 40/1: 1–34.
- Flege, James. E. 1987. Effects of Equivalence Classification on the Production of Foreign Language Speech Sounds. U: Allan James & Jonathan Leather (ur.) *Sound Patterns in Second Language Acquisition*. Dordrecht: Foris. 9–39.
- Flege, James. E. 1988. The Production and Perception of Speech Sounds in a Foreign Language. U: H. Winitz (ur.) *Human Communication and Its Disorders: A Review*. Norwood, NJ: Ablex.
- Flege, James. E. 1990. Perception and Production: The Relevance of Phonetic Input to L2 Phonological Learning. U: C. Ferguson & T. Huebner (ur.) *Crosscurrents in Second Language Acquisition and Linguistic Theories*. Philadelphia: John Benjamins.
- Flege, James. E. 1992. Speech Learning in a Second Language. U: C. Ferguson, L. Menn, & C. Stoel-Gammon (ur.) *Phonological Development: Models, Research, and Application*. Timonium, MD: York Press. 565–604.
- Flege, James. E. 1995. Second language speech learning: Theory, findings and problems. U: W. Strange (ur.), *Speech Perception and Linguistic Experience: Issues in Cross-Language Speech Research*. Timonium MD: York Press. 233–277.
- Flege, James. E. 2005. Origins and development of the Speech Learning Model. Plenarno predavanje na 1st ASA Workshop on L2 Speech Learning, Simon Fraser University, Vancouver, BC, 14-15. April, 2005.
- Flege, James. E., Ocke-Schwen Bohn & Sunyoung Jang. 1997. Effects of experience on non-native speakers' production and perception of English vowels. *Journal of Phonetics* 25: 437–470.
- Flynn, Nicholas. 2011. Comparing vowel formant normalisation procedures. *York Working Papers in Linguistics (Series 2)* 11: 1–28.
- FO 1981 [Red. Pavle Ivić]. Fonološki opisi srpskohrvatskih/hrvatskosrpskih, slovenačkih i makedonskih govora obuhvaćenih Opšteslovenskim lingvističkim atlasom. Sarajevo (ANUBiH, Posebna izdanja, knj. LV, Odjeljenje društvenih nauka, knj. 9 — lat.).
- Fox, Robert Allen & Ewa Jacewicz. 2009. Cross-Dialectal Variation in Formant

- Dynamics of American English Vowels. *The Journal of the Acoustical Society of America* 126: 2603–2618.
- Fruehwald, Josef. 2013. *The Phonological Influence on Phonetic Change*. Doktorska disertacija. University of Pennsylvania.
- Fruehwald, Josef. 2017. Generations, Lifespans, and the Zeitgeist. *Language Variation and Change* 29: 1–27.
- Gates, Shivonne. 2017. Diversity Within the Multiethnolect: Ethnicity and Language Variation in the Context of Multiculturalism. Prezentovano na UK Language Variation and Change 11, Univerzitet u Kardifu, avgust 2017. Dostupno na : [https://www.dropbox.com/s/qtXuumbmf5an2cm/GatesUKLVC11prez\\_170829.pptx?dl=0](https://www.dropbox.com/s/qtXuumbmf5an2cm/GatesUKLVC11prez_170829.pptx?dl=0) (pristupljeno 19. novembra 2017).
- Gierut, Judith & Dinnsen, David. 1986. On Word-Initial Voicing: Converging Sources of Evidence in Phonologically Disordered Speech. *Language and Speech* 29: 97–114.
- Giles, Howard & Philip Smith. 1979. Accommodation Theory: Optimal Levels of Convergence. U: Giles, Howard; St. Clair, Robert N. (ur.) *Language and Social Psychology*. Baltimore: Basil Blackwell.
- Giles, Howard, Joustine Coupland & Nikolas Coupland. 1991. Accommodation Theory: Communication, Context, and Consequence. U: Giles, Coupland & Coupland (ur.) *Contexts of Accommodation*. New York, NY: Cambridge University Press.
- Gimson, Alfred C. 1962. *An Introduction to the Pronunciation of English*. London: Edward Arnold.
- Gimson, A.C. 1984. The RP Accent. U: Trudgill (ur.) *Language in the British Isles*. Cambridge: Cambridge University Press. 45–54.
- Gudurić, Snežana. 2004. *O prirodni glasova*. Beograd: Zavod za udžbenike i nastavna sredstva.
- Gudurić, Snežana i Dragoljub Petrović. 2007. Fonetske osnove fonološkog sistema savremenog srpskog jezika: osnovne postavke. *Naučni sastanak slavista u Vukove dane* 36/1: 91–110.
- Hall-Lew, Lauren. 2011. The Completion of a Sound Change in California English. *Proceedings of the 17th International Conference of the Phonetic Sciences*. 807–810.

- Hall-Lew, Lauren, Amanda Cardoso, Yova Kemenchedjieva, Kieran Wilson, Ruaridh Purse, & Julie Saigusa. 2015. San Francisco English and the California Vowel Shift. *Proceedings of the 18th International Congress of Phonetic Sciences*. Glasgow, UK: the University of Glasgow.
- Handbook of the International Phonetic Association*. 1999. *A guide to the use of the International Phonetic Alphabet*. Cambridge: Cambridge University Press.
- Hannisdal, Bente Rebecca. 2006. *Variability and Change in Received Pronunciation*. Doktorska disertacija. Universitetet i Bergen.
- Harrington, Jonathan. 2010. Acoustic Phonetics. U: Hardcastle, William J., John Laver & Fiona E. Gibbon (ur). *The Handbook of Phonetic Sciences*. 2. izd. Blackwell Publishing. 81–129.
- Harrington, Jonathan & Steve Cassidy. 1999. *Techniques in Speech Acoustics*. New York: Springer-Verlag.
- Harrington, Jonathan, Sallyanne Palethorpe & Catherine Watson. 2000. Monophthongal Vowel Changes in Received Pronunciation: An Acoustic Analysis of the Queen's Christmas Broadcasts. *Journal of the International Phonetic Association* 30: 63–78.
- Hawkins, Sarah & Jonathan Midgley. 2005. Formant Frequencies of RP Monophthongs in Four Age Groups of Speakers. *Journal of the International Phonetic Association* 35: 183–199.
- Hayward, Katrina. 2000. *Experimental Phonetics*. Harlow: Pearson Education.
- Henton, Caroline. 1983. Changes in the Vowels of Received Pronunciation. *Journal of Phonetics* 11: 353–371.
- Hillenbrand, James & Terrance Nearey. 1999. Identification of resynthesized /hVd/ utterances: Effects of formant contour. *The Journal of the Acoustical Society of America* 105: 3509–3523.
- Hillenbrand, James, Michael Clark & Terrance Nearey. 2001. Effects of consonant environment on vowel formant patterns. *The Journal of the Acoustical Society of America* 109/2: 748–763.
- Hlebec, Boris. 2004. *A Textbook of English Phonology*. 4. izd. Beograd: Čigoja.
- Holmes-Elliott, S. & Smith, J. 2015. DRESS-down: /ɛ/-lowering in apparent time in a

rural Scottish community Proceedings from the XVIII International Congress of Phonetic Sciences , Glasgow

- Honey, John. 1988. Talking Proper: Schooling and the Establishment of English 'Received Pronunciation'. U: Nixon i Honey (ur.), *An Historic Tongue: Studies in English Linguistics in Memory of Barbara Strang*. London & New York: Routledge. 209–227.
- Honey, John. 2000. The Establishment of the English RP Accent: A Flawed Interpretation? *Bulletin of the International Association of University Professors of English*.
- Hughes, Arthur, Peter Trudgill & Dominic Watt. 2012. *English Accents & Dialects*. 5. izd. London and New York: Routledge.
- Ivić, Pavle 1974. П. Ивич, Р. Александер. *Рефонологизация количества гласного в качество в одном юго-восточном сербском говоре*. Общеславянский лингвистический атлас [Материалы и исследования], Академия наук СССР. Москва. 18–22.
- Ivić, Pavle i Ilse Lehiste. 1967. Prilozi ispitivanju fonetske i fonološke prirode akcenata u savremenom srpskohrvatskom jeziku III. Zbornik Matice srpske za filologiju i lingvistiku 10: 55–93.
- Ivić, Pavle i Ilse Lehiste. 1996. *Prozodija reči i rečenice u srpskohrvatskom jeziku*. Prevod Lj. Subotić. Sremski Karlovci – Novi Sad: Izdavačka knjižarnica Zorana Stojanovića.
- Ivić, Pavle i Ilse Lehiste. 2002. *O srpskohrvatskim akcentima*. Sremski Karlovci – Novi Sad: Izdavačka knjižarnica Zorana Stojanovića.
- Jacewicz, Ewa. , Fox, Robert. A. , & Salmons, Joseph. 2011. Vowel Change Across Three Age Groups of Speakers in Three Regional Varieties of American English. *Journal of Phonetics* 39: 683–693.
- Johnson, Daniel Ezra. 2009. Getting Off the GoldVarb Standard: Introducing Rbrul for Mixed-Effects Variable Rule Analysis. *Language and Linguistics Compass* 3/1: 359–383.
- Johnson, Daniel Ezra. 2017. Rbrul version 3.1.2. Dostupno na: <http://www.danielezrajohnson.com/rbrul.html> (pristupljeno 14. marta 2018)
- Johnson, Keith. 2003. *Acoustic and Auditory Phonetics*. 2. izd. Oxford: Blackwell.

- Johnson, Keith. 2012. *Acoustic and Auditory Phonetics*. 3. izd. Oxford: Blackwell.
- Jones, Daniel. 1917. *An English Pronouncing Dictionary*. 1. izd. London: Dent's Modern Language Series.
- Jones, Daniel. 1956. *English Pronouncing Dictionary*. 11. izd. Daniel Jones (ur.). New York: E.P. Dutton & Co. Inc.
- Jones, Daniel. 2011. *English Pronouncing Dictionary*. 18. izd. Peter Roach, Jane Setter & John Esling (ur.). Cambridge: Cambridge University Press.
- Joos, M. 1948. *Acoustic Phonetics*. Baltimore: Waverly Press (dodatak *Language* 24).
- Kerswill, Paul, Eiving Torgersen & Susan Fox. 2008. Reversing "Drift": Innovation and Diffusion in the London Diphthong System. *Language Variation and Change* 20: 451–491.
- Krebs-Lazendic, Lidija. 2008. *Early vs. Late Serbian-English Bilinguals' Responses to Two Australian English Vowel Contrasts*. Neobjavljena doktorska disertacija, University of Western Sydney. Dostupno na: <http://researchdirect.uws.edu.au/islandora/object/uws%3A5890>
- Krebs-Lazendic, Lidija & Catherine Best. 2007. Early and Late Bilinguals' Vowel Perception and Production: English Vowel Contrasts that Give Serbian-English Bilinguals a H(E)AD-ache. U: Rauber, A. S., Watkins, M.A. & B.O. Baptista (ur.) *New Sounds 2007: Proceedings of the Fifth International Symposium on the Acquisition of Second Language Speech*. 282–292.
- Krebs-Lazendic, Lidija & Catherine Best. 2013. First Language Suprasegmentally-Conditioned Syllable Length Distinctions Influence Perception and Production of Second Language Vowel Contrasts. *Laboratory Phonology* 4/2: 435–474.
- Kirtey, Joelle, James Grama, Katie Drager & Sean Simpson. 2016. An Acoustic Analysis of the Vowels of Hawai'i English. *Journal of the International Phonetic Association* 46/1:79–97.
- Kristal, Dejvid. 1999. *Enciklopedijski rečnik moderne lingvistike*. 2. izd. Beograd: Nolit.
- Labov, William. 1994. *Principles of linguistic change. Volume 1: internal factors*. Cambridge, MA and Oxford, UK: Blackwell Publishers.
- Labov, William, Sharon Ash & Charles Boberg. 2006. *The Atlas of North American English*. Berlin: Mouton-de Gruyter.
- Labov, William, Ingrid Rosenfelder & Josef Fruehwald. 2013. One Hundred Years of

- Sound Change in Philadelphia: Linear Incrementation, Reversal, and Reanalysis. *Language* 89/1: 30–65.
- Ladefoged, Peter. 1967. *Three Areas of Experimental Phonetics*. Oxford: OUP.
- Ladefoged, Peter. 2003. *Phonetic Data Analysis: An Introduction to Fieldwork and Instrumental Techniques*. Malden, MA: Blackwell.
- Ladefoged, Peter & Ian Maddieson. 1990. Vowels of the World's Languages. *Journal of Phonetics* 18: 93–122.
- Ladefoged, Peter & Ian Maddieson. 1996. *The Sounds of the World's Languages*. Cambridge, MA & Oxford: Blackwell Publishers.
- Ladefoged, Peter & Keith Johnson. 2011. *A Course in Phonetics*. 6. izd. Boston: Wadsworth/Cengage Learning.
- Ladefoged, Peter & Sandra Ferrari Disner. 2012. *Vowels and Consonants*. 3. izd. Malden, MA: Blackwell.
- Lado, Robert. 1957. *Linguistics Across Cultures*. Ann Arbor: University of Michigan Press
- Lass, Roger. 1984. Vowel System Universals and Typology: Prologue to Theory. *Phonology* 1: 75–111.
- Lass, Roger. 1992. Phonology and Morphology. U: N. Blake (ur.), *The Cambridge History of the English Language. Vol. 2: 1066-1476*. Cambridge: Cambridge University Press. 23–154.
- Lass, Roger. 1997. *Historical Linguistics and Language Change*. Cambridge: CUP.
- Lass, Roger. 1999. Phonology and Morphology. U: R. Lass (ur.), *The Cambridge History of the English Language. Vol. 3: 1476-1776*. Cambridge: Cambridge University Press. 56–186.
- Leitner, Gerhard. 1982. The Consolidation of “Educated Southern English” as a Model in the Early 20th Century. *International Review of Applied Linguistics* 20: 91–107.
- Lehiste, Ilse & Pavle Ivić. 1963. Accent In Serbocroatian: An Experimental Study. *Michigan Slavic Materials* 4. University of Michigan, Ann Arbor.
- Lehiste, Ilse & Pavle Ivić. 1986. *Word and Sentence Prosody in Serbocroatian*. Cambridge, Mass.: MIT Press.
- Liberman, Mark. 2018. Real tone [blog]. Dostupno na (pristupljeno 7. februara 2018):



- <http://languagelog.ldc.upenn.edu/nll/?p=36570>
- Lindsey, Geoff. 2012a. The British English vowel system [blog]. Dostupno na: <http://englishspeechservices.com/blog/british-vowels/> (pristupljeno 12. septembra 2017).
- Lindsey, Geoff. 2012b. The demise of eə as in SQUARE [blog]. Dostupno na: <http://englishspeechservices.com/blog/the-demise-of-e%9%99-as-in-square/> (pristupljeno 12. septembra 2017).
- Lindsey, Geoff. 2012c. The demise of ɪə as in NEAR [blog]. Dostupno na: <http://englishspeechservices.com/blog/the-demise-of-%9%aa%9%99-as-in-near/> (pristupljeno 12. septembra 2017).
- Lindsey, Geoff. 2013. The vowel space [blog]. Dostupno na: <http://englishspeechservices.com/blog/the-vowel-space/> (pristupljeno 24. septembra 2017).
- Lindsey, Geoff. 2016. People fool in love (extended mix) [blog]. Dostupno na: <http://englishspeechservices.com/blog/people-fool-in-love-extended/> (pristupljeno 11. oktobra 2017).
- Lobanov, Boris. M. 1971. Classification of Russian Vowels Spoken by Different Speakers. *Journal of the Acoustical Society of America* 49: 606–608.
- MacCarthy, Peter. 1978. *The Teaching of Pronunciation*. Cambridge: CUP.
- Macken, Marlys & Barton, David. 1980. A Longitudinal Study of the Acquisition of the Voicing Contrast in American-English Word-Initial Stops, as Measured by Voice Onset Time. *Journal of Child Language* 7: 41–74.
- MacKenzie, Laurel, George Bailey & Danielle Turton. 2016. Our Dialects: Mapping variation in English in the UK [vebsajt]. Dostupno na: <http://tiny.cc/OurDialects> (pristupljeno 11. oktobra 2017).
- MacMahon, M. K. C. 1998. Phonology. U: Romaine (ur.), *The Cambridge History of the English Language. Vol. 4: 1776-1997*. Cambridge: Cambridge University Press. 373–535.
- Maddieson, Ian, Kristin Precoda & Henning Reetz. 2014. UCLA Phonological Segment Inventory Database (UPSID). Dostupno na: <http://web.phonetik.uni-frankfurt.de/upsid.html> (pristupljeno 30. januara 2018).
- Major, Roy & Eunyi Kim. 1996. The Similarity Differential Rate Hypothesis. *Language*

- Learning* 46: 465–96.
- Major, Roy & Eunyi Kim. 1999. The Similarity Differential Rate Hypothesis. U: J. Leather (ur.) *Phonological Issues in Language Learning*. London: Blackwell. 151–184.
- Major, Roy. 2008. Transfer in Second Language Phonology: A Review. U: J. G. H. Edwards & M. L. Zampini (ur.) *Phonology and Second Language Acquisition*. Amsterdam: John Benjamins. 63–94
- Marković, Maja. 2007. *Kontrastivna analiza akustičkih i artikulacionih karakteristika vokalskih sistema engleskog i srpskog jezika*. Disertacija. Univerzitet u Novom Sadu.
- Marković, Maja. 2009a. Different Strategies in Acquiring L2 Vowels: The Production of High English Vowels /i:, ɪ, u:, ʊ/ by Native Speakers of Serbian. U: Čubrović, B. and T. Paunović (ur.) *Ta(l)king English Phonetics Across Frontiers*. Cambridge: Cambridge Scholars Publishing, 3–18.
- Marković, Maja. 2009b. The perception and production of the English vowels /e/ and /æ/ by native speakers of Serbian. U: A. Tsangalidis (ur.) *Selected Papers from the 18th International Symposium of Theoretical and Applied Linguistics*. Thessaloniki: Aristotle University of Thessaloniki. 253–262.
- Marković, Maja. 2012. *Uporedna proučavanja vokala engleskog i srpskog jezika: između univerzalnog i specifičnog*. Novi Sad: Filozofski fakultet.
- Marković, Maja i Isidora Bjelaković. 2006. Neke akustičke karakteristike vokala u govoru Novog Sada. *Godišnjak Filozofskog fakulteta u Novom Sadu* 31: 327–346.
- Marković, Maja i Isidora Bjelaković. 2008. Kontrastivna akustička analiza vokalskih sistema srpskog i hrvatskog jezika. *Разлике између босанског/бошњачког, хрватског и српског. Зборник радова. Die Unterschiede zwischen dem Bosnischen/Bosniakischen, Kroatischen und Serbischen*. Herausgeber: Branko Tošović. Wien: LIT. 200–215.
- Marković Maja & Bojana Jakovljević. 2013. The Acquisition of English Diphthongs by Advanced Serbian ESL Learners: A Production Study. *Zbornik Matice srpske za filologiju i lingvistiku* 56/2. 117–130.
- Marković, Maja & Bojana Jakovljević. 2016. Acquiring Vocalic Quantity and Quality

- in L2: The Acquisition of Vowel Clipping in English by Advanced Serbian Learners. *Zbornik Matice srpske za filologiju i lingvistiku* 59/2: 97–108.
- Matsubara, Juri. 2006. An Emerging Area in Second Language Phonology: The Perception of English Vowels by Adult Second Language Learners. Teachers College, Columbia University *Working Papers in TESOL & Applied Linguistics* 6.
- McArthur, Tom. 2005. *Concise Oxford Companion to the English Language*. Oxford: OUP.
- Miletić, Branko. 1933. Izgovor srpskohrvatskih glasova. *Srpski dijalektološki zbornik* 5. Beograd: Srpska kraljevska akademija.
- Milroy, James. 1992. *Linguistic Variation and Change: On the Historical Sociolinguistics of English*. Oxford: Blackwell.
- Milroy, James. 2001. Received Pronunciation: Who “Receives” It and How Long Will It Be “Received”? *Studia Anglica Posnaniensia* 36: 15–33.
- Mlinar, Romeo. 2011. *Pronunciation of English Diphthongs by Speakers of Serbian: Acoustic Characteristics*. Neobjavljena MA teza, Univerzitet u Novom Sadu.
- Müller, Max. 1965 [1861]. *Lectures on the Science of Language*. New Delhi: Munshiram Manoharlal.
- Mugglestone, Lynda. 2003. *“Talking Proper” : The Rise of Accent as Social Symbol*. 2. izd. Oxford: OUP.
- Mugglestone, Lynda. 2006. English in the Nineteenth Century. U: Mugglestone (ur.) *The Oxford History of English*. Oxford: OUP. 274–304.
- Munro, Murray. J & Tracey M. Derwing. 2008. Segmental Acquisition in Adult ESL Learners: A Longitudinal Study of Vowel Production. *Language Learning* 58: 479–502
- Nearey, T. M. 1978. *Phonetic Feature Systems for Vowels*. Indiana University Linguistics Club, Indiana.
- Nolan, Francis. 1999. The shifting sands of English pronunciation. U: P. Rajamäe (ur.), *New Britain: The Heritage of the Past and the Challenge of the Future*. Proceedings of the 2nd International Tartu Conference on British Studies, University of Tartu, August 24–25 1998. 76–93.
- Nolan, Francis, Kirsty McDougall, Gea de Jong & Toby Hudson. 2009. The DyViS

- database: Style controlled recordings of 100 homogenous speakers for forensic phonetic research. *Journal of Speech, Language and the Law* 16: 31–57.
- Nycz, Jennifer & Paul De Decker. 2006. A New Way of Analyzing Vowels: Comparing Formant Contours Using Smoothing Spline ANOVA. Poster. New Ways of Analyzing Variation 35, November 9-12, Ohio State University, Columbus, Ohio.
- Petrović, Dragoljub. 2009. Pavle Ivić i srpska dijalektologija. *Zbornik Matice srpske za filologiju i lingvistiku* 52/1: 9–28.
- Petrović, Dragoljub i Snežana Gudurić. 2010. *Fonologija srpskoga jezika*. Beograd: Institut za srpski jezik SANU, Beogradska knjiga i Novi Sad: Matica srpska.
- Parsons, Gudrun. 1998. *From "RP" to "Estuary English"*. MA disertacija. University of Hamburg.
- Paunović, Tatjana. 2002. *Fonetsko-fonološka interferencija srpskog jezika u percepciji i produkciji engleskih vokala*. Doktorska disertacija. Univerzitet u Nišu.
- Paunović, Tatjana. 2009. Plus Ça Change... Serbian EFL Students' Attitudes Towards Varieties of English. *Poznań Studies in Contemporary Linguistics* 45/4: 525–547. Warsaw: Versita.
- Paunović, Tatjana. 2011. Sounds Serbian? Acoustic properties of Serbian EFL students' speech. U: Kitis, E., N. Lavidas, N. Topintzi & T. Tsangalidis (ur.) *Selected Papers from the 19th International Symposium on Theoretical and Applied Linguistics (ISTAL 19)*, April 3–5 2009. 357–369. Thessaloniki: Aristotle University of Thessaloniki, School of English, Department of Theoretical & Applied Linguistics.
- Pike, Kenneth L. 1943. *Phonetics: A Critical Analysis of Phonetic Theory and a Technique for the Practical Description of Sounds*. Ann Arbor: University of Michigan Press.
- Potter, R. K. & Peterson G. E. 1948. The representation of vowels and their movements. *Journal of the Acoustical Society of America* 22: 807–820.
- Ramsaran, Susan. 1990. RP: Fact and Fiction. U: Ramsaran, Susan (ur.) *Studies in the Pronunciation of English*. London: Routledge. 178–190.
- Recasens, Daniel & Aine Espinosa. 2009. Dispersion and Variability in Catalan Five and Six Peripheral Vowel Systems. *Speech Communication* 51: 240–258.

- Risdal, Megan & Mary Kohn. 2014. Ethnolectal and Generational Differences in Vowel Trajectories: Evidence From African American English and the Southern Vowel System. *University of Pennsylvania Working Papers in Linguistics* 20.
- Roach, Peter. 2004. British English: Received Pronunciation (Illustrations of the IPA). *Journal of the International Phonetic Association* 34: 239–245.
- Roach, Peter. 2014. Re: Generality [komentar na blogu].  
<http://englishspeechservices.com/blog/generality/#comment-495> (pristupljeno 20. septembra 2017).
- Roach, Peter, Gerry Knowles, Tamas Varadi & Simon Arnfield. 1993. MARSEC: A Machine Readable Spoken English Corpus. *Journal of the International Phonetic Association* 23: 47–54.
- Romaine, Suzanne. 2000. *Language in Society: An Introduction to Sociolinguistics*. 2. izd. Oxford: Oxford University Press.
- Russell, George Oscar. 1928. *The Vowel*. Columbus: The Ohio State University Press.
- Sangster, Catherine. 2008. The Work of the BBC Pronunciation Unit in the 21st Century. *Arbeiten aus Anglistik und Amerikanistik* 33: 251–261.
- Sapir, Edward. 1921. *Language: An Introduction to the Study of Speech*. New York: Harcourt.
- Schilling, Natalie. 2013. Investigating Stylistic Variation. U: J. K. Chambers & Natalie Schilling (ur.), *The Handbook of Language Variation and Change*. 2. izd. Oxford: Blackwell. 327–350.
- Sokolović, Mirjana. 1997. Uticaj akcenata na formantsku strukturu vokala. *Srpski jezik* 2/1–2: 65–85.
- Sredojević, Dejan. 2017. *Fonetsko-fonološki opis akcenata u standardnom srpskom jeziku: od specifičnog ka opštem*. Novi Sad: Filozofski fakultet.
- Stevens, Kenneth & Arthur House. 1963. Perturbation of Vowel Articulations by Consonantal Context: An Acoustical Study. *Journal of Speech and Hearing* 6: 111–127.
- Sudimac, Nina. 2016. Kontrastivna analiza visokih/zatvorenih vokala u produkciji izvornih govornika britanskog engleskog i srpskog jezika. *Filolog* 14: 36–55.
- Syrdal, A. K. & Gopal, H. S. 1986. A Perceptual Model of Vowel Recognition Based

- on the Auditory Representation of American English Vowels. *Journal of the Acoustical Society of America* 79: 1086–1100.
- Sweet, Henry. 1906. *A Primer of Spoken English*. Oxford: Clarendon Press.
- Thomas, Eric R. 2001. *An Acoustic Analysis of Vowel Variation in New World English*, Publication of the American Dialect Society no. 85, Durham, NC: Duke University Press.
- Thomas, Eric R. 2013. Sociophonetics. U: J. K. Chambers & Natalie Schilling (ur.), *The Handbook of Language Variation and Change*. 2. izd. Oxford: Blackwell. 108–127.
- Thomas, Erik R. & Tyler Kendall. 2007a. NORM: The vowel normalization and plotting suite. <http://lingtools.uoregon.edu/norm/norm1.php> (pristupljeno 20. septembra 2017).
- Thomas, Erik R. & Tyler Kendall. 2007b. NORMs vowel normalization methods. [http://lingtools.uoregon.edu/norm/norm1\\_methods.php](http://lingtools.uoregon.edu/norm/norm1_methods.php) (pristupljeno 20. septembra 2017).
- Thomas, Erik R. & Tyler Kendall. 2007c. About vowel normalization. [http://lingtools.uoregon.edu/norm/about\\_normalization1.php](http://lingtools.uoregon.edu/norm/about_normalization1.php) (pristupljeno 20. septembra 2017).
- Torgersen, Eivind & Paul Kerswill. 2004. Internal and External Motivation in Phonetic Change: Dialect Levelling Outcomes for an English Vowel Shift. *Journal of Sociolinguistics* 8: 23–53.
- Trubetzkoy, Nikolai. 1958 [1939]. *Grundzüge der Phonologie* [Fundamentals of Phonology] (*Travaux du cercle linguistique de Prague* 7). Göttingen: Vandenhoeck & Ruprecht.
- Trudgill, Peter. 1974. *The Social Differentiation of English in Norwich*. Cambridge: CUP.
- Trudgill, Peter. 2002. *Sociolinguistic Variation and Change*. Washington D.C.: Georgetown University Press.
- Upton, Clive. 2004. Received Pronunciation. U: Kortmann & Schneider (ur.) *A Handbook of Varieties of English 1: Phonology*. Berlin: Mouton de Gruyter. 217–230.
- Upton, Clive. 2015. British English. U: Levis & Reed (ur.) *The Handbook of English*

- Pronunciation. Malden, MA: Blackwell. 251–268.*
- Watt, Dominic & Fabricius, Anne. 2002. Evaluation of a Technique for Improving the Mapping of Multiple Speakers' Vowel Spaces in the F1–F2 Plane. *Leeds Working Papers in Linguistics and Phonetics* 9: 159–173.
- Weinreich, Uriel. 1953. *Languages in Contact*. New York: Linguistic Circle of New York.
- Wells, John C. 1962. *A Study of the Formants of Pure Vowels of British English*. MA disertacija, University College London (pristupljeno 9. septembra 2017).  
<http://www.phon.ucl.ac.uk/home/wells/formants/index.htm>
- Wells, John C. 1982. *Accents of English*. Cambridge: Cambridge University Press.
- Wells, John C. 1997. Whatever Happened to Received Pronunciation? U: Carmelo Medina Casado & Concepción Soto Palomo (ur.) *II jornadas de estudios ingleses*. Jaén: Universidad de Jaén. 19–28.
- Wells, John C. 1999. Questions and Answers About Estuary English. Dostupno na: <http://www.phon.ucl.ac.uk/home/estuary/ee-faqs-jcw.htm> (pristupljeno 9. septembra 2017).
- Wells, John C. 2001. IPA transcription systems for English. Dostupno na: <http://www.phon.ucl.ac.uk/home/wells/ipa-english-uni.htm> (pristupljeno 9. septembra 2017).
- Wells, John C. 2007. Any Young U-RP speakers?. Dostupno na: <http://www.phon.ucl.ac.uk/home/wells/blog0707a.htm> (pristupljeno 9. septembra 2017).
- Wells, John C. 2008. Simplicity in transcription. Dostupno na: <http://www.phon.ucl.ac.uk/home/wells/blog0809b.htm> (pristupljeno 9. septembra 2017).
- Wells, John C. 2009. e and ε. Dostupno na: <http://phonetic-blog.blogspot.rs/2009/03/e-and.html> (pristupljeno 9. septembra 2017).
- Wells, John C. 2010a. aw, shucks. Dostupno na: <http://phonetic-blog.blogspot.rs/2010/01/aw-shucks.html> (pristupljeno 9. septembra 2017).
- Wells, John C. 2010b. lexical sets. Dostupno na:

- <http://phonetic-blog.blogspot.rs/2010/02/lexical-sets.html> (pristupljeno 29. oktobra 2017).
- Wells, John C. 2012a. newly minimal. Dostupno na: <http://phonetic-blog.blogspot.rs/2012/02/newly-minimal.html> (pristupljeno 1. novembra 2017).
- Wells, John C. 2012b. turned v. Dostupno na: <http://phonetic-blog.blogspot.rs/2012/04/turned-v.html> (pristupljeno 9. septembra 2017).
- Wells, John C. & Greta Colson. 1971. *Practical Phonetics*. Bath: Pitman Press.
- Wikström, Jussi. 2013. An Acoustic Study of the RP English LOT and THOUGHT Vowels. *Journal of the International Phonetic Association* 43/1: 37–47.
- Williams, Daniel & Paola Escudero. 2014. A Cross-Dialectal Acoustic Comparison of Vowels in Northern and Southern British English. *Journal of the Acoustical Society of America* 136/5: 2751–2761.
- Willis, Robert. 1829. On the Vowel Sounds and on Reed Organ Pipes. *Transactions of the Cambridge Philosophical Society* 3.
- Windsor Lewis, Jack. 1985. British Non-Dialect Accents. *Zeitschrift für Anglistik und Amerikanistik* 33/ 3: 244–257. Dostupno na: <http://www.yek.me.uk/brndaccents.html> (pristupljeno 24. oktobra 2017).
- Windsor Lewis, Jack. 1987. The Teaching of English Pronunciation: The Model Accents. *Journal of the International Phonetic Association* 17/2: 139–141.
- Windsor Lewis, Jack. 1995. Changes in British English Pronunciation During the Twentieth Century. *English Language Teaching News* 25: 88–89.
- Yavas, Mehmet. 2011. *Applied English phonology*. 2. izd. Malden: Wiley-Blackwell.
- Zsiga, Elizabeth C. 2013. *The Sounds of Language: An Introduction to Phonetics and Phonology*. Malden: Wiley-Blackwell.



## 8. Prilozi

**Prilog 1** tabele sa spiskom svih primera i vrednosti formata u hercima u Eksperimentu 1

FLEECE		GOOSE		F1		MOUTH				
eastern	276	2715	fu	320	1919	South	627	1607	467	1183
BBC	292	2195	two	259	2007	thousand	631	1646	317	1205
defeat	289	2664	Jewish	336	1689	down	625	1764	318	1261
ceasefire	291	2507	who'd	287	1787	thousand	632	1618	276	1451
east	256	2759	two	237	1995	Dow	621	1705	550	1560
OSCE	346	2694	shooting	268	1876	house	701	1607	335	1337
peace	260	2695	issued	287	1861	vowed	649	1587	350	1543
Steve	295	2590	supervision	338	1983	outlining	770	1764	651	1385
details	324	2404	THOUGHT			housing	801	1591	327	1336
KIT			force	378	707	profound	692	1537	320	1445
big	353	2118	talks	391	745	PRICE				
city	382	1931	forces	353	787	five	588	1196	360	2342
this	410	1877	report	365	776	fighting	636	1201	354	2435
assistant	424	1826	court	330	762	final	682	1170	526	1972
its	461	1959	force	376	851	divided	642	1374	494	2291
citizen's	382	1891	Hawking	417	793	die	691	1238	336	2508
fifty	299	1967	court	337	685	despite	600	1274	572	2146
six	481	1915	reported	320	765	Sykes	764	1355	311	2356
DRESS			Gordon	412	879	died	845	1374	358	2508
said	546	1811	reports	316	886	IS	737	1354	695	1560
bedroom	537	1832	LOT			providing	827	1393	418	2235
step	631	1821	offer	548	1098	FACE				
heavy	503	1935	Scotland	552	1144	spate	476	2000	293	2512
ahead	534	1836	bodies	603	1100	day	429	2042	359	2402
secretary	623	1870	got	391	1123	statement	452	1990	327	2510
several	546	1783	shot	514	1174	debate	472	1799	404	2486
step	350	1930	stock	559	1097	face	458	1954	317	2434
second	482	1931	stop	522	1220	accusations	458	1956	272	2283
sexually	454	1992	opera	478	1126	probation	412	1777	251	2481
set	392	1883	STRUT			eighty	446	2076	249	2408
bedroom	520	2014	Butler	567	1470	saving	475	1952	363	2262
Rebecca	525	1848	government	666	1765	investigation	498	2346	332	2423
several	585	1734	up	647	1484	GOAT				
set	337	1841	Southwark	785	1510	voted	456	1616	308	2039
deputy	546	2057	up	570	1595	spokesman	504	1520	336	2052
TRAP			subsidy	542	1400	social	526	1745	277	1963
establish	580	1608	cut	530	1390	opening	580	1758	411	1577
has	614	1763	judge	646	1591	voters	512	1731	354	2000
has	636	1801	Sudworth	657	1481	over	540	1900	411	2023
attacked	647	1744	NURSE			posed	461	1742	296	1889
backed	667	1606	first	402	1597	boats	556	1691	351	1865
at	661	1735	hurdle	569	1595	focus	553	1753	308	1798
sat	772	1666	observed	612	1641	FOOT				
battlefield	810	1618	further	506	1595	understood	389	1610		
Shabaab	711	1602	first	674	1636	put	389	1403		
vaccines	601	1780	hurdle	523	1593	looking	373	1379		
happened	664	1639	first	618	1704	stood	416	1560		
Apple	763	1540	Sturgeon	511	1727	should	395	1543		
START/PALM			university's	549	1736	Cook	436	1321		
regardless	602	1356				pushed	396	1094		
staff	587	1315				moslem	298	1437		
party	683	1279				could	427	1554		
past	677	1190				could	339	1734		
half	551	1154				could	414	1374		
stars	584	1250				push	255	1489		
fast	604	1352				moslems	370	1534		
afternoon	872	1405				Likud	336	1696		

## F2

FLEECE			GOOSE	1391	MOUTH					
heated	345	2701	two	363	1602	thousands	840	1692	718	1310
Heathrow	388	2530	suicide	412	1779	pounds	804	1675	507	1339
key	449	2660	June	350	1968	found	806	1655	653	1111
evening	482	2622	who	325	2003	how	704	1415	657	1170
people	336	2533	remove	360	1619	house	816	1522	726	1354
BBC	390	2435	moved	370	1700	out	902	1610	786	1537
speaking	472	2385	food	388	2222	town	845	1674	779	1472
see	437	2627	THOUGHT			GOAT				
KIT			four	446	766	mostly	514	1504	355	1613
six	507	2099	source	400	737	over	633	1604	417	1337
decision	486	2060	four	444	796	proposed	523	1639	354	1742
predicted	462	2123	court	445	879	go	531	1703	483	1348
fifty	455	2174	remorseful	411	816	focus	518	1529	408	1600
business	462	2003	order	419	725	social	583	1751	504	1983
cities	521	2357	more	523	679	Botham	511	1584	409	1763
bid	586	2023	daughter	427	886	so	612	1686	393	1144
DRESS			LOT			Sopel	514	1504	409	1519
Ed	561	2001	not	660	955	PRICE				
effect	760	2000	body	547	1059	device	653	1162	576	1956
suggestion	577	1906	Oscar	592	1005	tighter	735	1191	613	2193
set	656	1883	top	611	955	died	795	1286	530	1791
every	673	2035	population	501	948	times	763	1195	459	2178
deficit	656	1850	job	477	1032	five	685	1257	596	1971
said	616	1918	Fox	549	951	despite	646	1121	584	2149
TRAP			STRUT			high	767	1303	588	1993
Africa	724	1710	government	696	1309	FACE				
that	841	1656	suffocated	730	1463	cases	576	2191	452	2394
Jack	772	1829	public	679	1249	organization	498	1919	456	2353
passengers	875	1497	covers	694	1457	today	470	1994	418	2311
at	800	1577	abducted	654	1278	pay	583	2129	502	2229
Tata	809	1579	bus	699	1298	state	500	2016	441	2206
match	727	1535	custody	747	1445	face	579	1883	471	2293
capital	873	1738	Jutting	685	1400	invade	487	1796	414	2485
happen	769	1732	NURSE			FOOT				
START/PALM			unreservedly	502	1721	shouldn't	523	1830		
far	662	1119	emergency	603	1616	should	503	1878		
part	724	1270	first	603	1654	Shukman	468	1771		
staff	670	1099	service	645	1702	looking	453	1698		
half	670	1115	research	669	1803	could	457	1713		
part	591	1143	thirty	659	1801	could	446	1693		
party	724	1129	Fergus	527	1619	footage	439	1525		
far	702	1039	university	538	1608	football	454	1135		
						look	517	1720		
						putting	397	1591		
						looking	477	1419		
						good	454	1507		
						putting	423	1528		

### F3

<b>FLEECE</b>			<b>GOOSE</b>			<b>MOUTH</b>				
chief	455	2779	suits	430	1783	count	957	1464	827	1278
disease	400	2551	who	387	1901	thousand	810	1691	630	1210
teachers	484	2863	two	320	1791	town	886	1705	747	1372
speech	344	2914	Judith	410	2097	down	851	1799	741	1068
evening	416	2817	zoo	442	1890	outside	880	1725	731	1122
FIFA	467	2714	Pooh	439	1808	found	839	1469	593	975
speaking	387	2547	do	340	1825	about	796	1479	725	1202
Ki	394	2715	<b>THOUGHT</b>			out	892	1587	726	1057
<b>KIT</b>			four	499	725	bounced	918	1563	789	1284
resisted	553	2092	reports	462	753	<b>GOAT</b>				
figures	490	2354	caught	429	716	chosen	600	1835	409	1651
difficult	448	2103	forces	535	692	zone	651	1706	535	1770
citizens	583	2078	border	483	737	though	585	1690	508	1595
bit	594	2126	talk	477	840	show	576	1885	514	1655
hit	593	2263	caused	443	847	those	618	1854	436	1605
victims	492	2236	<b>LOT</b>			over	640	1898	443	1609
biggest	501	2345	dot	642	1127	spoken	611	1756	466	1612
six	573	2046	Osborne	628	968	both	568	1551	472	1789
<b>DRESS</b>			top	694	958	<b>PRICE</b>				
said	672	2031	Scottish	678	1037	five	797	1247	634	2061
testing	690	1939	bodies	578	959	by	767	1182	676	1732
death	721	1984	hospital	653	1011	died	779	1245	554	2309
setting	665	1948	body	576	914	find	806	1082	624	2285
sexual	800	2126	bosses	618	943	fighting	808	1130	660	2222
Edward	725	2052	<b>STRUT</b>			by	738	1184	578	2345
set	631	2020	budget	704	1223	Simon	708	1138	703	1591
technique	678	2102	Butler	713	1187	Forsyth	826	1137	688	2180
<b>TRAP</b>			recovered	728	1247	sky	795	1251	693	2109
passengers	933	1530	puppy	739	1144	high	795	1211	590	2166
had	730	1472	government	700	1431	<b>FACE</b>				
backed	943	1561	Sutton	754	1148	day	681	2050	478	2582
Africa	874	1675	cub	786	1315	organization	617	1861	401	2439
Jack	840	1737	dubbed	812	1422	patients	678	2272	372	2380
advert	877	1848	<b>FOOT</b>			bake	643	2092	483	2468
tax	888	1580	good	445	1733	Jay	587	2053	530	2194
batsman	914	1645	cookery	432	1035	education	612	2428	541	2554
Savage	894	1664	look	576	1263	investigation	582	2405	425	1752
fattening	877	1510	good	444	1505	eighties	655	2216	407	2852
<b>NURSE</b>			couldn't	488	1293	<b>START/PALM</b>				
Conservative	645	1646	could	516	1433	staff	750	1117		
Turkey	710	1745	good	628	1311	jihadists	770	1142		
Kurdish	630	1706	muslim	468	1198	half	701	917		
first	684	1607	look	563	1295	after	792	1134		
personal	665	1592	good	454	1682	past	769	1110		
controversial	677	1472	football	532	1045	argument	676	1059		
thirteen	587	1720	Shukman	526	1159	part	770	1028		
			could	466	1333	Qatar	792	1133		
			looking	481	1221					

## F4

<b>FLEECE</b>			<b>GOOSE</b>			<b>MOUTH</b>				
Stevens	412	2548	supermarket	485	2042	pounds	1040	1696	616	1054
obesity	414	2631	two	403	1959	thousand	897	1435	760	1113
EU	450	2907	Coo	417	1757	found	852	1599	745	1465
equal	441	2880	Choo	385	2301	pounds	990	1690	784	1101
BBC	384	2416	chute	392	1773	accounting	813	1440	646	948
see	475	2383	who	396	2058	town	901	1673	711	1166
people	414	2678	Jewish	426	1508	house	841	1486	664	1199
speech	428	2678	move	492	1875	outside	870	1416	709	1128
<b>KIT</b>			<b>THOUGHT</b>			<b>GOAT</b>				
predicted	482	2114	thought	529	786	most	617	1614	409	1858
issued	447	2390	reassured	550	879	so	624	1584	603	1799
business	574	1984	borders	522	802	supposed /s	687	1511	488	1788
decision	592	2142	four	498	766	those	571	1677	460	1857
six	545	2148	report	468	728	open	674	1727	547	1890
big	489	2285	force	560	867	hoped	695	1708	656	2011
Fish	641	1959	short	509	723	go	720	1803	567	1790
videos	423	2275	organized	463	748	cope	710	1823	406	1805
given	475	2232	<b>LOT</b>			both	575	1616	493	1894
<b>DRESS</b>			hospitals	704	983	<b>PRICE</b>				
said	779	1924	Ottawa	661	968	provide	828	1305	616	2123
editor	694	1834	offered	642	900	died	808	1230	658	2039
Tesco	792	1847	cost	598	961	find	801	1117	677	1996
stepping	717	1956	body	580	974	tightest	791	1309	513	2463
says	666	1741	operates	637	879	five	815	1153	581	2446
dead	652	1911	Scotland	657	953	invited	715	1216	523	1963
set	672	1960	jobs	599	1075	decided	756	1202	646	1915
<b>FOOT</b>			top	652	966	survived	832	1206	518	2269
put	487	1474	dog	590	1045	fight	759	1075	544	2357
moslem	496	1510	<b>STRUT</b>			high	840	1309	822	1912
could	534	1674	suspect	680	1212	<b>FACE</b>				
Shukman	559	1679	judge	780	1441	payer	778	1961	827	2046
looked	555	1378	others	735	1300	Cable	779	2360	501	2457
could	697	1526	just	578	1602	stake	614	2158	428	2632
look	630	1540	government	776	1485	say	676	1834	535	2319
looking	515	1471	cutting	813	1518	Damian	559	2177	600	2432
should	591	1840	discovered	732	1507	eighties	586	2309	436	2668
Shukman	546	1526	couple	829	1419	change	697	2317	692	2565
look	525	1377	<b>NURSE</b>			investigation	519	2413	473	2498
look	644	1489	service	680	1685	<b>TRAP</b>				
			survey	698	1597	African	898	1553		
			birth	725	1664	Bastion	909	1613		
			turtle	741	1576	back	959	1634		
			birds	684	1669	has	891	1565		
			search	687	1714	accident	903	1750		
			third	706	1783	fashion	927	1474		
			Fergal	642	1595	axe	972	1741		
			surgeon	672	1728	accurate	909	1580		
						that	887	1624		

## F5

FLEECE			GOOSE			MOUTH				
people	319	2482	two	312	1991	profound	945	1669	331	1162
BBC	328	2643	June	378	1903	counsel	991	1796	338	1146
speech	302	2591	booed	364	1970	thousand	966	1701	469	1319
teenager	326	2774	Jews	326	2068	South	931	1649	331	1278
receive	305	2510	boosting	393	1812	pounds	1014	1647	521	1125
Keane	330	2781	boots	315	1921	Dow	940	1637	444	1666
foetus	295	2296	who's	281	1755	houses	882	1610	379	1435
East	262	2660	snooping	385	2174	out	923	1794	715	1288
KIT			whose	298	1792	town	1015	1717	558	1335
civil	438	1882	THOUGHT			outer	880	1589	306	1137
city	417	2111	fourteen	393	788	GOAT				
assistant	410	1904	recording	378	882	tow	616	1783	388	1914
figures	407	2011	court	375	731	vote	514	1608	367	1856
give	435	2076	orbiting	347	733	both	567	1590	334	1961
victim	440	2004	sports	376	750	opened	638	1714	364	1826
visit	414	1919	short	471	940	post	651	1563	241	1849
this	467	1884	August	403	710	show	521	1876	321	1760
six	422	2136	thought	331	935	boathouse	570	1491	430	1958
DRESS			bore	424	746	overstated	606	1782	446	1925
said	656	1875	LOT			ago	588	1907	416	1777
secretary	620	1833	body	491	921	PRICE				
separate	700	1776	copying	550	968	hide	744	1162	381	2034
editor	705	1842	cost	646	1045	Einsatz	922	1324	473	1978
succession	748	1815	Scotland	532	1029	pie	713	1271	386	2126
assessment	601	1820	Bosnian	563	1087	aside	833	1257	396	2268
seven	733	1836	impossible	581	981	five	750	1172	463	2031
evidence	726	1950	offering	600	974	sites	753	1273	547	2064
TRAP			shot	601	954	China	731	1311	583	1980
tax	903	1774	dog	452	1029	advisors	866	1314	377	2096
act	1074	1829	STRUT			fighters	917	1268	364	2069
satire	1036	1716	cuts	803	1413	FACE				
hacking	934	1726	covered	691	1304	investigation	494	2156	356	2514
Africa	1028	1797	cut	785	1291	Hague	479	2315	336	2660
jihadists	1002	1850	governor	703	1381	David	517	1992	490	2039
background	960	1691	cup	822	1249	debate	638	2089	343	2641
Patton	958	1647	public	667	1302	chaos	788	2081	531	2279
Baghdad	919	1703	justice	735	1471	safe	612	1913	424	2134
recapture	922	1729	custody	759	1351	statement	477	1934	350	2426
FOOT			such	627	1455	state	494	1838	366	2454
good	464	1916	up	826	1304	compensation	574	1895	359	2422
books	456	1137	NURSE			START/PALM				
put	465	1408	searching	552	1722	start	675	1112		
understood	398	1840	converted	618	1654	charges	659	1187		
Einsatzgruppen	400	1484	Conservative	605	1653	parts	779	1165		
Brooks	468	1217	personal	659	1618	sharply	652	1128		
should	374	1835	heard	678	1685	path	767	1149		
couldn't	457	1629	thirty	599	1856	arts	784	1132		
took	367	1385	purchases	537	1605	half	879	1104		
moslem /s/	405	1491	reserved	469	1590	far	889	1098		
putting	444	1428								
football's	480	1234								
put	438	1471								

## F6

FLEECE			GOOSE			MOUTH				
people	315	2552	two	296	1704	south	920	1717	320	1166
receive	327	2644	shoot	297	1813	found	805	1550	332	1566
Peterson	302	2554	move	361	1604	pounds	1073	1744	575	1523
presenteeism	308	2728	boosted	265	1903	thousand	807	1507	419	1196
sea	287	2706	who	314	2097	about	775	1447	565	1615
chief	295	2619	June	297	1698	outstanding	916	1596	595	1407
speech	322	2647	suicide	406	1880	down	840	1857	481	1271
keep	295	2711	Judith	362	1700	house	949	1717	826	1327
paedophile	297	2722	THOUGHT			GOAT				
indecent	347	2631	important	426	944	so	485	1698	275	1877
KIT			border	389	893	posted	640	1740	293	1958
businessman	453	1846	four	338	721	spoken	600	1443	381	1760
business	566	2017	short	424	929	Overy	654	1884	274	1670
Disney	391	2119	reports	405	874	Ghosh	643	1548	314	1492
City	372	2239	doorstep	485	1014	both	570	1533	314	1747
specific	439	2050	talks	408	833	coach	644	1750	341	1536
histories	396	2095	cause	358	904	opened	637	1941	390	1905
decisions	392	1998	force's	414	880	imposed	614	1439	291	1882
big	430	2469	LOT			social	674	1771	305	1826
fifty	515	2245	hostages	419	941	PRICE				
DRESS			body	603	1030	fighters	915	1287	248	2503
secretary	711	1810	shot	577	1195	IS	912	1456	521	2473
deficit	708	1953	Scotland's	725	1192	high	928	1650	276	2589
rejected	713	1969	job	614	1048	Sky	876	1562	517	2391
sex	699	1972	office	477	1097	sides	889	1388	495	2332
dead	634	1979	costed	649	935	China's	844	1468	470	2461
checks	811	1932	possible	596	1057	five	777	1226	455	2214
Ed	680	2190	operating	583	1155	site	871	1285	489	2282
setting	723	1808	Hobit	630	952	died	806	1303	395	2355
deputy	725	2031	STRUT			device	787	1257	361	2378
TRAP			budget	701	1510	FACE				
Ashes	932	1678	upkeep	817	1311	Cable	722	2067	401	2470
Africa	820	1575	disgusting	764	1661	day	690	1933	431	2177
taxes	1024	1740	honeymoon	755	1361	staple	682	1982	399	2730
Shabazz	821	1462	cuts	813	1539	patient	713	2164	327	2409
captured	941	1741	government	690	1529	payroll	701	1972	489	2480
backs	953	1574	uncovered	713	1155	accusation	589	2010	256	2473
Adams	920	1622	industrialists	708	1509	navigation	656	2343	309	2630
battle	1045	1747	judge	619	1353	eighteen	700	2228	261	2605
batsman	999	1698	NURSE			gay	678	2255	546	2433
cash	1032	1722	Turkish	640	1816	say	633	2029	497	2209
jihadists	862	1591	Conservatives	750	1817	state	568	2133	340	2691
staff	909	1681	servants	570	1602	FOOT				
START/PALM			Kurdish	672	1819	took	486	1465		
father	677	1295	thirty	603	1809	overlooking	403	1515		
car	842	1285	circumstances	534	1842	understood	455	1755		
party	623	1184	converted	627	1828	couldn't	435	1440		
far /0/	787	1182	Burton	615	1661	took	401	1269		
charges	630	1277	further	671	1627	putting	382	1310		
cars	794	1226				could	310	1169		
Kabul	681	991				put	517	1442		
parcels	698	1135								

## F7

FLEECE		GOOSE		MOUTH						
EU	258	2728	two	279	1569	thousand	500	1667	351	1150
disease	311	2465	who	292	1718	thousand	790	1623	342	1325
people	270	2745	Abuja	331	1627	outbreak	688	1549	382	1413
besieging	274	2487	do	309	1835	Dow	697	1723	373	1645
keeper	257	2432	two	264	1591	house	910	1621	277	1299
speaking	281	2606	move	272	1587	town	718	1672	410	1361
fees	299	2697	supermarket	279	1782	found	633	1567	478	1409
details	299	2620	whose	253	1990	pound	828	1526	556	1516
KIT			who'd	303	1793	about	589	1576	470	1521
fifty	318	1882	typhoons	277	1760	how /t/	641	1510	380	1439
insisted	420	1976	THOUGHT			GOAT				
hit	447	2081	ordinary	348	993	focus	457	1626	327	1571
vigilant	387	2013	resources	426	1040	so	420	1767	299	1576
this	318	1984	organization	344	909	poses	464	1627	271	1749
give	414	2120	forces	385	870	overstated	499	1683	345	1460
six	434	1943	short	436	865	shows	414	1669	332	1555
business	332	1814	four /p/	419	913	social	460	1743	297	1927
DRESS			short	453	1000	both	416	1414	289	1688
says	416	1904	daughter	396	916	those	443	1747	341	1807
set	477	1803	reported	307	880	SFO	554	1618	315	1440
investors	584	1846	court	396	782	OK	473	1686	338	1643
protect	430	1948	LOT			PRICE				
sector	541	1882	populous	401	874	fighters	886	1417	343	2163
deputy	476	1913	offer	527	1187	five	700	1216	411	2299
said	454	1876	Stockholm	429	1224	height	834	1425	342	1729
best	510	1854	shot	538	1145	buying	548	1132	338	2421
dead	553	1895	Coffey	422	1227	five	671	1228	313	2408
Tesco	534	1897	jobs	483	1142	Guy	623	1578	328	2122
projected	544	1980	stop	526	1332	vicepresident	555	1175	301	2044
TRAP			fox	606	1129	died	740	1488	374	1939
actress	669	1776	Scott	724	865	dying	712	1506	643	2528
access	820	1796	got	714	1115	high /k/	814	1528	307	2377
tackling	627	1726	Oxo	593	1035	FACE				
shadow	557	1688	STRUT			safe	402	1877	321	2456
assets	758	1687	such	636	1513	David	439	2050	312	2039
battle	635	1592	justice	417	1433	states	457	1898	340	2627
capital	916	1713	cuts	756	1543	organization	439	1935	352	2256
Vaz /sh/	630	1464	double	476	1566	investigation	391	2071	305	2311
Paterson	859	1699	study	617	1660	eighteen	504	2154	268	2518
Saturday	765	1727	government	523	1559	shake	465	2018	267	2383
cats	817	1641	conduct	611	1536	mistake	542	2038	304	2569
START/PALM			customers	754	1589	days	454	2045	298	2463
target	796	1416	puppy	620	1357	FOOT				
staff	676	1297	utter	752	1503	looks	358	1310		
far	740	1212	Sotheby	702	1434	football	439	1246		
half	687	1290	NURSE			should	363	1771		
partner	657	1319	further	484	1662	good	317	1849		
arguing	667	1307	verge	435	1637	looking	357	1490		
started	812	1414	Kurdish	455	1798	shouldn't	349	1787		
past	691	1311	urged	445	1707	put	416	1309		
Fahy	704	1268	first	432	1684	Suni	287	1652		
after	668	1285	service	492	1719	putting	274	1658		
			personal	494	1654					
			thirteen	475	1797					
			reserve	565	1646					

# M1

FLEECE			GOOSE			MOUTH				
Eastern	304	2218	two	321	1822	outside	640	1374	565	1007
ceasefire	281	2230	June	377	1501	thousands	645	1306	473	1173
SNP	354	2221	who	355	1637	doubt	672	1279	498	1141
details	277	2319	Sudanese	301	1764	south	643	1297	539	1117
conceived	299	2389	who've	313	1485	town	742	1443	742	1144
people	318	2078	Jewish	345	1423	house	808	1424	484	1017
peaceful	329	2314	shootings	279	1734	doubts	628	1449	486	1024
season	297	2359	THOUGHT			GOAT				
KIT			force	395	733	voters	468	1431	329	1533
insisted	413	1721	George	418	831	vote	464	1383	480	1623
tip	384	1813	Gordon	469	802	both	490	1354	316	1491
business	397	1675	forces	470	723	shown	490	1567	379	1355
six	438	1910	(air)port	452	792	both	481	1432	418	1668
victory	445	1519	important	398	787	posed	506	1460	314	1620
Italy	427	1949	Jordan	415	770	Joe	463	1517	310	1265
fissure	424	1858	court	429	743	provoked	419	1423	373	1744
fifty	419	1873	horse	486	796	Dover	451	1548	367	1474
DRESS			borders	421	679	Copenhagen	495	1670	442	1429
seven	542	1625	LOT			coach	471	1705	316	1797
suggested	529	1727	Osborne	627	937	PRICE				
sector	576	1753	Scottish	541	1083	by	608	1240	383	1250
decades	568	1821	Osborne	613	864	sides	725	1201	434	1791
beheading	589	1846	Scotland	584	1178	fighting	651	1234	382	1806
Edgwareston	577	1769	top	472	818	high	731	1247	450	2013
professor	574	1637	doctorate	599	1135	divers	722	1182	460	1787
Ed	558	1904	popular	589	828	despite	581	1203	414	1868
TRAP			jockey	539	1061	died	698	1269	410	1985
back	715	1557	shot	471	862	vice	578	1177	419	1698
that	699	1555	STRUT			sites	613	1281	418	1999
capital	782	1568	governments	670	1320	isolated	854	1347	304	1878
Kathrine	611	1536	industrial	656	1257	FACE				
capped	760	1679	robust	605	1252	came	512	2000	446	2004
hadn't	742	1493	up	654	1126	pay	507	1672	391	2202
passengers	730	1501	enough	671	1205	facing	479	1753	363	2009
action	832	1675	judgement	608	1356	pay	570	1817	404	2165
attack	729	1521	dozens	596	1281	age	504	1914	327	2048
Afghan	713	1472	discuss	579	1290	case	505	1887	396	1974
NURSE			FOOT			states	449	1806	337	1975
first	525	1447	could	406	1278	havens	489	1885	384	1995
further	527	1427	could	352	1411	days	451	1657	385	2081
observers	594	1457	shouldn't	432	1451	say	415	1633	392	2112
search	504	1414	took	413	1367	START/PALM				
Conservative	555	1559	took	429	1438	after	695	1139		
Ferguson	643	1397	Cook	443	1271	Qatada	661	1255		
curfew	505	1564	Cook	445	1122	half	736	1124		
thirty	507	1484	couldn't	416	1438	derby	595	1074		
Kurdish	527	1573	football	465	1302	apartheid	715	1209		
			looks	410	1282	Harper	566	1117		
			moslem	347	1278	targets	745	1065		
						hard	742	1199		



## M2

<b>FLEECE</b>		<b>GOOSE</b>		<b>MOUTH</b>						
speech	292	2326	bood	302	1594	out	636	1543	401	1459
repeatedly	265	2263	move	296	1606	South	625	1427	435	1414
Masipa	257	2279	two	319	1768	powers	719	1419	499	1086
teacher	260	2310	supermar	306	1703	South	543	1508	302	1555
BBC	293	2336	who'd	302	1681	town	707	1433	331	1276
indecent	318	2145	Judith	294	1828	found	566	1379	389	1365
unseasonably	266	2596	recouped	348	1557	thousand	717	1456	352	1395
<b>KIT</b>			<b>THOUGHT</b>			pounds	683	1532	448	1415
it	382	1843	stores	418	809	<b>GOAT</b>				
history	411	1897	court	406	775	vote	514	1290	341	1653
give	384	1743	thought	396	689	vote	448	1375	357	1640
fifteen	375	1820	four	323	617	both	512	1396	370	1607
insisted	375	1685	door	356	767	most	499	1359	318	1670
predicted	401	1818	court	355	648	social	453	1441	333	1661
pictures	383	1867	reports	398	674	those	431	1370	286	1494
<b>DRESS</b>			Shaw	454	929	focus	436	1360	398	1658
says	479	1705	<b>LOT</b>			show	477	1495	341	1566
secretary	477	1605	cost	491	974	open	434	1452	344	1609
said	451	1597	Oscar	543	876	posing	496	1409	299	1682
suggesting	476	1621	shots	503	953	<b>PRICE</b>				
deputy	449	1753	Scotland's	518	1092	despite	626	1128	346	2154
head	452	1813	operations	374	1195	resign	525	1213	429	1735
Essex	525	1807	possibly	538	972	decide	542	1260	396	1947
jets	505	1697	offer	531	983	time	631	1251	563	1600
dead	455	1828	hostage	533	943	fight	570	1173	350	2082
set	496	1574	<b>STRUT</b>			entitled	548	1223	341	1615
seven	529	1600	such	579	1284	high	597	1230	369	2060
<b>TRAP</b>			but	566	1255	vital	551	1188	336	2035
attacks	678	1538	judge	574	1268	<b>FACE</b>				
dramatic	664	1525	culp	605	1227	faces	475	1491	364	1908
Asda	657	1522	husband	505	1265	hastily	397	2073	280	2189
tackle	660	1570	government	525	1353	state	477	1688	284	2051
apathy	803	1552	public	587	1204	hatred	463	1891	278	2292
Apple	690	1535	Sudworth	541	1196	Kay	483	1940	338	2074
tax	662	1534	<b>FOOT</b>			aid	409	1732	299	2018
Jack	679	1529	goods	350	1453	David	422	1805	292	2117
fashion	610	1508	courtroom	408	1286	day	496	1648	416	2019
caps	573	1568	moslems	357	1288	mistakes	466	1688	430	2002
access	677	1496	looking	393	1323	<b>NURSE</b>				
<b>PALM/START</b>			moslems	371	1258	first	503	1401		
star	565	1048	moslem	375	1239	searching	502	1493		
after	581	1059	Brooks	367	1241	curb	458	1469		
charge	587	1194	should	350	1591	controversial	477	1408		
bathroom	539	1031	should	340	1647	Conservative	456	1479		
gasps	621	1180	could	335	1467	further	533	1390		
Harding	612	1181	output	404	1486	thirty	436	1593		
half	532	1030				irreversible	457	1357		

### M3

FLEECE			GOOSE			MOUTH				
DJ	286	2272	two	270	1859	thousands	650	1469	415	1146
east	275	2255	shootings	253	1604	housing	766	1533	350	1200
seeking	293	2155	sue	315	1839	housing	632	1320	413	1176
feet	289	2385	do	342	1708	gout	630	1702	473	963
he	291	2330	who's	309	1726	without	661	1489	444	1042
Chief	288	2326	Yehuda	281	1536	down	684	1615	572	1143
people	282	2222	issue	346	1953	Choudary	729	1512	427	946
she	288	2362	THOUGHT			South	569	1425	346	1132
KIT			caused	327	670	GOAT				
traditional	347	1762	support	310	643	voters	505	1358	279	1720
persistence	397	1599	awe	364	706	posed	478	1369	327	1697
city	317	1804	forces	341	680	focus	486	1293	366	1543
big	420	1816	supporters	351	696	show	468	1471	379	1596
figures	400	1817	Hawkins	358	661	Sophie	436	1524	358	1703
difficult	394	1752	court	350	683	post	439	1388	332	1781
ship	426	1911	talking	319	623	over	519	1481	383	1293
fifth	385	1800	shortly	338	684	go	481	1449	433	1136
DRESS			LOT			imposed	539	1369	306	1621
sexual	551	1589	shock	482	917	opening	456	1522	322	1599
seven	553	1565	office	552	1017	PRICE				
setting	515	1635	top	502	1005	five	556	1107	424	1704
head	535	1780	boxing	570	852	buy	578	1061	438	1726
set	524	1655	Scottish	529	1057	defied	527	1069	338	2005
Heather	548	1763	God	454	1007	Ai	633	1150	366	1899
deadline	539	1632	dossier	416	886	despite	593	1090	300	2041
protecting	633	1736	hospital	532	827	tightened	562	1185	284	2295
TRAP			STRUT			died	511	1163	374	1970
back	660	1446	judge	613	1266	fight	650	1099	320	1885
jihadists	616	1545	cup	651	1253	FACE				
action	695	1542	public	609	1266	savings	458	1649	327	2144
bad	677	1474	Hutchison	588	1255	day	550	1707	412	2105
passion	616	1531	Justin	529	1336	campaign	562	1643	424	2136
tactics	720	1644	custody	607	1286	case	438	1764	274	2287
Apple	785	1533	tough	601	1134	taken	510	1622	308	2184
capital	744	1470	substance	573	1177	faces	490	1591	306	2160
hasn't	582	1473	government	629	1254	patience	445	1768	268	2141
cash	633	1728	FOOT			David	429	1595	391	1973
NURSE			good	352	1479	gay	606	1753	368	2162
Kurdish	487	1483	looking	382	1231	START/PALM				
researcher	521	1418	Kuntal	383	1421	targeting	608	1100		
first	476	1368	good	444	1408	heartlands	611	1089		
services	456	1594	could	369	1305	party	572	1053		
Conservatives	462	1496	push	360	1159	parking	540	1009		
birth	495	1320	Cook	391	1007	passport	530	1018		
third	468	1486	could	364	1177	Barclays	581	1110		
person	489	1406	Mahmud	338	1410	far	630	1031		
			Cook	442	990	Argus	611	1074		
			could	355	1500					
			Majumder	454	1386					
			muslim	357	1157					

## M4

FLEECE		THOUGHT		MOUTH						
speech	289	2366	support	473	784	thousands	732	1456	416	1418
strategically	311	2465	forces	465	955	housing	795	1610	352	1461
key	245	2638	or	477	751	out	672	1776	399	1429
Chief	361	2412	support	501	761	house	644	1708	432	1492
repeatedly	302	2431	August	488	911	town	642	1790	524	1121
species	250	2257	reporting	480	826	thousand	744	1627	453	1421
seabirds	276	2655	fourth	489	821	outlined	788	1562	431	1270
speaking	347	2431	forces	451	862	south	622	1595	587	1491
KIT			forty	435	843	GOAT				
assistant	402	1822	shortfall	457	895	imposed	643	1246	336	1817
specifically	405	1814	LOT			both	531	1154	351	1473
issued	367	2186	costs	598	1010	shows	605	1463	466	1419
city	332	2100	Osborne	524	954	oath	571	1343	460	1506
predicted	447	2004	job	607	898	hope	560	1207	493	1297
official	418	1822	shocked	586	875	proposals	539	1247	317	1533
visit	380	1788	Scotland	529	1059	those	557	1457	304	1798
six	413	2027	Ottawa	583	907	social	465	1495	304	1838
DRESS			popular	620	848	Bibeau	592	1271	425	1095
protesters	577	1702	officer	649	929	goes	546	1407	347	1420
said	582	1781	STRUT			photo	551	1304	323	1620
editor	559	1728	other	666	1176	PRICE				
Peston	668	1747	cuts	655	1166	China	683	1194	457	1881
checkpoint	711	1848	judge	595	1250	high	633	1084	316	2376
sexually	583	1817	Usher	586	1205	higher	680	1161	498	1943
seven	630	1549	government	640	1269	by-election	654	1046	540	1680
Tesco	681	1778	double	624	1222	five	667	1124	400	2127
assessment	601	1717	Southwark	624	1285	titles	625	1195	477	1847
TRAP			START/PALM			died	668	1138	379	2205
backed	696	1475	party	610	1137	IS	743	1168	508	1945
taxed	783	1596	part	648	1134	FACE				
as	713	1501	cards	657	1150	eight	633	1901	345	2554
past	721	1425	part	617	1108	rampaged	528	1821	271	2382
Afghan	804	1596	halved	691	1136	eight	591	2012	292	2442
average	787	1630	started	628	1031	gauging	568	1970	286	2474
gas	770	1712	article	671	1106	day	525	1740	325	2419
jackpot	708	1593	targets	742	1125	detained	659	1848	470	2479
Patterson	754	1530	FOOT			changes	632	1831	504	2504
GOOSE			should	397	1731	Beijing	585	1705	274	2415
who's	303	1857	should	316	1711	David	521	1875	448	2013
June	337	1599	could	360	1563	they	478	1750	379	2080
shooting	279	1919	good	384	1832	NURSE				
Susan	360	1783	looking	432	1334	first	535	1583		
two	348	1836	looks	454	1221	Conservatives	548	1639		
supermarket	303	1700	muslims	425	1399	further	506	1507		
juice	279	2090	could	370	1198	urged	498	1634		
			Kuntal	446	1299	service	510	1671		
						hurt	530	1594		
						thirty	479	1657		

## M5

FLEECE		GOOSE		MOUTH						
peace	258	2239	two	355	1822	founding	622	1444	347	876
seized	261	2710	who	319	1669	thousand	684	1433	310	975
inconceivable	282	2694	movement	243	1457	pound	716	1440	247	1076
people	291	2512	June	291	1645	down	657	1651	408	915
cheat	306	2555	who's	305	1478	Tao	671	1461	404	726
speeches	252	2526	suing	392	1634	how	522	1307	381	799
technique	288	2623	Putin	352	1407	about	537	1513	489	1012
achieved	242	2691	boosted	281	1471	found	612	1369	389	1000
KIT		THOUGHT				GOAT				
visit	372	1755	before	380	683	spoken	440	1223	403	1395
Fisher	382	1822	talks	380	712	poker	553	1288	313	1073
dismissed	345	1891	forces	375	922	jokes	471	1633	293	1271
differently	346	1963	four	365	691	supposed	456	1467	291	1501
visit	387	1762	court	435	675	Schofield	484	1473	272	1250
this	367	1882	reports	453	601	show	482	1589	326	1441
videos	336	1949	afford	309	618	bogus	490	1393	370	1219
fifty	367	1811	organised	381	665	ago	460	1351	366	1308
six	343	1852	LOT			Koh	454	1216	290	1245
DRESS			shot	397	760	coped	475	1501	311	1311
said	475	1720	Scotland	491	944	PRICE				
met	569	1753	stopped	537	909	binding	524	1038	288	1985
secretary	488	1660	top	537	695	finance	617	1250	459	1723
seven	515	1648	hostage	415	858	five	579	1027	385	2288
bed	451	2077	operation	550	784	advisory	435	982	295	2457
Deputy	506	1907	bodies	510	977	high	547	1219	258	2425
shed	491	1846	off	493	801	devices	618	1160	382	2758
sentenced	503	1900	STRUT			by	619	1021	413	1825
detectors	516	1849	customers	615	1177	IS	562	1168	389	1986
TRAP			justice	493	1322	FACE				
back	687	1475	judge	449	1213	compensation	481	1621	313	2632
attack	822	1639	suspect	642	1266	eight	488	2008	257	2654
tabloid	625	1448	scuffles	627	1365	accusation	434	1793	315	2497
had	698	1649	couple	597	1150	States	452	1773	277	2553
Bastion	730	1576	other	515	1275	gauging	458	2095	265	2525
has	602	1508	discuss	479	1212	safe	443	1687	263	2419
activists	604	1782	up	646	1239	case	489	2100	339	2697
Africa	600	1717	NURSE			pay	551	1868	324	2532
START/PALM			controversial	515	1520	Spain	568	1471	388	2128
father	601	1034	Conservatives	449	1534	FOOT				
part	610	1098	confirmed	512	1394	good	358	1625		
cars	487	1162	Jersey	385	1523	could	311	1248		
after	596	1196	refer	469	1457	couldn't	316	1286		
hearted	518	1051	surgery	409	1545	footballer	389	1014		
arbiter	657	1177	personal	462	1367	footballer	375	1265		
Kabul	480	1109	first	466	1451					
charged	601	1160								
half	536	1081								

## M6

FLEECE			GOOSE			MOUTH				
people	286	2168	two	333	1741	thousand	593	1376	383	1076
received	315	2064	too	292	1631	pounds	614	1457	474	1078
defeat	238	2283	Putin	352	1556	South	549	1402	430	1091
strategic	306	2066	who	317	1610	town	634	1439	568	1234
Steve	352	2086	Shuji	265	1885	how	671	1443	538	978
diseased	275	2185	suicide	370	1506	outbreak	734	1347	510	1014
P.	280	2267	June	328	1900	found	639	1353	377	985
D.	273	2270	Coope	297	1782	bouncing	596	1347	481	1148
KIT			food	289	1429	GOAT				
officials	399	1720	supermarkets	343	1824	proposals	495	1385	280	1506
physics	434	1638	THOUGHT			so	480	1419	390	1517
city	445	1708	forces	438	703	voted	465	1381	351	1659
efficient	375	1790	border	403	709	Ghosh	485	1496	324	1610
this	449	1714	thought	398	776	go	516	1492	366	1488
suspicion	412	1674	torture	418	780	social	505	1446	324	1627
given	427	1841	court	419	705	coach	518	1638	287	1674
fifties	376	1753	Shaw	430	776	sobering	516	1383	339	1539
fictional	412	1746	ordered	464	788	total	562	1425	338	1581
DRESS			author	434	714	PRICE				
Begg	603	1595	forties	418	757	IS	696	1150	495	1763
rejected	546	1703	LOT			high	655	1150	299	2123
separatism	551	1514	hostage	537	921	fighters	605	1095	326	1839
step	588	1585	Scotland	562	1118	died	659	1203	450	1850
death	548	1624	job	595	878	bicycle	613	1149	477	1627
estimated	556	1566	forgot	642	928	five	629	1161	318	2247
Ed	547	1771	hospital	446	925	entitled	625	1215	430	1682
better	529	1703	positive	518	1006	decided	656	1227	307	1611
Peston	583	1617	offer	649	919	FACE				
TRAP			costs	587	949	bay	490	1541	321	2077
tax	719	1471	popular	595	990	say	530	1512	379	2039
Adams	636	1395	STRUT			staged	454	1575	281	2042
cabinet	640	1481	suspect	594	1208	instigation	478	1725	292	2089
passenger	642	1340	budget	580	1136	David	461	1514	381	1772
Afghan	697	1477	Southwark	592	1222	faced	550	1494	361	2066
stabbed	635	1442	industrial	567	1332	case	501	1703	350	2032
adamant	745	1470	production	596	1344	gates	555	1748	306	2051
capital	640	1435	above	629	1185	today	529	1508	422	1910
back	639	1488	government	582	1232	taxation	448	1585	316	1915
START/PALM			publishers	662	1168	NURSE				
smartphones	624	1038	couple	664	1201	first	531	1433		
arguing	604	1037	FOOT			Conservatives	578	1437		
targets	627	1029	good	372	1548	service	473	1470		
part	616	1015	muslim /s/	397	1291	Turkey	559	1432		
saga	660	1125	could've	400	1426	person	478	1457		
starting	643	1209	should	369	1651	birthday	518	1352		
Kabul	612	1125	should	342	1719	searching	550	1500		
arts	637	1089	look	452	1195	further	536	1297		
after	617	1109	took	408	1556	verdict	500	1387		
			output	412	1194					
			football	447	1275					

## M7

FLEECE			THOUGHT			MOUTH				
people	270	2436	court	378	710	found	582	1410	459	1202
Chief	367	2126	report	372	636	thousand	674	1413	424	1151
Easton	257	2526	organised	369	747	Dow	826	1456	456	1252
speaking	297	2577	awful	384	699	house	855	1408	498	987
MPs	296	2361	board	404	768	pound	742	1478	360	1196
speech	305	2602	force	400	812	sounds	560	1502	280	1132
CIA	294	2553	George	366	876	without	723	1461	424	1178
paedophile	305	2552	unauthorized	413	691	GOAT				
seized	271	2545	sought	445	848	social	468	1599	316	1689
KIT			short	398	945	opposes	496	1661	309	1576
activity	387	1805	LOT			post	445	1558	353	1499
sixteen	398	1885	body	559	1053	over	487	1424	383	1454
tip	411	2023	stop	472	1037	show	471	1695	340	1209
assisstant	380	1612	Oxford	713	976	spokesman	454	1406	375	1593
suspicion	393	1858	hospital	668	973	although	505	1418	472	1548
kidnap	437	1915	off	503	1048	vote	513	1432	310	1419
convicted	417	1876	doctors	579	1035	coattails	468	1684	322	1441
videos	401	1885	photographer	661	1208	hoped	522	1673	321	1717
city	329	2054	Scottish	626	1113	PRICE				
fifty	405	1958	top	605	945	highlights	618	1264	551	1728
DRESS			STRUT			died	733	1298	246	2060
professional	632	1770	uncovered	659	1373	provided	766	1302	487	1765
sexual	567	1723	suffering	709	1338	five	804	1198	344	2307
investigation	528	1696	tougher	843	1223	fighter	678	1194	368	2142
Becky	526	1736	discovery	590	1450	IS	787	1172	531	2115
seven	534	1632	dozens	632	1417	IPCC	736	1267	474	1848
deaths	463	1792	justice	592	1451	revive	627	1137	433	1834
decade	578	1908	conducted	633	1440	Forsyth	785	1312	346	2006
says	486	1721	industrial	734	1292	FACE				
better	577	1780	cutting	664	1390	babies	443	1689	311	2251
TRAP			up	784	1265	case	407	2036	310	2285
having	767	1584	NURSE			safe	451	1768	288	2339
action	744	1719	services	493	1579	David	427	1841	360	2189
happen	730	1519	heard	477	1500	taken	443	1826	319	2315
Staffs	810	1679	further	517	1411	investigation	437	2019	317	2336
Adam	623	1508	Kirkup	597	1532	page	422	1794	377	2171
hacking	766	1581	curb	505	1542	states	465	1843	345	2296
Gascoigne	592	1610	urged	495	1591	ovations	535	1577	305	2262
Jihadi	785	1529	Conservative	555	1662	Sadie	454	1765	319	2303
recapture	769	1564	disturbing	493	1580	START/PALM				
tactics	693	1584	thirty	540	1596	parts	597	1172		
Baghdad	545	1563	emerged	543	1531	staff	804	1179		
battle	900	1560	FOOT			father	663	1182		
GOOSE			put	389	1073	Jasem	660	1356		
two	270	1712	couldn't	369	1335	past	625	1174		
who bee	344	1602	footballer	425	1062	harper	748	1149		
June	356	1855	Cook	452	1125	half	616	1103		
tycoon	390	1696	looking	451	1292	after	750	1252		
Putin	290	1466	could	403	1400	carpark	702	1209		
who'd	300	1613	football	399	1259					
suing	367	1675								
food	302	1613								

**Prilog 2** Pojedinačni dijagrami za sve govornike u Eksperimentu 1 (spikere Bi-Bi-Sija)

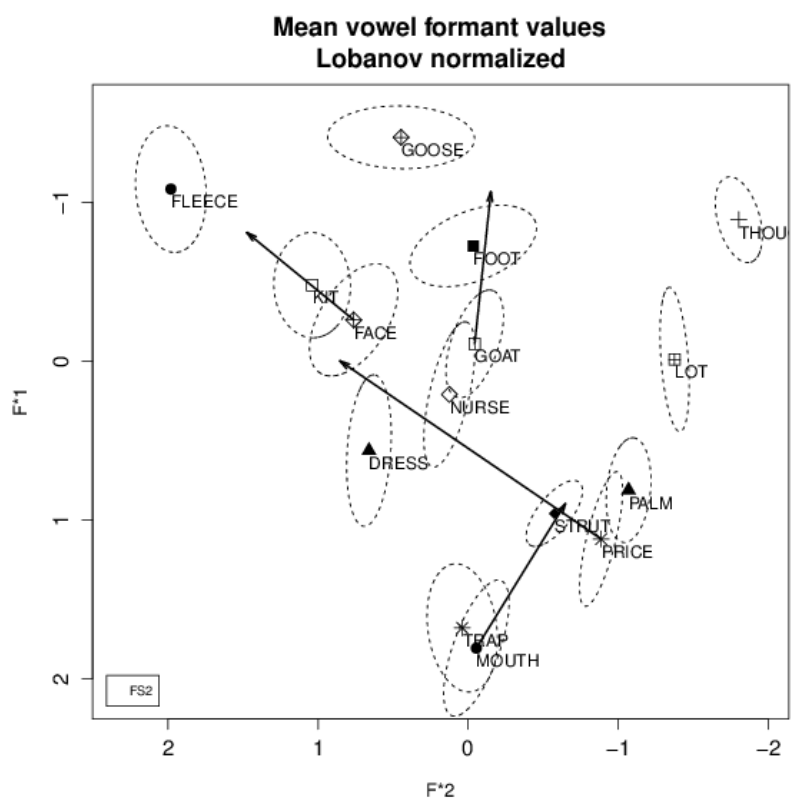
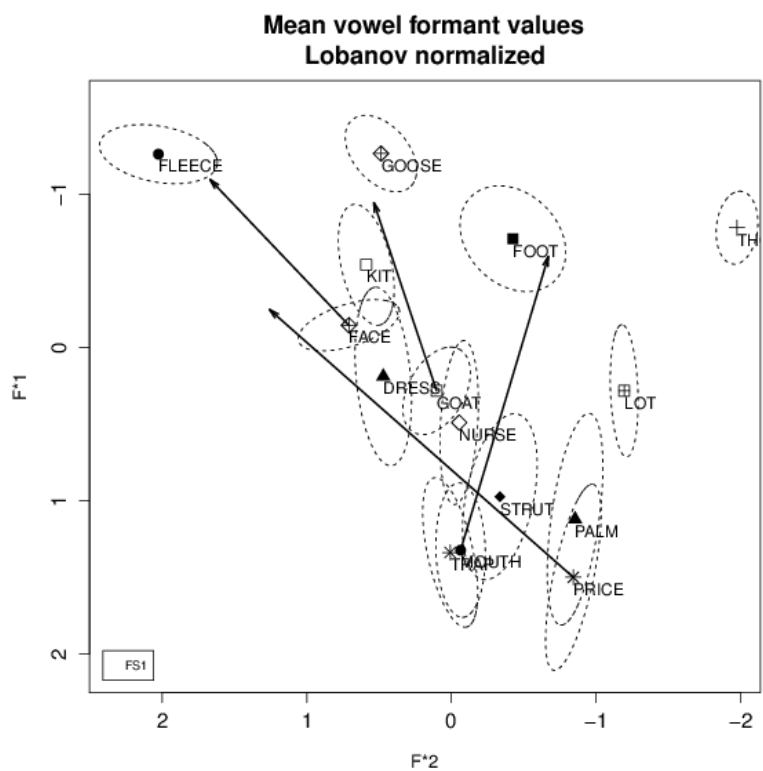

Mean vowel formant values  
Lobanov normalized

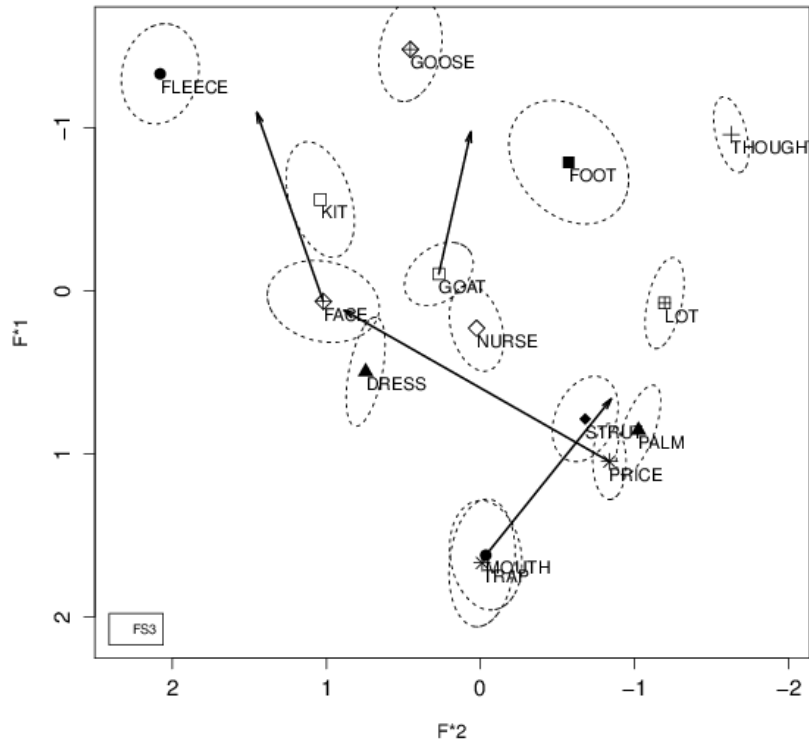

Mean vowel formant values  
Lobanov normalized

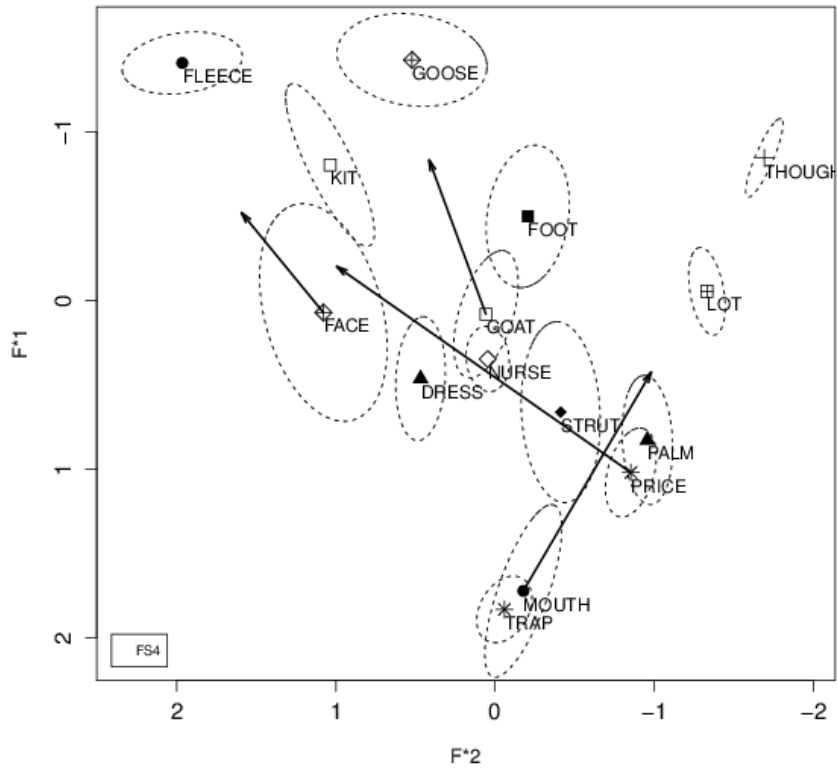



Mean vowel formant values  
Lobanov normalized

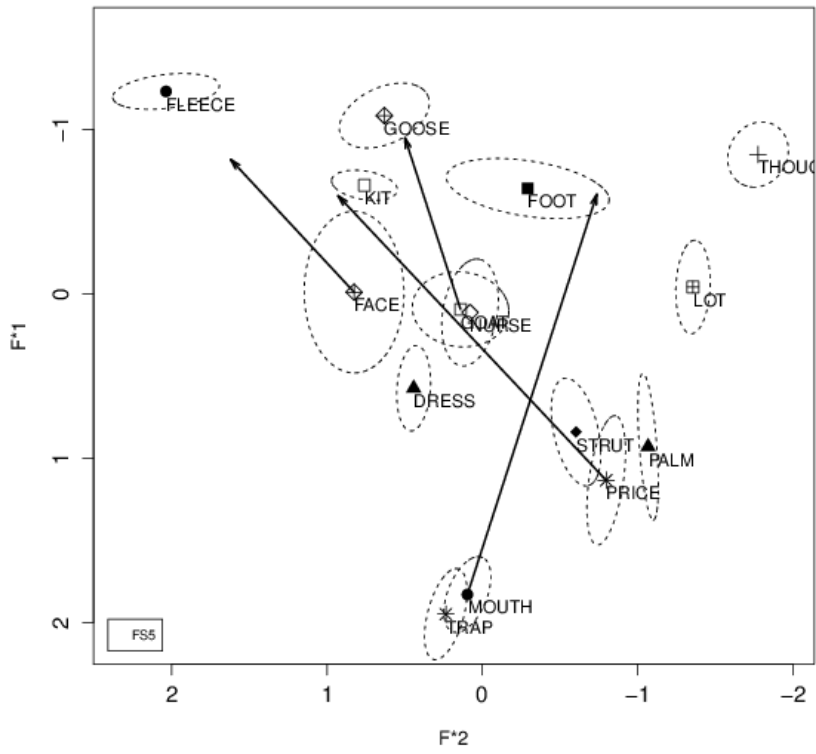

Mean vowel formant values  
Lobanov normalized

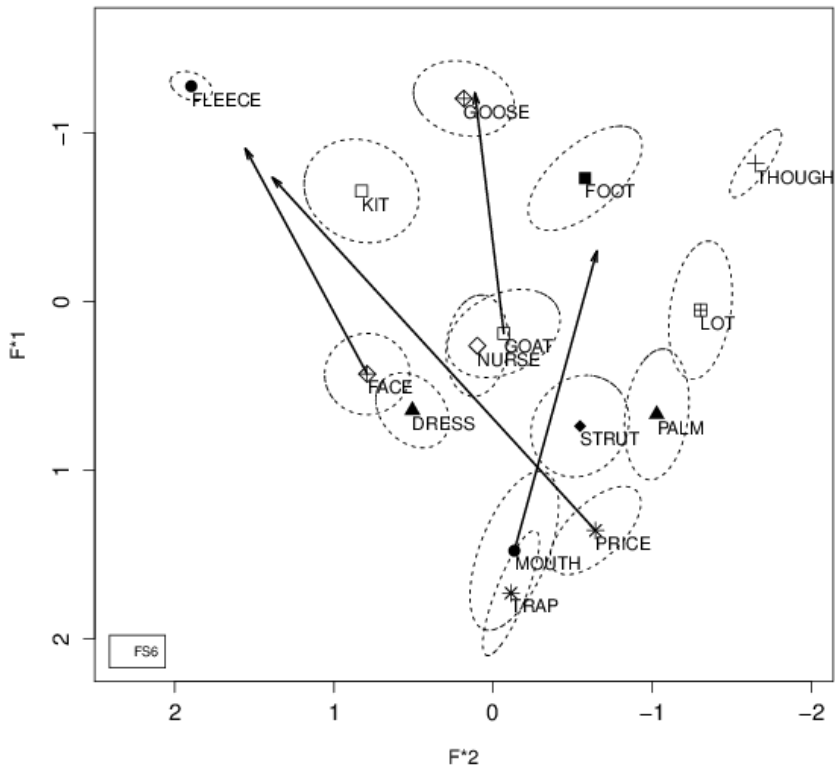

Mean vowel formant values  
Lobanov normalized

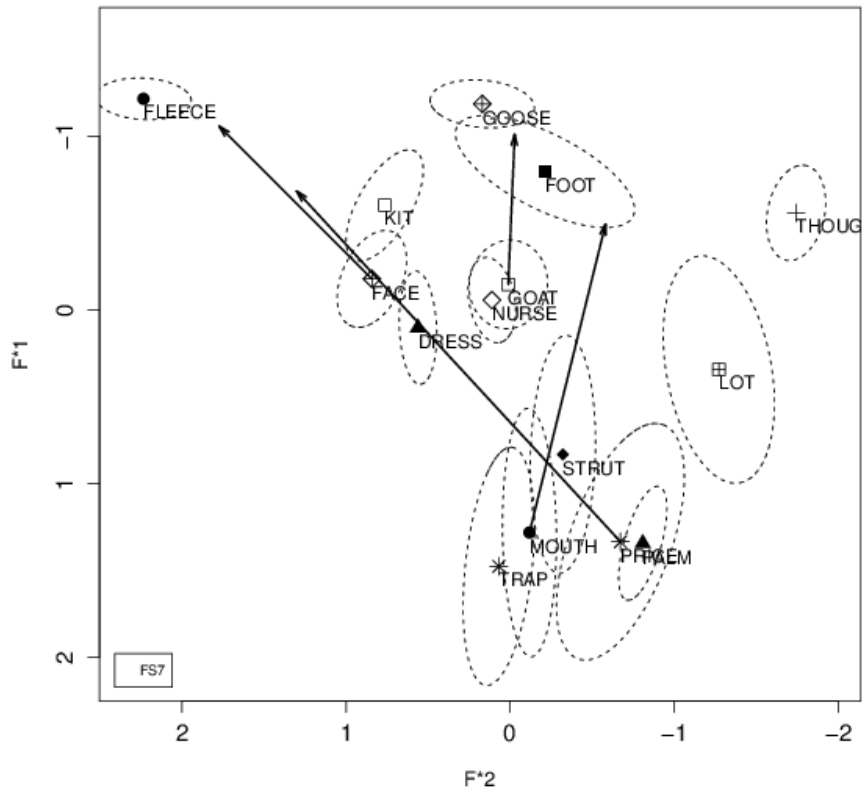

Mean vowel formant values  
Lobanov normalized

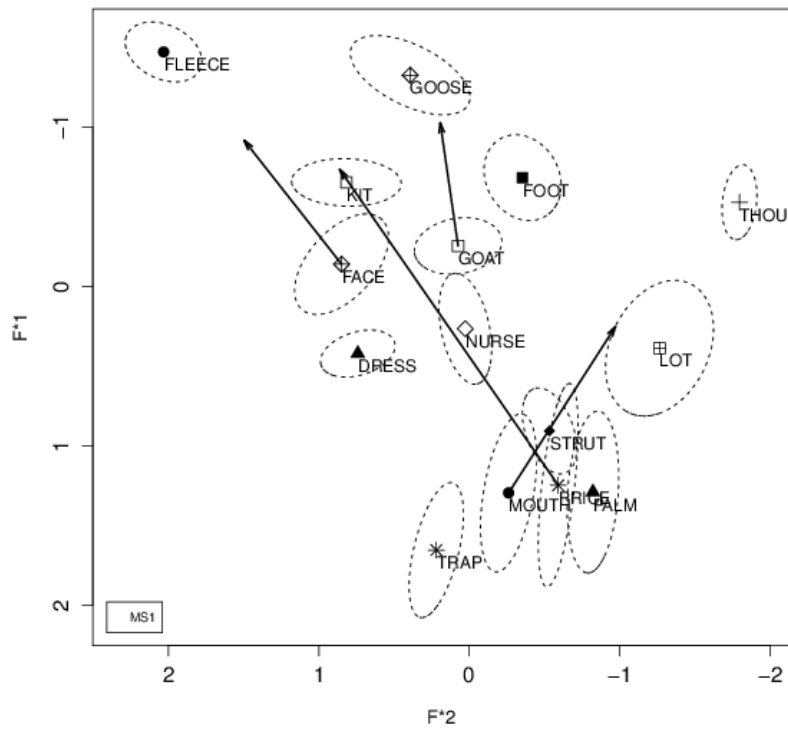

Mean vowel formant values  
Lobanov normalized

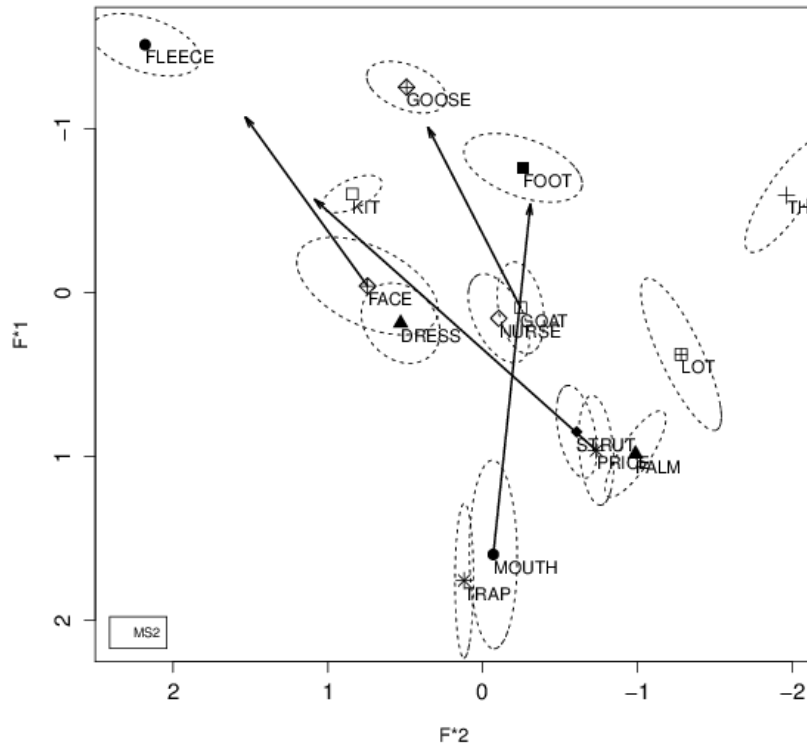

Mean vowel formant values  
Lobanov normalized

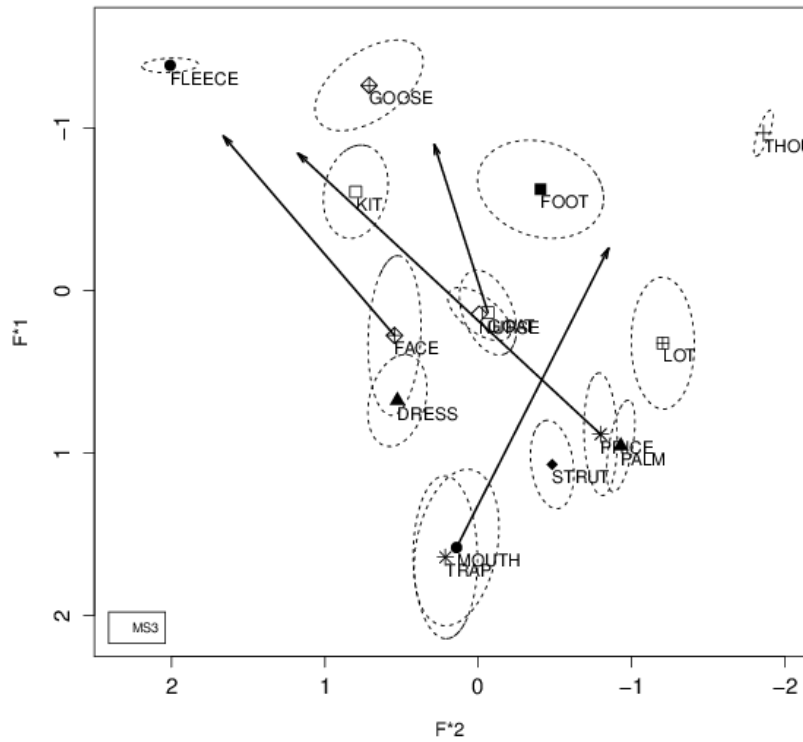

Mean vowel formant values  
Lobanov normalized

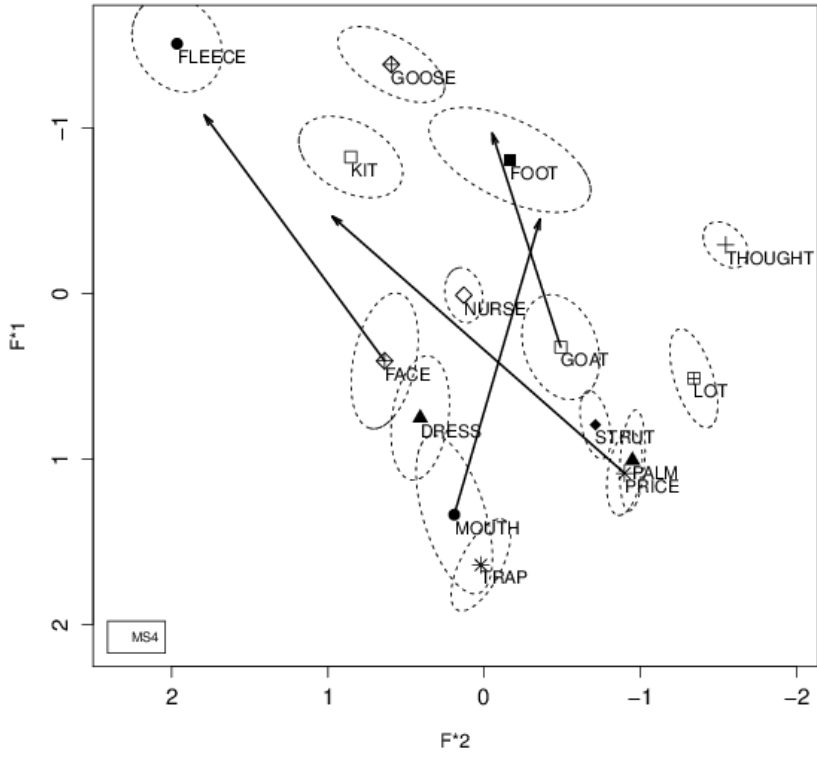

Mean vowel formant values  
Lobanov normalized

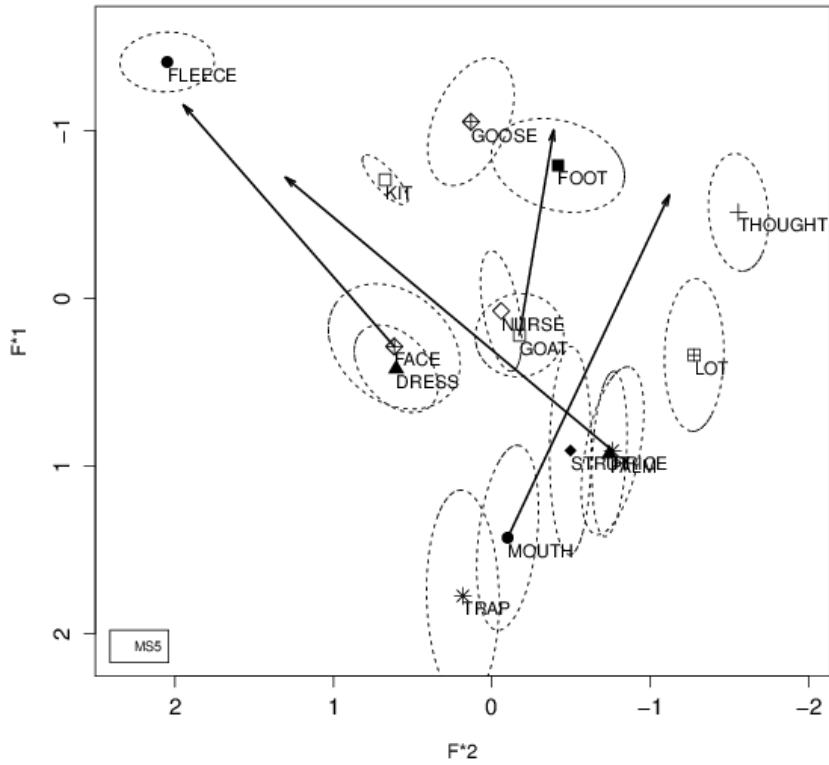

Mean vowel formant values  
Lobanov normalized

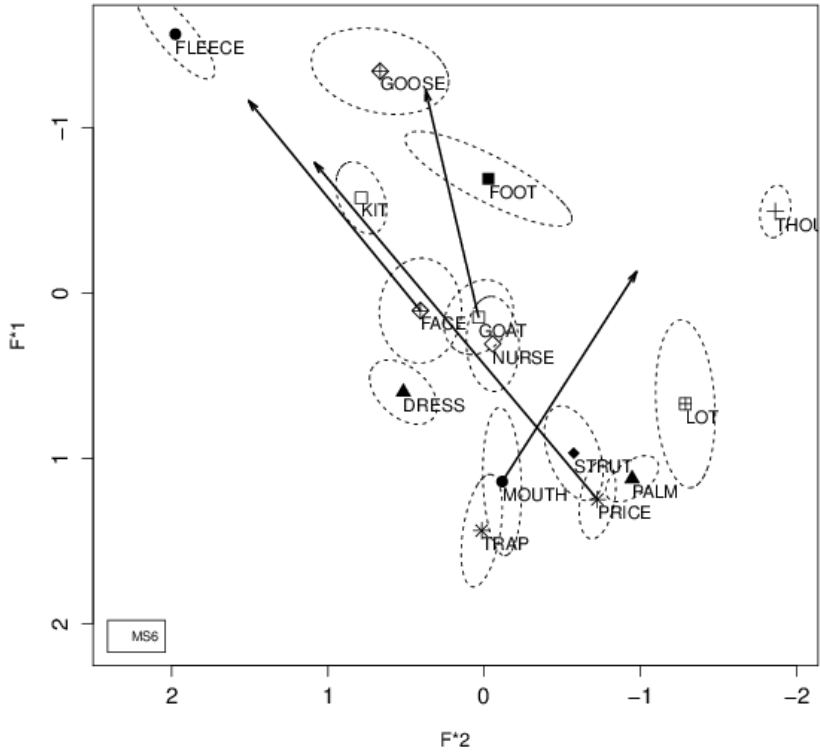

Mean vowel formant values  
Lobanov normalized

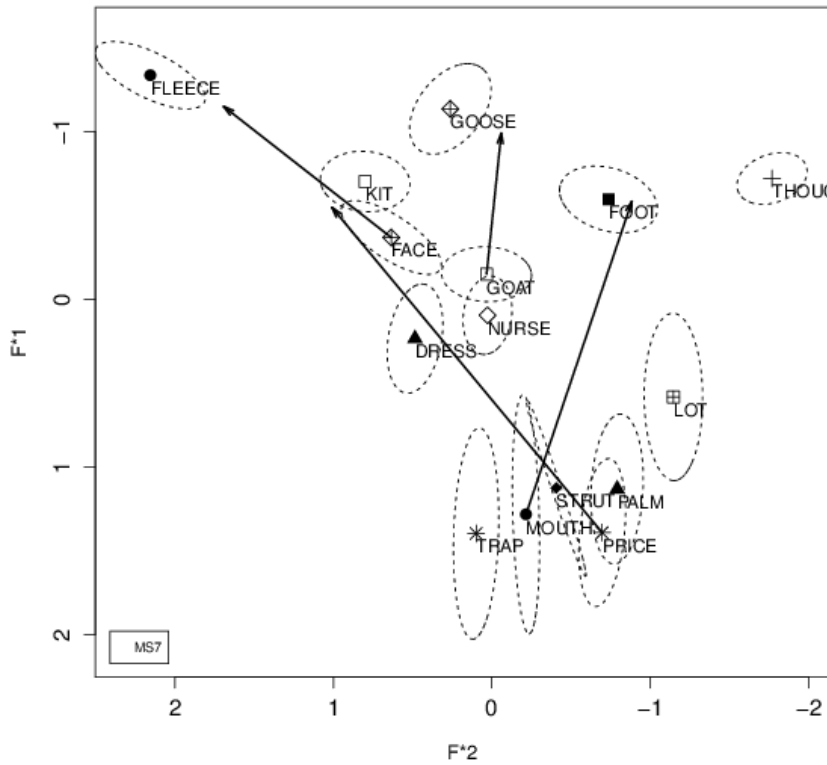

**Name:** \_\_\_\_\_

**In which town did you go to high school:**

\_\_\_\_\_

**Which do you prefer listening to?**

- General American  
(the standard American pronunciation)
- Received Pronunciation/General British  
(the standard British pronunciation)

**Which do you prefer using?**

- General American  
(the standard American pronunciation)
- Received Pronunciation/General British  
(the standard British pronunciation)

**Prilog 4** Podaci o srpskim ispitanicima (Eksperiment 2 i 3) i spikerima Bi-Bi-Sija

G1	1998.	Beograd	Ne		Maika	BG	BG	Boravak u zemlji engleskog govornog područja
G2	1997.	Beograd	Ne		BG	Jagodina	Ne	Ne
G3	1997.	Ohrid	Ohrid do 8. godine		Ohrid	Ohrid	Ne	Ne
G4	1997.	Beograd	Ne		BG	okol Leskovca do 16. g.	Ne	Ne
G5	1997.	Beograd	Ne		Zrenjanin	BG	BG	Ne
G6	1997.	Beograd	Ne		BG	BG	Ne	Ne
G7	1997.	Beograd	Ne		BG	Tuzla	Australija, 1 mesec, 2016.	Ne
G8	1997.	Beograd	Ne		BG	BG	Ne	Ne
G9	1996.	Beograd	Ne		BG (o.š. u Jagodini)	BG	BG	SAD, mesec i po, 2016. godine
G10	1996.	Beograd	Ne		BG	BG	Ne	Ne
G11	1996.	Beograd	Ne		BG	BG	Ne	Ne
G12	1995.	Beograd	Ne		BG	BG	1-2 nedelje Engleska svake godine	Ne
G13	1995.	Srem, Mir.	Ne		Tuzla	Sarajevo	Ne	Ne
G14	1995.	Beograd	Ne		BG	BG	Ne	Ne
G15	1995.	Beograd	Ne		Kuršumlija, Kraljevo	BG	BG	Ne
G16	1994.	Beograd	Ne		BG	BG	Ne	Ne
G17	1994.	Libija	Libija do 8. godine		Užice	BG	2 nedelje London, sa 18 godina	Ne
G18	1994.	Beograd	Ne		BG	BG	10 dana Engleska, 2013. godine	Ne
G19	1994.	Beograd	Ne		BG	BG	London, sa 11 i 15 godina, 7 odnosno 30 dana	Ne
G20	1994.	Beograd	Crna Gora do 4. godine		BG	BG	2016. Amerika 4 meseca	Ne
G21	1994.	Beograd	Ne		Banja Luka	Tuzla i BG	Ne	Ne
G22	1991.	G. Milan.	G. Milan. do 14. godine		Kragujevac	G. Milanovac	Ne	Ne
G23	1990.	Beograd	Ne		Krupanj	Niš	Ne	Ne
G24	1990.	Beograd	Ne		Priština	BG	Ne	Ne
G25	1989.	Beograd	Ne		Beograd	Priboj	Australija 2 meseca sa 7 godina	Ne
G26	1987.	Beograd	Ne		K. Mitrovica, Zrenjanin	N/A	London, 3-4 nedelje sa 15 godina	Ne

	Ime i prezime	Godište	Obrazovanje
FS1	Corrie Corfield	1961.	Stratford Girls' Grammar School u Stratfordu na Ejvonu; Goldsmiths, Univerzitet u Londonu
FS2	Fiona Bruce	1964.	Gayton Primary School na Viralu, International School of Milan Haberdashers' Aske's Hatcham College u Londonu; Hartfort koledž na Oksfordu
FS3	Reeta Chakrabarti	1964.	King Edward's School u Birminghamu i International School u Kalkuti; Eksiter koledž na Oksfordu
FS4	Sophie Raworth	1968.	Putney High School i St Paul's Girls' School u Londonu; Univerzitet u Mančesteru
FSS	Caroline Nicholls		
FS6	Carolyn Brown	1955.	Češir
FS7	Diana Speed	oko 1963.	Internatska škola u Kentu; diplomirala 1984. na Royal Scottish Academy of Music and Drama.
MS1	Howard Phillipot	1953.	Bekshil u Istočnom Saseksu
MS2	Zeb Soanes	1976.	Northfield St Nicholas Infants School, Harris Middle School i i Denes High School u Loestoftu u Safoku; Univerzitet u Istočnoj Angliji
MSS3	Neil Sleat		Univerzitet u Voriku
MS4	Alan Smith	1966.	Kambrija
MSS5	Charles Carroll		diplomirao 1987. na Kornvol koledžu
MS6	Chris Aldridge		Univerzitet u Londonu; radi na Bi-Bi-Siju od 1985
MS7	Vaughan Savidge	1956.	



## **Prilog 5** Tekst na srpskom jeziku korišćen u Eksperimentu 2

Zora je imala šesnaest godina. Kosa joj je bila prilično svetla. Kuća u kojoj je živela je bila van grada. Nedaleko od nje je bila velika neisušena bara. Kad bi provirila kroz prozor videla bi stari plug kojim je njen deda nekad orao. Po zanimanju je bio kovač.

Izašla je na ulicu i videla komšinicu kako sedi i jeca. Ruka joj je bila ogrebana, a noga joj je malo krvarila. Otpratila ju je do kuće i pitala šta se desilo. Komšinica joj je rekla da su je udarila kola, neki „jugo“. Na „jugu“ je bila zastavica sa nekim natpisom, ali nije mogla da ga lepo pročita od sunčevog svetla. Zora je pomislila kako vozači više nimalo ne paze gde se igraju deca. Nadala se da komšinica neće slagati svoje roditelje kad je pitaju šta se desilo.

Tek je sad primetila da je na nebu duga. Treba da ode da pokupi svoju haljinu od pliša. Stariji brat Luka joj je pisao pre neki dan. Kaže da mu treba nov posao. U firmi nisu plaćeni dobro. Svakog meseca mu fali nekoliko hiljada. Želi da bude zaposlen negde gde se neće toliko mučiti uzalud, negde gde će da ga cene ljudi sa kojima radi. Isto tako, noćna smena mu nimalo nije odgovarala. Šalio se da će mlad osedeti ako ovako nastavi. Zamolio ju je na kraju da pozdravi pekara Lazu, njihovog starog komšiju. Moraće da mu odgovori da je Laza otišao u svoje selo. Tamo ima nekoliko konja, pa će najzad učiti da jaše, što mu je san od malena. Nova supruga mu se zove Jeca.

Rada se probudila rano ujutru. Skoro da je bila zora. Trebalo je platiti račune u pošti i otići po hleb i mleko. Pekara je bila zatvorena, pa je morala da ode do prodavnice. Verovatno su cene opet skočile. Prethodne noći je dosta padala kiša. Pitala se da li će napolju biti mnogo bara. Izašla je i ugledala na klupi ispred zgrade devojčicu kako nešto crta u svesci. Na slici je bila luka sa brodom i na njemu lav. Iznad njega je leteo orao. Na drugoj strani je bio crtež čudnog konja. Vrat mu je bio iste boje kao cvekla. Devojčici je tada prišla žena u crvenom kaputu, sigurno njena mama, pomislila je Rada. Žena je imala smeđu kosu. Počele su slagati sav pribor za crtanje. Devojčica je skupila sve svoje papire, i njih dve su krenule ka obližnjem vrtiću. Ne valja sedeti na hladnom, to su uvek govorili maloj deci. Kako blesava misao.

Kada je došla do supermarketa, videla je kako je celo radno osoblje već započelo dan. Pomislila je ponovo kako je sigurno trebalo mnogo rada da se stara prodavnica pretvori u ovako nešto. Krov je bio plav sada. Preko njega je povučena crta žute boje. Činilo joj se da to pomalo bode oči, ali je ipak dobro što su prodavnicu renovirali. Kupila je namirnice, i umesto da se zaputi odmah kući, krenula je zaobilaznim putem. Šetnja će joj prijati, ali ne sme biti duga sada. Možda petnaest minuta.

Posle nekog vremena, Rada je odlučila da se odmori malo na klupi. Setila se kako se baš tu pre nekoliko godina saplela i pala. Njen brat ju je tad morao odvesti do hitne pomoći jer je polomila ruku i nogu. Provela je u urgentnom centru čitav dan. Sećala se da se lekar zvao Nikola Kovač. Međutim sada joj je sve to kao šala delovalo smešno.

Digla je pogled i spazila jato ptica koje su letele od severa ka jugu. Letele su iznad kuća i nestajale u daljini.

## Prilog 6 Spisak analiziranih reči iz srpskih tekstova

Napomena: pazili smo da je svaka analizirana reč zaista naglašena, s obzirom da je u pitanju bio vezani govor. Neke reči su mogle biti naglašene na više od jednog načina; te alternative, koje su ređe korišćene, takođe smo naveli u tabeli. Najzad, postakcenatske dužine smo u ovoj tabeli obeležili samo na mestima na kojima ih je veći broj naših ispitanika izgovorio, ali ti slogovi su ionako irelevantni za naše istraživanje, budući da smo samo merili formante naglašanih vokala.

a	bàra	e	dēsilo	i	izašla (izàšla)	o	pròdavnica
a	sàd	e	těk	i	sìgurno	o	bòde
a	stàriji	e	trèba	i	videla	o	òči
a	bràt	e	mēseca	i	sìgurno	o	dòbro
a	svàkog	e	nègde	i	hitne	o	gòdina
a	zàposlen	e	pèkara	i	čitav	o	òdvesti (odvēsti)
a	tàko	e	trèbalo	i	diġla	o	Kòvač
a	ovàko	e	pèkara	i:	prìlično	o	pògled
a	nàstavi	e	svēsci	i:	živela	o:	Zóra
a	zàtvorena	e	cvèkla (cvékla)	i:	provírila	o:	pròzor
a	pàdala	e	svè	i:	pítala	o:	Zóra
a	sàv	e	sèdeti	i:	pítaju	o:	móračé
a	kàko	e	dèci	i:	písao	o:	kónja
a	zàpochelo	e	prètвори	i:	fírmi	o:	tò
a	ovàko	e	pètnaest	i:	otíci (òtíci)	o:	kròv
a	zàpūti	e	sètila	i:	pítala	o:	tò
a	sàplela	e	sèčala	i:	príbor	u	kùća
a	spàzila	e	sèvera	i:	vrtíću	u	kùće
a:	gràda	e:	svétla	i:	ptíca	u	ùdarila
a:	stàri	e:	lèpo	o	gòdina	u	jùgo
a:	krvàrila	e:	nèće	o	kòsa	u	mùčiti
a:	zàstavica	e:	primétila	o	kòvāč	u	ùčiti
a:	nátpisom	e:	nèće	o	ògrebana	u	sùpruga
a:	vozáči	e:	cène	o	òtpratila	u	čùdnog
a:	dàn	e:	osédeti	o	ròditelje	u	skùpila
a:	kàže	e:	Jéca	o	pòkupi	u	ùvek
a:	odgovàrala	e:	mléko	o	pòsao	u	super
a:	Lázu	e:	cène	o	dòbro	u	povùčena (povučèna)
a:	stàrog	e:	préthodne	o	pòzdravi	u	kùći
a:	Ráda	e:	dvè	o	odgòvori	u	dùga
a:	bàra	e:	krénule	o	òtišao	u	međùtim
a:	ràda	e:	markéta (màrketa)	o	zòve	u:	rúka
a:	stàra	e:	célo	o	skòro	u:	dùga
e	šesnaest	e:	krénula	o	pòšti	u:	probúdila
e	nèdaleko	e:	šétinja	o	pròdavnice	u:	račúne
e	dèda	e:	sméšno	o	skòčile	u:	lúka
e	sèdi	i	videla	o	dòsta	u:	kapútu
e	dēsilo	i	izašla (izàšla)	o	bròdom	u:	žúte
e	svétla	i	videla	o	pòčele	u:	kúpila
e	nè paze	i	pročíta (pròčíta)	o	òbližnjem	u:	pútem
e	gdè se	i	ísto	o	dòšla	u:	tú
e	dèca	i	kíša	o	òsòblje	u:	rúku
						u:	kùća

**Prilog 7** Tekst na engleskom jeziku korišćen u Eksperimentu 3 (masnim slovima je je obeleženo 307 analiziranih reči)

At the NATO summit in **South** Wales leaders have agreed to **establish** a rapid reaction **force**.

A bill to enable exemptions to the **bedroom** tax **has** cleared its **first** Commons **hurdle**. Labour MPs **voted** against Conservatives.

The Ukrainian **government** has declared a **ceasefire** with the pro-Russian rebels halting nearly **five** months of **fighting** in the **east** of the country. The agreement, confirmed by the European Security organization the **OSCE**, after **talks** between the **two** sides in the Belarus, came in effect. The truce is **understood** to be the first **step** in a twelve-point **peace** plan **put** forward by Ukraine's president. The Kremlin welcomed the ceasefire and urged all sides to **observe** it closely. Russia is warning that falling oil prices will **push** it into recession.

Thirty workers were murdered in Kenya by the Islamist **group** Al-Shabaab in the latest in a **spate** of attacks carried out by the **group**. The militants stormed the men's camp overnight, **shooting** and beheading them after separating them from their **moslem** colleagues.

**Thousands** of NHS workers in England have taken **part** in a strike, the **first over** pay in thirty years. They walked out in protest of a **government decision not** to introduce a one percent rise for all **staff**, which was recommended by independent **pay** review **body**.

A **court** in South **Africa** has begun a hearing for the athlete **Oscar** Pistorius, following his conviction. The defence said Pistorius was a broken man and genuinely **remorseful**. But the **state** prosecutor said a **suggestion** that Pistorius should receive a community **service order** was shockingly inappropriate.

The crisis of dementia is affecting **more** and more **people every** year. It's **predicted** by next year eight hundred and **fifty** thousand people in the UK will have the condition. That will rise to a million ten years after **that**, and **by** 2051 **two** million people are expected to be affected. That's ten per cent of the elderly **population**.

Now, what can **cities** do to improve the health of their residents. Today, a report into health in the **capital proposed** sweeping changes. Among them restrictions on new fast

**food** takeaways within four hundred meters of schools. So **how** it would work? And is it likely to **happen**?

World **football's** governing **body**, **FIFA**, is in crisis tonight over its **investigation** into whether bids to hold future world cups were corrupt.

Tonight the government has **said** that **passengers** arriving from some airports will be screened for Ebola. Ministers **had resisted** calls for **testing** after the US announced yesterday it would **do** so at **five** airports. The measures are **backed** by the **chief** medical officer although there's been no recommendation for screening in the UK **by** the World Health **Organization**.

And you can **find** more in-depth analysis on the Ebola crisis on our website, that's at BBC **dot** co dot UK forward slash Ebola.

**Turkey** has ruled out launching a ground offensive against Islamic State militants who've been **fighting Kurdish forces** across the **border** in the Syrian **town** of Kobane. It had been feared Kobane was **about** to fall to the **jihadists** (PALM), but now the Kurdish defenders supported **by** US airstrikes claim they forced them to retreat.

The **Scottish** Parliament is to levy taxes on its **citizens**. Stamp duty is **set** to be replaced by a new **tax**, the rates of which will be revealed today as **part** of the **budget** for the year ahead. Most home buyers will pay less tax than **those** in the rest of the UK.

The twists and turns of the **cookery** programme have gripped the nation and sent sales of mixing bowls and rolling pins **sky high**.

Time for a **look** at the weather now, here's **Jay** Wynne. Jay?

The **supermarket** giant **Tesco** is in turmoil after its profits almost **halved** following a terrible six months for the company, and its chairman announced he's **stepping** down. Tesco also had to admit that an **accounting** error was even bigger than previously **thought**. Our **business** editor is outside a Tesco store in London.

A **surgeon** from Leeds has been named as one of three people who died in a surfing **accident** in Cornwall yesterday. Fifty two year old Stuart Calder, a **father** of four, died with two **others** off Mawgan Porth beach. Four teenagers, who were also in the water, **survived**.

The government still has a **big stake** in Lloyds, but when will the taxpayer be getting their money back?

Police have launched a murder **investigation** after a family was found dead in a **house** in Bradford.

Salmond called it a panicky, last-minute measure **after** an opinion poll **suggested** for the **first** time that independence campaigners were in the lead.

Union's have warned the **government** that public **sector** workers will continue their **industrial action** over **pay** into the new year. Mo Farah has become the first Briton to win the Great North Run in three **decades**.

The Chancellor **George Osborne** has attempted to seize **back** the momentum in the debate on the **Scottish** independence **by** promising a time-table for **further** devolution if **voters** in Scotland opt to stay in the UK.

The double olympic gold medalist **took** the men's **halfmarathon** title in a personal best time.

Allegations about one of America's most **popular** news presenters have raised **doubts** as to whether he can continue to host NBC news.

**But**, he still **faces** a **charge** of homicide or manslaughter, which carries a maximum sentence of **fifteen** years. The sprinter has **insisted** he **thought** he was confronting an intruder when he fired **four shots** through his **bathroom door**, killing Steenkamp. It is the **judge**, not a jury, who will **decide**. She said Oscar Pistorius was a poor witness who'd acted **hastily** and **who'd** been negligent. Then there were **gasps** in **court** as she adjourned proceedings until tomorrow. Our correspondent Andrew **Harding** reports on **dramatic** scenes in the courtroom.

Our correspondent, **Judith** Moritz was at the hearing in Warrington.

The **Chief** Executive of Apple, Tim **Cook**, has spoken publicly for the **first** time about being **gay**, saying his sexuality was among the greatest gifts from **God**.

China has **imposed** strict censorship on the **reporting** of the demonstrations on its mainland. The number of activists occupying the central **part** of the **city** is growing **as**

the protest enters its **fourth** night. The White **House** has **urged both** sides to show restraint.

**Five** Swedish scientists revealed that they've been competing to see who can sneak the most Bob Dylan song **titles** into their work. It **started** with an **article** by two of them about intestinal gases[.]

Britain has lost two hundred and **two** cases at the European Court of Human Rights since nineteen ninety **eight**. As our legal affairs correspondent, Clive Coleman, **reports**, the **tabloid** press has **seized** on such decisions.

The payday lender, Wonga, **has confirmed** that it's changing its name after admitting that it gave loans to people who **couldn't afford** them.

A professional **poker** player who's **suing** a casino in London for seven million pounds in winnings says the **accusation** that he's a **cheat** could destroy his career.

After dinner **speeches** are usually moments for light-**hearted jokes** and anecdotes.

Labour said nobody would buy **pie** in the sky promises of tax **cuts** in six years' time. The Liberal Democrats and UKIP **both** accused Mr Cameron of **copying** their policies. The Conservatives **put** the combined **cost** of the tax pledges at **seven** point two billion pounds, which they say will be **covered** by reducing spending. Our finance correspondent has been examining the **figures**.

The dip was down to unseasonal conditions which had resulted in shoppers **putting** off **purchases** of coats, knitware and **boots**.

There are fears that the **important** town of Kobane on the Syria-Turkey **border** may soon fall to Islamic **State fighters** and **IS** flag has been seen on the outskirts. The trial has begun in South **Africa** of the British **businessman** Shrien Dewani. He has pleaded not guilty to murdering his wife on their honeymoon **four** years ago. The **Business Secretary**, Vince Cable told the Liberal Democrat party that the **budget deficit** cannot be eliminated without raising **taxes** and he accused the **Conservatives** of trying to reinvent themselves.

Police are investigating the **circumstances** surrounding the death of a woman **who posted** abusive messages about Madeleine McCann. The **body** of Brenda Leyland was **found** in a hotel room two days after she was **spoken** to outside her home by a Sky News team.

Eurodisney is to **receive** multi-million pound **cash** injection from its parent company while half a billion pounds of **outstanding** debt will be **converted** into shares. Last year, thousands of **people** signed a petition complaining about the **upkeep** of the complex of theme park and hotels, a **site** which has 275 million guests since it **opened** more than twenty years ago.

**Ed** Miliband has been setting out how a future government would run the economy. He said the party would cut the deficit every year but would not **outline specific** departmental spending cuts. One of **Scotland's** leading **industrialists** has warned that the falling price of oil **could cause** thousands of **job** losses in the North **Sea** fields.

A barrel of brent crude is valued at sixty five dollars — **fifty** dollars less than in **June**.

Whitehall **officials** have confirmed that the former Guantanamo **Bay** detainee Moazzam **Begg** twice offered to make appeals to **IS** to free the **hostage** Alan Henning, but that the **first**, nine months ago, was **rejected**. Nick Clegg has been outlining his **tax proposals** for the next election.

The Labour leader has **faced** questions about his leadership since the speech in which he **forgot** to mention the **budget** deficit.

Police are **searching** for a builder after a couple in their **fifties** were found **stabbed** to **death** at their home in Surrey.

The officers refused to let him ride his **bicycle** through some security **gates**. The fleeting argument **took** only fifteen seconds but the **saga** over recriminations that ended **today** at the High **Court** in London has lasted for two years.

Turkey revealed that it has begun helping **Kurdish** Peshmerga **fighters** from Iraq to enter Syria and join the **battle** against Islamic State militants **besieging** the northern **town** of Kobane.

The family of a mother and **daughter shot dead** by the older woman's **partner** have accused the police of helping the killer.



The police and **social services** made many errors and **highlights** what it calls a **professional** tolerance towards **sexual activity** between adults and children. Police **investigating** the disappearance of **sixteen** year old **Becky Watts** have **found body parts**. **Seven people** are now under arrest. A lethal mix of failings have been **uncovered** by an inquiry into the **deaths** of **babies** and mothers in Cumbria.

**Chief** Constable Sara Thornton, who's been in the **post** since two **thousand** and seven said her **force** is taking **action** to improve the way it handles such cases.

All the parties are signalling they want to see **tougher** action on child exploitation, but with the general election a little **over** two months away nothing will **happen** in this parliament. Our editor Mark **Easton** examines why it's **taken** so long for politicians to act.

The family of a missing girl have been **speaking** of their pain and grief at the **discovery** of body parts at a **house** in the city. Magistrates have granted detectives a **further** twenty four hours to question a man and a woman **who**' been arrested on **suspicion** of her **kidnap** and murder.

The **convicted paedophile** Rolf Harris has been stripped of his CBE. The former presenter who was jailed for **five** years and nine months last **June** had his honour annulled by the Queen.

## 9. Biografija autora

Andrej Bjelaković, rođen u Beogradu 1986. godine, pohađao je OŠ Ratko Mitrović i Devetu beogradsku gimnaziju. Školske 2005/2006. godine započeo je osnovne studije na Katedri za anglistiku Filološkog fakulteta u Beogradu, na kojoj je diplomirao 3. februara 2010. Između druge i treće godine osnovnih studija pohađao je SCEP (Summer School of English Phonetics) na Univerzitetском koledžu u Londonu. Master studije okončava na matičnoj katedri aprila 2011. godine odbranom teze pod naslovom *Changes in RP During the Second Half of the 20th Century*. Krajem 2011. godine upisuje doktorske studije i biva angažovan kao saradnik u nastavi. Od februara 2013. predaje na matičnoj katedri u zvanju asistenta za predmet Engleski jezik.

## Objavljeni radovi

- Bjelaković, A. In press. Whither Variationist Sociolinguistics in Serbia?. *BELLS* 9.
- Bjelaković, A. 2017. The Vowels of Contemporary RP: Vowel Formant Measurements for BBC Newsreaders. *English Language and Linguistics* 21/3: 501–532
- Бјелаковић, А. 2014. Сучеље социолингвистике и усвајања L1. *Filološki pregled* XLI/1: 147–162.
- Bjelaković, A. 2013. Evolucija stavova o jeziku na engleskom govornom području: od preskriptivizma ka deskriptivizmu. *Anali Filološkog fakulteta* 25/2: 207–236.
- Bjelaković, A. 2013. Original Pronunciation: The Accent of Shakespeare's London. U: *Focus on English Phonetics*, ur. B. Čubrović i T. Paunović. Cambridge Scholars Publishing: Newcastle upon Tyne. 27–44.

## Изјава о ауторству

Име и презиме аутора: Андреј Бјелаковић

Број индекса: 11002Д

### Изјављујем

да је докторска дисертација под насловом:

Вокали савременог стандардног британског изговора и њихово усвајање код изворних говорника српског језика

- резултат сопственог истраживачког рада;
- да дисертација у целини ни у деловима није била предложена за стицање друге дипломе према студијским програмима других високошколских установа;
- да су резултати коректно наведени и
- да нисам кршио/ла ауторска права и користио/ла интелектуалну својину других лица.

Потпис аутора

У Београду, 2. априла 2018.

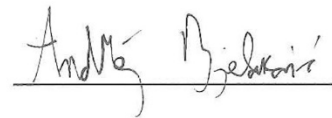

Андреј Бјелаковић

## Изјава о истоветности штампане и електронске верзије докторског рада

Име и презиме аутора: Андреј Бјелаковић

Број индекса: 11002Д

Студијски програм: Језик, књижевност, култура (модул: језик)

Наслов рада: Вокали савременог стандардног британског изговора и њихово  
усвајање код изворних говорника српског језика

Ментор: проф. др Биљана Чубровић

Изјављујем да је штампана верзија мог докторског рада истоветна електронској  
верзији коју сам предао/ла ради похрањена у **Дигиталном репозиторијуму  
Универзитета у Београду**.

Дозвољавам да се објаве моји лични подаци везани за добијање академског  
назива доктора наука, као што су име и презиме, година и место рођења и датум  
одбране рада.

Ови лични подаци могу се објавити на мрежним страницама дигиталне  
библиотеке, у електронском каталогу и у публикацијама Универзитета у Београду.

**Потпис аутора**

У Београду, 2. априла 2018.

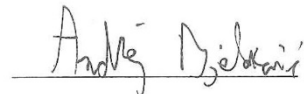

## Изјава о коришћењу

Овлашћујем Универзитетску библиотеку „Светозар Марковић“ да у Дигитални репозиторијум Универзитета у Београду унесе моју докторску дисертацију под насловом:

Вокали савременог стандардног британског изговора и њихово усвајање код изворних говорника српског језика

која је моје ауторско дело.

Дисертацију са свим прилозима предао/ла сам у електронском формату погодном за трајно архивирање.

Моју докторску дисертацију похрањену у Дигиталном репозиторијуму Универзитета у Београду и доступну у отвореном приступу могу да користе сви који поштују одредбе садржане у одабраном типу лиценце Креативне заједнице (Creative Commons) за коју сам се одлучио/ла.

1. Ауторство (CC BY)
2. Ауторство – некомерцијално (CC BY-NC)
3. Ауторство – некомерцијално – без прерада (CC BY-NC-ND)
4. Ауторство – некомерцијално – делити под истим условима (CC BY-NC-SA)
5. Ауторство – без прерада (CC BY-ND)
6. Ауторство – делити под истим условима (CC BY-SA)

(Молимо да заокружите само једну од шест понуђених лиценци.  
Кратак опис лиценци је саставни део ове изјаве).

Потпис аутора

У Београду, 2. априла 2018.

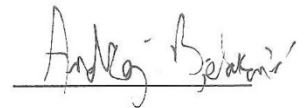

1. **Ауторство.** Дозвољаваате умножавање, дистрибуцију и јавно саопштавање дела, и прераде, ако се наведе име аутора на начин одређен од стране аутора или даваоца лиценце, чак и у комерцијалне сврхе. Ово је најслободнија од свих лиценци.

2. **Ауторство – некомерцијално.** Дозвољаваате умножавање, дистрибуцију и јавно саопштавање дела, и прераде, ако се наведе име аутора на начин одређен од стране аутора или даваоца лиценце. Ова лиценца не дозвољава комерцијалну употребу дела.

3. **Ауторство – некомерцијално – без прерада.** Дозвољаваате умножавање, дистрибуцију и јавно саопштавање дела, без промена, преобликовања или употребе дела у свом делу, ако се наведе име аутора на начин одређен од стране аутора или даваоца лиценце. Ова лиценца не дозвољава комерцијалну употребу дела. У односу на све остале лиценце, овом лиценцом се ограничава највећи обим права коришћења дела.

4. **Ауторство – некомерцијално – делити под истим условима.** Дозвољаваате умножавање, дистрибуцију и јавно саопштавање дела, и прераде, ако се наведе име аутора на начин одређен од стране аутора или даваоца лиценце и ако се прерада дистрибуира под истом или сличном лиценцом. Ова лиценца не дозвољава комерцијалну употребу дела и прерада.

5. **Ауторство – без прерада.** Дозвољаваате умножавање, дистрибуцију и јавно саопштавање дела, без промена, преобликовања или употребе дела у свом делу, ако се наведе име аутора на начин одређен од стране аутора или даваоца лиценце. Ова лиценца дозвољава комерцијалну употребу дела.

6. **Ауторство – делити под истим условима.** Дозвољаваате умножавање, дистрибуцију и јавно саопштавање дела, и прераде, ако се наведе име аутора на начин одређен од стране аутора или даваоца лиценце и ако се прерада дистрибуира под истом или сличном лиценцом. Ова лиценца дозвољава комерцијалну употребу дела и прерада. Слична је софтверским лиценцама, односно лиценцама отвореног кода.